



Национальная система развития научной, творческой и инновационной
деятельности молодежи России «ИНТЕГРАЦИЯ»
Государственная Дума Федерального Собрания Российской Федерации
Министерство образования и науки Российской Федерации
Министерство транспорта Российской Федерации
Министерство сельского хозяйства Российской Федерации
Государственная корпорация по космической деятельности «РОСКОСМОС»
Российская академия естественных наук
Российская инженерная академия
Российская академия образования

«ОБРЕТЁННОЕ ПОКОЛЕНИЕ – НАУКА, ТВОРЧЕСТВО, ДУХОВНОСТЬ»

«ЮНОСТЬ, НАУКА, КУЛЬТУРА»

«ВЕЛЕНИЕ ВРЕМЕНИ»



***140-летию святителя Луки (Войно-Ясенецкого)
посвящается***

СБОРНИК ТЕЗИСОВ

РАБОТ УЧАСТНИКОВ

XXXIX ВСЕРОССИЙСКОЙ КОНФЕРЕНЦИИ ОБУЧАЮЩИХСЯ
«ОБРЕТЁННОЕ ПОКОЛЕНИЕ – НАУКА, ТВОРЧЕСТВО, ДУХОВНОСТЬ»

XXXIX ВСЕРОССИЙСКОЙ КОНФЕРЕНЦИИ ОБУЧАЮЩИХСЯ
«ЮНОСТЬ, НАУКА, КУЛЬТУРА»

II ВСЕРОССИЙСКОЙ КОНФЕРЕНЦИИ ОБУЧАЮЩИХСЯ «ВЕЛЕНИЕ ВРЕМЕНИ»

Сборник тезисов работ участников XXXIX Всероссийской конференции обучающихся «ОБРЕТЁННОЕ ПОКОЛЕНИЕ – НАУКА, ТВОРЧЕСТВО, ДУХОВНОСТЬ», XXXIX Всероссийской конференции обучающихся «ЮНОСТЬ, НАУКА, КУЛЬТУРА» и II Всероссийской конференции обучающихся «ВЕЛЕНИЕ ВРЕМЕНИ» / Под ред. А. А. Румянцева, Е. А. Румянцевой. – М.: НС «ИНТЕГРАЦИЯ», Государственная Дума ФС РФ Минобрнауки России, Минтранс России, Минсельхоз России, РОСКОСМОС, РАЕН, РИА, РАО, 2017. – 512 с.

Настоящий сборник включает тезисы работ участников Тридцать девятой Всероссийской конференции обучающихся «ОБРЕТЁННОЕ ПОКОЛЕНИЕ – НАУКА, ТВОРЧЕСТВО, ДУХОВНОСТЬ», Тридцать девятой Всероссийской конференции обучающихся «ЮНОСТЬ, НАУКА, КУЛЬТУРА» и Второй Всероссийской конференции обучающихся «ВЕЛЕНИЕ ВРЕМЕНИ» (05–07 апреля 2017 г., Детский Дом отдыха Управления делами Президента РФ «Непешино»).

Тезисы издаются Общероссийской общественной организацией «Национальная система развития научной, творческой и инновационной деятельности молодежи России «Интеграция».

Конференции проводятся в апреле и декабре ежегодно в рамках Федеральной научно-образовательной программы творческого и научно-технического развития детей и молодежи «ОБРЕТЁННОЕ ПОКОЛЕНИЕ», являющейся продолжением и развитием Федеральной программы «Юность, Наука, Культура» памяти А. А. Чижевского, учрежденной НС «ИНТЕГРАЦИЯ» в 1997 г.

Конференции проводятся при содействии Московского Патриархата Русской Православной Церкви, Государственной Думы Федерального Собрания Российской Федерации, Министерства образования и науки Российской Федерации, РОСКОСМОСА, Министерства транспорта Российской Федерации, Министерства сельского хозяйства Российской Федерации, Российской академии естественных наук, Российской инженерной академии, Российской академии образования, Профсоюзного комитета Администрации Президента Российской Федерации, Аппарата Правительства Российской Федерации, Аппарата Совета Федерации Федерального Собрания Российской Федерации, Счетной Палаты Российской Федерации и Управления делами Президента Российской Федерации, ведущих образовательных организаций высшего образования, Российского государственного военного историко-культурного центра при Правительстве Российской Федерации.

Конференции посвящаются 140-летию со дня рождения свт. Луки (Войно-Ясенецкого).

Адрес Оргкомитета конференции:

129090, Москва, ул. Шепкина, д. 22, оф. 21–22, НС «Интеграция» (юридический адрес)
111675, Москва, ул. Дмитриевского, д. 7, оф. VII, НС «Интеграция» (фактический адрес)
тел.: 8(495)374–59–57, 688–21–85, 684–82–47. E-mail: onost21@mail.ru
www.nauka21.com и www.integraciya.org

Подписано в печать 10.04.2017 г. Формат 60x90/16.

Печать цифровая. Бумага офсетная 80 г.

Усл. печ. л. 32 Тираж 500 экз. Заказ 115395

Отпечатано: АО «Т8 Издательские Технологии»

109316 Москва, Волгоградский проспект, д. 42, корпус 5 Тел: +7 (499) 322-38-32

ISBN 9785519509077



9 785519 509077

©НС «Интеграция», 2017

©РПЦ, 2017

©Государственная Дума ФС РФ, 2017

©Минобрнауки России, 2017

©Минтранс России, 2017

©Минсельхоз России, 2017

©РОСКОСМОС, 2017

©РОСВОЕНЦЕНТР, 2017

©РАЕН, 2017

©РИА, 2017

©РАО, 2017

СОДЕРЖАНИЕ

ОФИЦИАЛЬНЫЕ ДОКУМЕНТЫ.....	5
Приветствие	6
В память о святителе	8
Приказ от 20 ноября 2016 г. № 344 «Об утверждении плана мероприятий, направленных на развитие интеллектуальных и творческих способностей детей и молодёжи, интереса к научной (научно-исследовательской), творческой деятельности, а также на пропаганду научных знаний, проводимых в 2017 году»	14
УЧАСТНИКИ «ОБРЕТЁННОЕ ПОКОЛЕНИЕ – НАУКА, ТВОРЧЕСТВО, ДУХОВНОСТЬ».....	19
БИОЛОГИЯ.....	41
ГЕОГРАФИЯ	47
ГЕОЛОГИЯ, ПАЛЕОНТОЛОГИЯ, МИНЕРАЛОГИЯ.....	51
ИСКУССТВОВЕДЕНИЕ.....	55
ИСТОРИЯ, ЭТНОГРАФИЯ, АРХЕОЛОГИЯ	61
КРАЕВЕДЕНИЕ.....	89
КУЛЬТУРОЛОГИЯ	119
ЛИНГВИСТИКА И ЛИТЕРАТУРОВЕДЕНИЕ	125
МАТЕМАТИКА И ИНФОРМАЦИОННЫЕ ТЕХНОЛОГИИ	151
МЕДИЦИНА И ЗДОРОВЫЙ ОБРАЗ ЖИЗНИ	163
ОБЩАЯ ПЕДАГОГИКА	175
ОБЩАЯ ПСИХОЛОГИЯ.....	195
СЕЛЬСКОХОЗЯЙСТВЕННЫЕ НАУКИ	213
СОЦИОЛОГИЯ.....	221
ТЕХНОЛОГИИ И ТЕХНИЧЕСКОЕ ТВОРЧЕСТВО	239
ФИЗИКА	251
ФИЛОСОФИЯ И РЕЛИГИЯ	257
ХИМИЯ	263
ЭКОЛОГИЯ ЖИВЫХ СИСТЕМ	269
ЭКОНОМИКА И УПРАВЛЕНИЕ	281

УЧАСТНИКИ « ЮНОСТЬ, НАУКА, КУЛЬТУРА »	287
АСТРОНОМИЯ, КОСМОНАВТИКА	303
БИОЛОГИЯ, БОТАНИКА, ЗООЛОГИЯ	307
ГЕОГРАФИЯ, ЭТНОГРАФИЯ, КРАЕВЕДЕНИЕ, АРХЕОЛОГИЯ	313
КУЛЬТУРОЛОГИЯ, ИСКУССТВОВЕДЕНИЕ, НАРОДНАЯ КУЛЬТУРА И ТВОРЧЕСТВО, ДЕКОРАТИВНО-ПРИКЛАДНОЕ ИСКУССТВО	331
ЛИНГВИСТИКА	349
ЛИТЕРАТУРОВЕДЕНИЕ, ЛИТЕРАТУРНОЕ ТВОРЧЕСТВО	363
МАТЕМАТИКА, ИНФОРМАЦИОННЫЕ ТЕХНОЛОГИИ.....	369
МЕДИЦИНА, ЗДОРОВЫЙ ОБРАЗ ЖИЗНИ, ВЕТЕРИНАРИЯ	375
ПЕДАГОГИКА, ПСИХОЛОГИЯ, СОЦИОЛОГИЯ	379
СЕЛЬСКОЕ ХОЗЯЙСТВО	399
ТЕХНИЧЕСКОЕ ТВОРЧЕСТВО, ФИЗИКА, МЕХАНИКА	403
ФИЛОСОФИЯ, ИСТОРИЯ, ПОЛИТОЛОГИЯ, ПРАВО	413
ЭКОЛОГИЯ, ХИМИЯ	427
ЭКОНОМИКА, УПРАВЛЕНИЕ, МЕНЕДЖМЕНТ, МАРКЕТИНГ	447
УЧАСТНИКИ « ВЕЛЕНИЕ ВРЕМЕНИ »	457
ГОСУДАРСТВЕННОЕ И МУНИЦИПАЛЬНОЕ УПРАВЛЕНИЕ	463
ОРГАНИЗАЦИЯ РАБОТЫ С МОЛОДЕЖЬЮ.....	467
ПОЛИТОЛОГИЯ	477
УПРАВЛЕНИЕ ПЕРСОНАЛОМ	481
ЭКОНОМИКА.....	485
ЮРИСПРУДЕНЦИЯ	501
АВТОРЫ	507

XXXIX Всероссийская конференция обучающихся
**«ОБРЕТЁННОЕ ПОКОЛЕНИЕ –
НАУКА, ТВОРЧЕСТВО, ДУХОВНОСТЬ»**



**ОФИЦИАЛЬНЫЕ
ДОКУМЕНТЫ**

Москва, 2017



МИНИСТЕРСТВО НАУКИ И ВЫСШЕГО ОБРАЗОВАНИЯ
РЕСПУБЛИКИ КАЗАХСТАН
ИНТЕРПОЛИТ АСТАНАЙСКИЙ И КАЗАХСТАНСКИЙ

№ 170327/МА

«27» марта 2017 г.

ПРИВЕТСТВИЕ

организаторам, членам экспертного совета и участникам
всероссийских конференций обучающихся
«ОБРЕТЕННОЕ ПОКОЛЕНИЕ –
НАУКА, ТВОРЧЕСТВО, ДУХОВНОСТЬ»,
«ЮНОСТЬ, НАУКА, КУЛЬТУРА»
«ВЕЛЕНИЕ ВРЕМЕНИ»

Дорогие друзья!

Поздравляю вас с началом работы Вашего всероссийского форума, собравшего творческую молодежь из многих регионов нашей великой страны. Очень приятно, что вы с «младых ногтей» проявили интерес к исследовательской деятельности. В наше время мы часто сталкиваемся с проблемами дефицита духовности и нравственности. В современном мире наблюдается беспрецедентное количество гуманитарных катастроф, грозящих уничтожить нашу цивилизацию. Традиционные духовно-нравственные ценности – вот ключ к решению проблем секулярного общества, в котором мы живем. Наши надежды связаны с вами, нашим юношеством, которое мы считаем обретенным для Отечества и Церкви поколением, обретенным для любви к Богу и ближним.

В Евангелии от Иоанна говорится: «Нет больше той любви, как если кто положит душу свою за друзей своих» (Ин. 15:13). Господь Сам дает нам пример такой жертвенной любви, умирая за нас на кресте. Следуя во всем Его примеру, мы должны быть готовы к такому высочайшему проявлению любви к нашим братьям и сестрам, к Православию, к Родине, которая сейчас переживает сложные времена. Внешнее давление на нашу страну вызвано ничем иным, как только тем, что Росси – оплот традиционных духовно-нравственных ценностей, почти забытых современным миром. Ваша миссия – напоминать о них миру



в разных областях человеческого знания и творчества, будь то ядерная физика или лирическая поэзия.

Призываю на вас Божие благословение, желаю вам помощи от Господа и успехов в ваших трудах.

ГЛАВА МИТРОПОЛИЧЬЕГО ОКРУГА В РЕСПУБЛИКЕ КАЗАХСТАН

МИТРОПОЛИТ АСТАНАЙСКИЙ И КАЗАХСТАНСКИЙ

ПОСТОЯННЫЙ ЧЛЕН СВЯЩЕННОГО СИНОДА
РУССКОЙ ПРАВОСЛАВНОЙ ЦЕРКВИ



В ПАМЯТЬ О СВЯТИТЕЛЕ

В этом году исполняется 140 лет со дня рождения удивительного святого – величайшего хирурга и профессора медицины, выдающегося богослова и архипастыря Церкви Христовой – святителя Луки (Войно-Ясенецкого), прославленного Русской Церковью в сонме новомучеников и исповедников российских на Архиерейском Соборе в 2000 году.

Давно обратил внимание на то, что святые угодники Божии посылаются нам в определённые моменты истории не только для того, чтобы осветить и освятить нашу с вами жизнь, но помочь найти ответы на самые насущные, самые злободневные, животрепещущие вопросы современности.

Феномен святителя Луки (Войно-Ясенецкого) как первого в истории христианства святого, служителя Церкви, священника, а позже и архиерея, выдающегося богослова и исповедника веры, но ещё и замечательного хирурга, учёного, профессора медицины, лауреата Сталинской премии первой степени уникален. Загадка его заключена, прежде, в попечении Божиим о нас, посылающего избранных Своих в те периоды истории, когда их подвиг спасителен для максимального числа людей.

Так, во все времена врачи были, если можно так выразиться, своеобразной кастой, отгороженной от остального мира не только самим таинственным предметом их деятельности – человека – но и одеждами, самим языком этой науки. А потому и проблемы медицины неизменно носили узкоспециальный характер.

Однако на рубеже второго тысячелетия ситуация стала резко меняться. Отныне краеугольные проблемы современной медицины, а именно:

- аборт
- эвтаназия
- пересадка органов
- генная инженерия
- стволовые клетки
- искусственное оплодотворение
- контрацепция
- констатация смерти

и многие иные становятся предметом самой широкой общественной дискуссии.



А потому совершенно ошутима востребованность личности, обладающей общепризнанным авторитетом как учёного-теоретика и учёного-практика, так и богослова. Перенесшего, к тому же, суровейшие испытания в исповедании веры, а именно, одиннадцать лет тюрем, ссылок и лагерей. Человеком, органично вобравшим в себя эти ипостаси, и стал святитель Лука (Войно-Ясенецкий), опытом жизни и научными трудами изживший ставшее, увы, традиционным противопоставление науки и религии, автор двух замечательных трудов: «Дух, душа и тело» и «Наука и религия»

В известной поэме «Медный всадник» Александр Сергеевич Пушкин пишет: «Следовать за мыслями великого человека – есть наука самая занимательная...» Попробуем же проследить основные жизненные вехи нашего замечательного соотечественника:

Валентин Феликсович Войно-Ясенецкий родился 27 апреля 1877 года в Керчи в семье провизора. Род Войно-Ясенецких, довольно древний, известен с VI столетия. В конце восьмидесятых годов Войно-Ясенецкие переехали в Киев. Семья состояла из семи человек: отец, мать, две дочери и трое сыновей.

Истинное понятие о христианской вере Валентин Войно-Ясенецкий получил, усердно прочитав Новый Завет, подаренный ему директором гимназии при получении аттестата зрелости. Многие места этой святой книги произвели неизгладимое впечатление на юношу.

С детских лет у Валентина обнаружили способности к рисованию, позволившие параллельно с гимназией окончить Киевское художественное училище. Он писал: **«Влечение к живописи было у меня настолько сильным, что по окончании гимназии я решил поступить в Петербургскую Академию художеств. Но во время вступительного экзамена тяжело задумался о том, правильный ли жизненный путь избираю. Недолгие колебания кончились тем, что я признал себя не вправе заниматься тем, чем мне нравится, и обязан заняться тем, что полезно для страдающих людей».**

В 1898 году Валентин Войно-Ясенецкий стал студентом Киевского университета имени святого князя Владимира. Учился юноша в университете хорошо и неожиданно для самого себя увлекся анатомией. То, что многих от медицины отпугивало, привлекло его более всего. **«Умение весьма тонко рисовать и моя любовь к форме перешли в любовь к анатомии... Из неудавшегося художника я стал художником в анатомии и хирургии».**



В мировой практике трудно найти пример хирурга, который не побоялся бы публично и всенародно обсуждать свои ошибки. Но для Валентина Феликсовича стремление помочь земским врачам избежать ошибок, как в диагностике, так и в лечении, было выше собственных амбиций.

Оканчивая университет осенью 1903 года, он заявил о том, что хочет быть всю жизнь участковым земским врачом. «Я изучал медицину с исключительной целью: быть всю жизнь деревенским, мужицким врачом, помогать бедным людям», – напишет он позже в автобиографической книге «Я полюбил страдание».

После блестяще сданных экзаменов и диплома с отличием обескуражил сокурсников заявлением, что его жизненный путь – это путь земского врача. **«Я был обижен тем, что они меня совсем не понимают, ибо я изучал медицину с исключительной целью быть всю жизнь деревенским, мужицким врачом, помогать бедным людям»**

Сразу же после вероломного вторжения японцев на русский флот 26 января 1904 года, Валентин Феликсович немедленно записывается добровольцем в отряд Киевского Красного Креста.

По прибытии в Читу назначен заведующим хирургическим отделением госпиталя, делая по несколько десятков операций в день. **«Я сразу же развил большую хирургическую работу на раненых и, не имея специальной подготовки по хирургии, стал сазу делать крупные операции на костях, суставах и черепе».**

- 1905 г. – место земского врача в Ардатовском уезде Симбирской губернии. Рабочий день по 14–16 часов.
- В ноябре 1905 года переезд в деревню Верхний Любаж Фатежского уезда Курской губернии. Заведует небольшой больницей. До 1909 работает в Фатеже.
- Переезд сначала в Москву, потом на Украину в г. Золотоноша, работа амбулаторным врачом.
- В сентябре 1908 года поступление в экстернатуру при хирургической клинике проф. П. И. Дьякова в Москве (сегодня на месте Госпитальной хирургической клиники проф. Дьякова находится российский центр хирургии РАМН – лечебный корпус Московской Медицинской Академии им. И. М. Сеченова).
- С апреля 1909 года служит в селе Романовка Балашовского уезда Саратовской губернии.



- В период с октября 1905 г. по январь 1908 г. выполнено более 1500 сложных операций.

- 1910–1916 служит в Переславле-Залесском главврачом земской больницы. Только в 1911 проделано в стационаре более 370 операций, в том числе, на позвоночнике и больших суставах, желудке и селезёнке, челюстно-лицевые, глазные, гинекологические и практологические. А ещё 693 малых амбулаторных операций, в том числе, и фабричной больнице. И это притом, что в распоряжении врача нет даже рентгеновского аппарата.

- В 1912 году по инициативе В. Ф. Войно-Ясенецкого в Переславле-Залесском построены здания инфекционного корпуса и дезинфекционной камеры, создан рентгеновский кабинет.

- В 1915 году, в связи с войной, прибавляется ещё и работа в госпитале.

- В конце 1915 года В. Ф. Войно-Ясенецкий представил в учёный совет Института топографической анатомии и оперативной хирургии свой труд **«Регионарная анестезия»**, а летом защитил диссертацию. Отзыв проф. Мартынова: **«Мы привыкли к тому, что докторские диссертации пишутся обычно на заданную тему с целью получения высших назначений по службе и научная ценность их невелика. Но когда я читал Вашу книгу, то получил впечатление пения птицы, которая не может не петь, высоко оценил её»**.

- Присуждение В. Ф. Войно-Ясенецкому престижной премии им. Хойнацкого Варшавского Университета **«за лучшие сочинения, пролагающие новый путь в медицине»**.

- В 1916 году доктор медицинских наук В. Ф. Войно-Ясенецкий откликнулся на объявление о конкурсе на замещение вакантной должности главного врача и главного хирурга Ташкентской городской больницы, и комиссия в феврале.1917 года из большого числа претендентов остановила выбор именно на нём.

- Тогда же приходит мысль изложить свой опыт в особой книге **«Очерки гнойной хирургии»**. После составления её плана приходит странная неотвязная мысль о том, что **«когда эта книга будет написана, на ней будет стоять имя епископа. Быть священнослужителем, а тем более епископом мне и во сне не снилось. Но неведомые на пути жизни нашей вполне известны Всемогушему Богу уже когда мы во чреве матери»**. Это случилось через 7 лет в тюремной камере областной тюрьмы НКВД в Ташкенте после первого ареста Святителя.

- В марте 1917 года переезд с семьёй в Ташкент.



- Принятие священства, а затем епископства. Начало череды арестов.
- Во время ссылки в Енисейск в 1923 году продолжал оперировать.
- В Туруханске **«делал такие большие операции, как резекция верхней челюсти, большие чревосечения, гинекологические операции и немало глазных»**.
- В Красноярске сделал операцию в глазном отделении.
- Во время архангельской ссылки оперировал в котласской больнице.
- В июле 1941 года назначен главным хирургом эвакогоспиталя 15–15.
- В конце войны написал книгу **«О поздних резекциях при инфицированных ранениях больших суставов»**.
- По окончании войны награждён медалью «За доблестный труд в Великой Отечественной войне 1941–1945 г.г.».
- В 1945 г. возведён в сан архиепископа.
- В 1946 г. присуждение Сталинской премии первой степени за **«Очерки гнойной хирургии»** и книгу **«О поздних резекциях при инфицированных ранениях больших суставов»**.
- В мае 1946 г. переведён на должность архиепископа Симферопольского и Крымского
- В последние годы жизни теряет зрение, но продолжает служить.
- Окончил земную жизнь 11 июня 1961 года, в день всех святых, в земле Российской просиявших.

В 2000 году на Юбилейном Архиерейском Соборе святитель Лука (Войно-Ясенецкий) был прославлен в лике святых новомучеников и исповедников Российских для общецерковного почитания. Память ему установлена 11 июня, а также 25 января (7 февраля) – вместе со святыми новомучениками и исповедниками Российскими и 15 (28 декабря) – собор всех Крымских святых.

В Симферополе, в парке, который носит имя святителя Луки (Войно-Ясенецкого), установлен памятник святому. В архиерейском доме, где жил и трудился святитель Лука с 1946 по 1961 год, находится часовня. Верующие греки в благодарность за исцеление от болезней по молитвам святого пожертвовали на изготовление раки для мощей святителя 300 килограммов серебра.

Подвиг святителя Луки – подвиг ревностного стояния в право-



славной вере в смутную эпоху явных и тайных перерождений – ныне особенно актуален. В житии святого должно нам черпать силы для самоотверженного служения Отечеству Небесному и земному.

Руководитель Православного Центра
во имя свт. Луки (Войно-Ясенецкого),
главный редактор интернет-журнала «Живое слово»,
теле- и радиоведущий, писатель, публицист **В. Д. Ирзабеков**



НАЦИОНАЛЬНАЯ СИСТЕМА РАЗВИТИЯ НАУЧНОЙ,
ТВОРЧЕСКОЙ И ИННОВАЦИОННОЙ ДЕЯТЕЛЬНОСТИ
МОЛОДЁЖИ РОССИИ
«ИНТЕГРАЦИЯ»

П Р И К А З

Москва

« 20 » ноября 2016 г.

№ 344

Об утверждении Плана мероприятий, направленных на развитие интеллектуальных и творческих способностей детей и молодёжи, интереса к научной (научно-исследовательской), творческой деятельности, а также на пропаганду научных знаний, проводимых в 2017 году

В целях реализации Концепции общенациональной системы выявления и развития молодых талантов, утвержденной Президентом Российской Федерации 03.04.2012 г. № Пр-827, Указа Президента Российской Федерации от 01.06.2012 г. № 761 «О Национальной стратегии действий в интересах детей на 2012–2017 годы» и распоряжения Правительства Российской Федерации от 29.05.2015 г. № 996-р «Стратегия развития воспитания в Российской Федерации на период до 2025 года» ПРИКАЗЫВАЮ:

1. Утвердить План мероприятий, направленных на развитие интеллектуальных и творческих способностей детей и молодёжи, интереса к научной (научно-исследовательской), творческой деятельности, а также на пропаганду научных знаний и провести в 2017 году следующий перечень всероссийских конкурсных мероприятий:

Всероссийский конкурс достижений талантливой молодёжи «НАЦИОНАЛЬНОЕ ДОСТОЯНИЕ РОССИИ» (по 10.03.2017 – заочный тур) и итоговая XI Всероссийская конференции обучающихся (1 сессия с 29 по 31.03.2017 для школьников, 2 сессия с 05 по 07.04.2017 для студентов);



Ежегодный Всероссийский конкурс научно-исследовательских, проектных и творческих работ обучающихся «ОБРЕТЁННОЕ ПОКОЛЕНИЕ – НАУКА, ТВОРЧЕСТВО, ДУХОВНОСТЬ» (с 01.01 по 03.04.2017 и с 01.09 по 10.11.2017 – заочные туры) и итоговые XXXIX (с 19 по 21.04.2017) и XXXX (с 29.11 по 01.12.2017) Всероссийские конференции обучающихся;

Ежегодный Всероссийский конкурс научно-исследовательских, изобретательских и творческих работ обучающихся «ЮНОСТЬ, НАУКА, КУЛЬТУРА» (с 01.01 по 03.04.2017 и с 01.09 по 10.11.2017 – заочные туры) и итоговые XXXIX (с 19 по 21.04.2017) и XXXX (с 29.11 по 01.12.2017) Всероссийские конференции обучающихся;

Всероссийский детский конкурс научно-исследовательских и творческих работ «ПЕРВЫЕ ШАГИ В НАУКЕ» (с 01.02 по 10.04.2017 и с 02.10 по 24.11.2017 – заочные туры) и итоговые XIX (с 26 по 28.04.2017) и XX (с 20 по 22.12.2017) Всероссийские детские конференции;

Всероссийский конкурс молодежи образовательных и научных организаций на лучшую работу «МОЯ ЗАКОНОТВОРЧЕСКАЯ ИНИЦИАТИВА» (по 02.05.2017 и с 01.06.2017 по 22.09.2017 – заочные туры) и итоговый XII Всероссийский молодёжный форум (с 23 по 25.05.2017 – весенняя сессия и с 11 по 13.10.2017 – осенняя сессия);

Всероссийский конкурс научно-исследовательских и творческих работ молодежи «МЕНЯ ОЦЕНЯТ В XXI ВЕКЕ» (с 01.09 по 06.10.2017 – заочный тур) и итоговый XIV Всероссийский молодёжный фестиваль (с 25 по 27.10.2017);

Всероссийский молодёжный конкурс научно-исследовательских и творческих работ по проблемам культурного наследия, экологии и безопасности жизнедеятельности «ЮНЭКО-2017» (с 01.09 по 30.10.2017 – заочный тур) и итоговый XV Всероссийский молодёжный форум (с 15 по 17.11.2017);

Всероссийский Тимирязевский конкурс научно-исследовательских, опытно-конструкторских, технологических и социальных проектов молодежи в сфере агропромышленного комплекса «АПК – МОЛОДЕЖЬ, НАУКА, ИННОВАЦИИ» (с 01.01 по 10.03.2017 и с 01.09 по 30.10.2017 – заочные туры) и итоговые II (с 05 по 07.04.2017) и III (с 15 по 17.11.2017) Всероссийские молодёжные форумы;

Всероссийский конкурс научных, исследовательских и социальных проектов молодежи по гуманитарным и экономическим дисциплинам



«ВЕЛЕНИЕ ВРЕМЕНИ» (с 01.01 по 03.04.2017 и с 01.09 по 10.11.2017 – заочные туры) и итоговые II (с 19 по 21.04.2017) и III (с 29.11 по 01.12.2017) Всероссийские конференции обучающихся.

2. Установить, что проводимые в 2017 году мероприятия посвящаются 160-летию со дня рождения Константина Эдуардовича Циолковского, 120-летию со дня рождения Александра Леонидовича Чижевского, 110-летию со дня рождения Сергея Павловича Королёва и 60-летию запуска первого искусственного спутника Земли.

3. Итоговые очные соревнования победителей заочных туров всероссийских конкурсных мероприятий – конференций, форумов, фестивалей провести на базе Федерального государственного бюджетного учреждения «Детский дом отдыха «Непешино» Управления делами Президента Российской Федерации на основании «Соглашения о сотрудничестве в содействии детям и молодёжи России в творческом и научно-техническом развитии» от 01.12.2003 г. № 104.

4. Доставку участников очных соревнований из Москвы (Красная Площадь, Васильевский Спуск) до места проведения мероприятий и обратно (Площадь Казанского вокзала) осуществлять автотранспортом Федерального государственного бюджетного учреждения «Автотранспортный комбинат» Управления делами Президента Российской Федерации на основании Договора от 01.01.2010 г. № 1663–12.2–00 с соблюдением требований, предусмотренных п.п. «а», «б», «д», «ж», «з» п. 4 Постановления Правительства Российской Федерации от 17.12.2013 г. № 1177 «Об утверждении Правил организованной перевозки группы детей автобусами».

5. Планово-финансовому управлению (В. В. Рядовкину) согласовать вопросы, связанные с обеспечением безопасности участников мероприятий при встрече, регистрации и посадке в автотранспорт, формирования и движения автоколонн со Службой коменданта Московского Кремля Федеральной службы охраны Российской Федерации и управлениями государственной инспекции безопасности дорожного движения Министерства внутренних дел Российской Федерации по г. Москве и Московской области.

6. Организационно-методическому управлению (А. А. Румянцеву) направить информацию о мероприятиях в федеральные органы власти, органы власти субъектов Российской Федерации, органы местного самоуправления, образовательные и научные организации, регио-



нальные и местные отделения Организации. Разместить информацию в официальном справочно-информационном издании Министерства образования и науки Российской Федерации «Вестник образования» и на сайтах: www.nauka21.com; www.integraciya.org. Выделить для взаимодействия с потенциальными участниками конкурсных мероприятий линии связи: 8(495)374–59–57 многоканальный; 8(495)688–21–85; 8(495)684–82–47.

7. Контроль за исполнением настоящего приказа оставляю за собой.



Председатель

А. С. Обручников



Елена Николаевна Шатова

МОЛЬБА

1

В небе сером журавли
Отвернулись от земли.
А под небом — печи на про-
сторе.
Были б избы, —
Было б в избах горе.

И герань засохла на окне,
Повелев окончиться войне,
Отобравшей мужа и сынов,
И дыханье ровное у снов.

Вот — одна, страна — одна,
мольба,
У страны, меня, мольбы — одна
судьба.
Белый свет такой — и он — один:
Без души... И вот он — нелюдим.

На краю, у пропасти стою,
О душе я Господа молю:
«На Берлин! За клином журав-
лей...
Уцелей, сыночек, уцелей».

2

Если зажмурить так сильно глаза,
Так, что ресницы уже не дрожат,
Так, что не может пробиться
слеза —
Суши морщины. И слезы — назад.

Внутри, все глубже, одна за од-
ной,
Катятся, падают, горем стуча,
И утихают горой соляной,
Стоны и крики засыпав, молчат...

И не поднять больше руки, и глаз,
И больше глаз по утру не от-
крыть.
Мне б только солнце увидеть
лишь раз,
Ка-бы еще мне окошко помыть.

Ка-бы разочек на мир поворчать,
Ка-бы разочек за мир помолить.
Ка-бы, покуда оружием стучат,
К миру — да с миром,
И дуло — прикрыть.

XXXIX Всероссийская конференция обучающихся
**«ОБРЕТЁННОЕ ПОКОЛЕНИЕ –
НАУКА, ТВОРЧЕСТВО, ДУХОВНОСТЬ»**



УЧАСТНИКИ

Москва, 2017



БИОЛОГИЯ

- ПЧЕЛЫ И ПРОДУКТЫ ПЧЕЛОВОДСТВА** 42
*Побережник Марина Владимировна,
Шереметьева Светлана Николаевна*
МАОУ «СОШ Бизнеса и предпринимательства»,
Пермский край, г. Пермь
- ИЗУЧЕНИЕ УСТОЙЧИВОСТИ ТРАВЯНИСТЫХ СООБЩЕСТВ
ПОЙМЫ РЕКИ ЮЦА В УСЛОВИЯХ АНТРОПОГЕННОЙ НАГРУЗКИ** 44
Серовая Анастасия Николаевна, Лега Светлана Николаевна
Федеральное государственное автономное образовательное
учреждение высшего профессионального образования
«Северо-Кавказский федеральный университет» (филиал)
в г. Пятигорске, Ставропольский край, г. Пятигорск

ГЕОГРАФИЯ

- ГЕОДЕЗИЧЕСКОЕ СОПРОВОЖДЕНИЕ ПРИ СТРОИТЕЛЬСТВЕ КОТТЕДЖА** 48
Катвалян Вачаган Арамаисович, Князева Екатерина Сергеевна
ГБПОУ НСТ, Нижегородская область, г. Нижний Новгород
- ИЗУЧЕНИЕ ВОЗМОЖНОСТИ ИСПОЛЬЗОВАНИЯ ДОЛГОСРОЧНЫХ
НАРОДНЫХ ПРИМЕТ ДЛЯ ПРЕДСКАЗАНИЯ ПОГОДЫ** 49
Куприна Анастасия Андреевна, Куприна Маргарита Викторовна
МБУ ДО ЭЦ «ЭкоСфера», Липецкая область, г. Липецк

ГЕОЛОГИЯ, ПАЛЕОНТОЛОГИЯ, МИНЕРАЛОГИЯ

- ГЕОЛОГИЯ И ИХТИОФАУНА САРМАТСКОГО МОРЯ** 52
*Сабуров Евгений Александрович,
Ольшанская Наталья Сергеевна*
МБОУ гимназия № 11, Ставропольский край, г. Пятигорск

ИСКУССТВОВЕДЕНИЕ

- СЕРИЯ ГРАФИЧЕСКИХ ПЛАКАТОВ НА ТЕМУ «КУЛЬТУРА И ИСКУССТВО»** 56
Сивцова Елена Сергеевна, Гринин Евгений Сергеевич
ГОУ ВО МО «ГСГУ», Московская область, г. Коломна



ИССЛЕДОВАНИЕ ДЕРЕВЯННОГО АРХИТЕКТУРНОГО ДЕКОРА В Г. УФЕ 58
Штыкова Вероника Валерьевна, Богданова Наталия Валентиновна
ГБПОУ Уфимский государственный колледж технологии и дизайна,
Республика Башкортостан, г. Уфа

**ИССЛЕДОВАНИЕ ВЛИЯНИЯ И ИСПОЛЬЗОВАНИЯ ЦВЕТА
ПРИ СОЗДАНИИ КРЕАТИВНОЙ МЕБЕЛИ ДЛЯ ИНТЕРЬЕРА
НА ПСИХОЛОГИЧЕСКОЕ СОСТОЯНИЕ ЧЕЛОВЕКА** 59
Караваева Светлана Сергеевна, Богданова Наталия Валентиновна
ГБПОУ Уфимский государственный колледж технологии и дизайна,
Республика Башкортостан, г. Уфа

ИСТОРИЯ, ЭТНОГРАФИЯ, АРХЕОЛОГИЯ

ТРАДИЦИИ ЗЕМЛЕДЕЛИЯ И ПИТАНИЯ В СТАРООСКОЛЬСКОМ КРАЕ 62
Комарова Марина Юрьевна, Мухина Зинара Зиевна
Старооскольский технологический институт им. А. А. Угарова (филиал)
НИТУ «МИСиС», Белгородская область, г. Старый Оскол

ЛИШЕНЦЫ И ИХ МЕСТО В ОБЩЕСТВЕ 63
Павлова Мария Андреевна, Гаврилов Алексей Алексеевич
МБОУ СОШ № 1, Иркутская область, г. Иркутск

**ОТРАЖЕНИЕ ИСЛАМСКОЙ РЕЛИГИИ НА МОНЕТНОЙ ЧЕКАНКЕ
КРЫМСКИХ ТАТАР XIII – XV ВЕКОВ** 65
Беткер Эрнетта Павловна, Травкин Сергей Николаевич
ГАОУ ВО ЛО «ЛГУ им. А. С. Пушкина»,
г. Санкт-Петербург, г. Пушкин

**ИЗУЧЕНИЕ ИСТОРИИ ВЗАИМООТНОШЕНИЙ АНТИЧНЫХ ГОРОДОВ
С ВАРВАРАМИ НА ТЕРРИТОРИИ ВОСТОЧНОЙ ЕВРОПЫ: XVIII В.– 1825 Г.** 66
*Волков Алексей Сергеевич,
Травкин Сергей Николаевич*
ГАОУ ВО ЛО «ЛГУ им. А. С. Пушкина»,
г. Санкт-Петербург, г. Пушкин

**УЧАСТИЕ РОССИИ В ОЛИМПИАДЕ 1912 Г. ПО МАТЕРИАЛАМ
РОССИЙСКОЙ СПОРТИВНОЙ ПЕРИОДИЧЕСКОЙ ПЕЧАТИ** 67
Карпова Александра Андреевна, Карпова Вероника Викторовна
ГАОУ ВО ЛО «ЛГУ им. А. С. Пушкина»,
г. Санкт-Петербург, г. Пушкин



- ОСВЕЩЕНИЕ РУССКО-ФРАНЦУЗСКИХ ОТНОШЕНИЙ ОБЩЕСТВЕННО-ПОЛИТИЧЕСКИМИ ЖУРНАЛАМИ РОССИИ В ГОДЫ ЦАРСТВОВАНИЯ АЛЕКСАНДРА III** 69
Конева Диана Васильевна, Карпова Вероника Викторовна
ГАОУ ВО ЛО «ЛГУ им. А. С. Пушкина»,
г. Санкт-Петербург, г. Пушкин
- НАСТРОЕНИЯ ЖИТЕЛЕЙ ПЕТРОГРАДА – ЛЕНИНГРАДА ПРИ ПРОВЕДЕНИИ МАССОВЫХ ПРАЗДНИКОВ В 1918–1941 ГГ.** 70
Лебедева Надежда Игоревна, Никифоров Анатолий Леонидович
ГАОУ ВО ЛО «ЛГУ им. А. С. Пушкина»,
г. Санкт-Петербург, г. Пушкин
- ПОВСЕДНЕВНАЯ ЖИЗНЬ НАСЕЛЕНИЯ НА ОККУПИРОВАННОЙ НОВГОРОДСКОЙ ЗЕМЛЕ (1941–1944 ГГ.)** 71
Мешанская Елена Викторовна, Левашко Вадим Олегович
ГАОУ ВО ЛО «ЛГУ им. А. С. Пушкина»,
г. Санкт-Петербург, г. Пушкин
- ПОЛИТИЧЕСКАЯ РАБОТА КАК ВАЖНЫЙ ФАКТОР ФОРМИРОВАНИЯ МОРАЛЬНО-ПСИХОЛОГИЧЕСКОГО СОСТОЯНИЯ ЛИЧНОГО СОСТАВА КРАСНОЗНАМЁННОГО БАЛТИЙСКОГО ФЛОТА НА НАЧАЛЬНОМ ЭТАПЕ ВЕЛИКОЙ ОТЕЧЕСТВЕННОЙ ВОЙНЫ 1941–1942 ГГ.** 73
Осипов Юрий Анатольевич, Левашко Вадим Олегович
ГАОУ ВО ЛО «ЛГУ им. А. С. Пушкина»,
г. Санкт-Петербург, г. Пушкин
- ОБРАЗ ВРАГА В ЛИТЕРАТУРНО-ХУДОЖЕСТВЕННЫХ И ЮМОРИСТИЧЕСКИХ ЕЖЕНЕДЕЛЬНИКАХ ПЕТРОГРАДА В ГОДЫ ПЕРВОЙ МИРОВОЙ ВОЙНЫ** 74
Петрова Ольга Викторовна, Карпова Вероника Викторовна
ГАОУ ВО ЛО «ЛГУ им. А. С. Пушкина»,
г. Санкт-Петербург, г. Пушкин
- ВЕЛОСИПЕДНЫЕ ОБЩЕСТВА РОССИИ ВО ВТОРОЙ ПОЛОВИНЕ XIX – НАЧАЛЕ XX ВВ.** 75
Полистова Анастасия Алексеевна, Карпова Вероника Викторовна
ГАОУ ВО ЛО «ЛГУ им. А. С. Пушкина»,
г. Санкт-Петербург, г. Пушкин
- ЗАТЕРЯННЫЙ МИР ПЛЕМЕНИ «ЧЁРНЫХ ГУСЕЙ». КОРЕННЫЕ ЖИТЕЛИ ВОСТОЧНЫХ САЯН** 77
Максимченко Полина Павловна, Демьянович Ирина Валерьевна
МБОУ СОШ № 1, Иркутская область, г. Иркутск



- ИОАНН ЛЕСТЧИНИК И ЕГО ЭПОХА** 78
Кузнецова Дарья Алексеевна, Лях Елена Евгеньевна
ФГБОУ ВО Ярославский государственный педагогический
университет им. К. Д. Ушинского, Ярославская область, г. Ярославль
- ИСТОРИЯ АВИАЦИИ** 79
Гуцев Данил Андреевич, Горелова Светлана Ивановна
МБОУ «СОШ № 36», Иркутская область, г. Ангарск
- РЕКОНСТРУКЦИЯ КРУЖЕВНОГО КОНЦА ПОЛОТЕНЦА 19 ВЕКА** 81
Кочеткова Марина Сергеевна, Ярошенко Марина Вильевна
Суздальский филиал ФГОУ ВО «Санкт-Петербургский
государственный институт культуры»,
- О ЧЕМ РАССКАЗАЛО ШИФЕРНОЕ ПРЯСЛИЦЕ** 82
Дерягина Дарья Дмитриевна, Галяутдинова Ирина Николаевна
МБОУ «Средняя школа № 21», Ульяновская область, г. Ульяновск
- ПЕЧАЛЬНАЯ УЧАСТЬ ПЕРВОМАЙСКОЙ УЗКОКОЛЕЙКИ** 84
Чугарина Юлия Юрьевна, Головинский Кирилл Сергеевич,
Заволжская Татьяна Степановна
Филиал ФГБОУ ВО «Самарский государственный университет
путей сообщения» в г. Алатыре, Чувашская республика, Алатырь
- ИСТОРИЯ ЧЕЛОВЕКА В ИСТОРИИ ЕГО РОДИНЫ** 85
Кубарев Акира Андрианович, Мишина Марина Михайловна
НОЧУ гимназия «Первая Московская гимназия», Москва
- НОГАЙСКИЙ НАРОДНЫЙ ОРНАМЕНТ
В ВОЙЛОЧНЫХ ИЗДЕЛИЯХ И В БЫТУ** 86
Болатова Милена Назирхановна, Амангулова Разият Салавдиновна
МКОУ «Геметюбинская СОШ», Республика Дагестан, с. Геметюбе.

КРАЕВЕДЕНИЕ

- МИХИЗЕЕВА ПОЛЯНА – КУБАНСКАЯ ХАТЫНЬ** 90
Арсбиева Камила Вахырсолтановна, Кандидатова Ольга Ивановна
ГОУ СПО Армавирский юридический техникум,
Краснодарский край, город Армавир



- ЗОДЧИЙ «СТАРОГО» ГОРОДА** 91
Бондаренко Дарина Михайловна, Радевич Любовь Ивановна
ГБПОУ «Дзержинский техникум бизнеса и технологии»,
Нижегородская область, г. Дзержинск
- РАНЕНБУРГСКОЕ ГНЕЗДО А.Д. МЕНШИКОВА** 92
Карева Анастасия Николаевна, Токарева Мария Алексеевна
ГАОУ «ЦОРИО», Липецкая область, Липецк
- ИЗУЧЕНИЕ ИСТОРИИ РОДНОГО КРАЯ НА ПРИМЕРЕ
НАЙДЕННЫХ МОНЕТ В НИЖЕГОРОДСКОЙ ОБЛАСТИ** 93
Плишкин Александр Дмитриевич, Якунина Елена Евгеньевна
ГБПОУ НСТ, Нижегородская область, г. Нижний Новгород
- СТАРЫЕ И НОВЫЕ ТОПОНИМЫ УЛИЦ ГОРОДА ТРОИЦКА** 95
Хритина Дарья, 8 класс, Самонова Елена Викторовна
МБОУ «ООШ № 4» города Троицка, Челябинской области
- СРАВНИТЕЛЬНАЯ ХАРАКТЕРИСТИКА СОВЕТСКИХ И ПОСТСОВЕТСКИХ
ПРАЗДНИКОВ В ТУРУХАНСКОМ РАЙОНЕ КРАСНОЯРСКОГО КРАЯ
XX В.– (50-Е ГОДЫ 10-Е ГОДЫ XXI В.)** 96
Грахольская Юлия Викторовна, Зубова Светлана Сергеевна
МКОУ ДО ТР ЦДТ «АИСТ», Красноярский край, с. Туруханск
- ВРЕМЯ ПЕРОВСКОГО В ОРЕНБУРГСКОЙ ГУБЕРНИИ** 98
Воронкина Анна Алексеевна, Першина Татьяна Олеговна
Университетский колледж ОГУ, Оренбургская область, г. Оренбург
- ПОВСЕДНЕВНАЯ ЖИЗНЬ НАСЕЛЕНИЯ ПОДПОРОЖСКОГО РАЙОНА
ЛЕНИНГРАДСКОЙ ОБЛАСТИ В ОККУПАЦИОННЫЙ
(СЕНТЯБРЬ 1941 – ИЮНЬ 1944 Г.) И ПОСТ ОККУПАЦИОННЫЙ
ПЕРИОД (ИЮНЬ 1944 – МАЙ 1945 Г.)** 99
Григорьева Наталия Александровна, Козлов Николай Дмитриевич
ГАОУ ВО ЛО «ЛГУ им. А. С. Пушкина»,
г. Санкт-Петербург, г. Пушкин
- РАЗРАБОТКА ПРОГРАММ ЭКСКУРСИОННОГО ТЕМАТИЧЕСКОГО
ОБСЛУЖИВАНИЯ НА БАЗЕ КУЛЬТУРНОГО НАСЛЕДИЯ
СВЕРДЛОВСКОЙ ОБЛАСТИ** 101
Шетинина Алена Сергеевна, Фомин Александр Алексеевич
ГАОУ ВО ЛО «ЛГУ им. А. С. Пушкина»,
г. Санкт-Петербург, г. Пушкин



- ТУРУХАНСКАЯ ЗЕМЛЯ – НАСТОЯЩАЯ СТРАНА ГЕОЛОГОВ** 102
Давыдова Людмила Александровна, Зверева Галина Витальевна
МКОУ ДО ТР ЦДТ «АИСТ», Красноярский край, с. Туруханск
- МИХАИЛ КОНСТАНТИНОВИЧ СИДОРОВ** 104
Гончаренко Ирина Владимировна, Зверева Галина Витальевна
МКОУ ДОД ЦДТ «АИСТ», Красноярский край, с. Туруханск
- НЕКОММЕРЧЕСКИЕ ОБЩЕСТВЕННЫЕ ОРГАНИЗАЦИИ КУРСКОЙ ГУБЕРНИИ
И СТАРОГО ОСКОЛА ВТОРОЙ ПОЛОВИНЫ XIX – НАЧ. XX ВВ.** 106
Андгуладзе Нодари Зурабович,
Канныкин Станислав Владимирович
ФГАОУ ВО СТИ НИТУ «МИСиС» им. А. А. Угарова,
Белгородская область, г. Старый Оскол
- ИСТОРИЯ КАМЧАТКИ В БИОГРАФИИ ВЕЛИКИХ ЛЮДЕЙ** 107
Теплых Мария Владимировна, Сидоренко Людмила Николаевна
МБОУ СШ № 2, Камчатский край, г. Вилючинск
- ДОБРО ПОЖАЛОВАТЬ В ТОМСК** 109
Сафонова Инна Викторовна, Видяпина Светлана Анатольевна
ОГБПОУ «Томский коммунально – строительный техникум»,
Томская область, г. Томск
- УДИВИТЕЛЬНОЕ РЯДОМ!** 110
Шестаков Денис Русланович, Драгунова Вера Викторовна
ГБПОУ КК «Новороссийский профессиональный техникум»,
Краснодарский край, г. Новороссийск
- ОНА ВСЕ СВОИ СТРЕМЛЕНИЯ ПИТАЛА ПРОТИВ НЕМЦЕВ
(ИСТОРИЯ ДНЕВНИКА АНТОНИНЫ ЛАПИЧЕВОЙ)** 111
Белова Юлия Вячеславовна, Фадеева Наталья Петровна
МБОУ «СОШ № 1», Калужская область, г. Жиздра
- КУКОЛКИ ИЗ БАБУШКИНОГО СУНДУЧКА** 113
Корвякова Полина Викторовна, Кудяева Вера Васильевна
МБУ ДО Дом творчества, Липецкая область, с. Хлевное
- ХРАНИТЕЛЬНИЦА ПАМЯТИ. НИНА СЕРГЕЕВНА ФИОЛЕТОВА (1912–2004)** 114
Буробина Арина Ростиславовна, Гостичева Тамара Михайловна
Суздальский филиал ФГОУ ВО «Санкт-Петербургский
государственный институт культуры»,
Владимирская область, г. Суздаль



ГЕМЕТЮБИНЦЫ – ИНТЕРНАЦИОНАЛИСТЫ «АФГАНЦЫ» 115
Салиева Рамиля Ахмедовна, Амангулова Разият Салавдиновна
МКОУ «Геметюбинская СОШ», Республика Дагестан, с.Геметюбе

МОРОЗОВСКИЙ ГОРОДОК 117
Показаченко Андрей Сергеевич, Боброва Елена Егоровна
МБП ОУ «Тверской политехнический колледж»,
Тверская область, г. Тверь

КУЛЬТУРОЛОГИЯ

**ИСТОРИЯ МИХАИЛО-АРХАНГЕЛЬСКОГО ХРАМА
СТАНИЦЫ НОВОАЛЕКСАНДРОВСКОЙ 1880** 120
Добробабина Альвина Романовна, Калашникова Вера Алексеевна
МОУ Гимназия № 1, Ставропольский край, г. Новоалександровск

**ОБРАЗ ШЕРЛОКА ХОЛМСА: ЭВОЛЮЦИЯ И СПЕЦИФИКА
ЕГО ИНТЕРПРИТАЦИИ В МИРОВОМ КИНЕМАТОГРАФЕ** 121
Бурлакова Екатерина Станиславовна, Назина Ольга Владимировна
Оренбургский государственный медицинский университет,
Оренбургская область, г. Оренбург

ДЕРЕВЯННОЕ КРУЖЕВО 123
Алборова Алина Александровна, Гресь Ирина Викторовна
МАУ ДО «Дом детского технического творчества», РСО-Алания,
г. Владикавказ

ЛИНГВИСТИКА И ЛИТЕРАТУРОВЕДЕНИЕ

**ПОЭТ НИЖЕГОРОДСКОГО КРАЯ –
АЛЕКСАНДР ИВАНОВИЧ ПЛОТНИКОВ** 126
Демидова Элина Эдуардовна, Лужбина Наталья Владимировна
ГБПОУ «Нижегородский техникум транспортного обслуживания
и сервиса», Нижегородская область, Нижний Новгород

**КОНТРАСТ КАК СТИЛИСТИЧЕСКИЙ ПРИЕМ ПОСТРОЕНИЯ ОБРАЗА
В ДРАМЕ ФРИДРИХА ШИЛЛЕРА «КОВАРСТВО И ЛЮБОВЬ»** 127
Бойцова Алена Дмитриевна, Шадеко Василий Петрович
ГАОУ ВО ЛО «ЛГУ им. А. С. Пушкина»,
г. Санкт-Петербург, г. Пушкин



- ПАРАДОКС КАК ОТЛИЧИТЕЛЬНАЯ ЧЕРТА СТИЛЯ
ОСКАРА УАЙЛЬДА И ПРОБЛЕМА ЕГО ПЕРЕВОДА** 129
Горячева Марьяна Александровна, Денисова Елена Александровна
ГАОУ ВО ЛО «ЛГУ им. А. С. Пушкина»,
г. Санкт-Петербург, г. Пушкин
- СТИЛИСТИЧЕСКИЕ ОСОБЕННОСТИ «СКАЗАНИЯ
О ТИХВИНСКОЙ ИКОНЕ БОГОМАТЕРИ «ОДИГИТРИЯ»** 130
Дейкова Анастасия Борисовна, Лебедева Татьяна Евгеньевна
ГАОУ ВО ЛО «ЛГУ им. А. С. Пушкина»,
г. Санкт-Петербург, г. Пушкин
- ОСОБЕННОСТИ ОБРАЗОВАТЕЛЬНОЙ ТЕРМИНОЛОГИЧЕСКОЙ
СИСТЕМЫ В АНГЛИЙСКОМ ЯЗЫКЕ НА СОВРЕМЕННОМ ЭТАПЕ** 131
Ефимова Екатерина Ильинична, Абазовик Екатерина Викторовна
ГАОУ ВО ЛО «ЛГУ им. А. С. Пушкина»,
г. Санкт-Петербург, г. Пушкин
- ТЕМПОРАЛЬНАЯ ХАРАКТЕРИСТИКА ВРЕМЕННЫХ ФОРМ ГЛАГОЛА
С ПРЕДИКАТОМ В ПРОШЕДШЕМ ВРЕМЕНИ В СФЕРЕ НЕМЕЦКОЯЗЫЧНОЙ
ИНТЕРНЕТ-КОММУНИКАЦИИ** 133
Козлова Мария Владимировна, Белоног Оксана Валерьевна
ГАОУ ВО ЛО «ЛГУ им. А. С. Пушкина»,
г. Санкт-Петербург, г. Пушкин
- ОБРАЗ ГОРОДА В ПОЭЗИИ В.Я. БРЮСОВА** 135
Комарова Мария Владимировна, Кублицкая Ольга Викторовна
ГАОУ ВО ЛО «ЛГУ им. А. С. Пушкина»,
г. Санкт-Петербург, г. Пушкин
- КОГНИТИВНО-СЕМАНТИЧЕСКИЕ ОСОБЕННОСТИ
СИНОНИМИЧЕСКОГО РЯДА ПЕРЦЕПТИВНЫХ ГЛАГОЛОВ** 135
Кузьмина Виктория Сергеевна, Иванова Светлана Викторовна
ГАОУ ВО ЛО «ЛГУ им. А. С. Пушкина»,
г. Санкт-Петербург, г. Пушкин
- МАЛОИЗВЕСТНЫЕ СЛУЧАИ УПОТРЕБЛЕНИЯ ОПРЕДЕЛЁННОГО
АРТИКЛЯ В ГРАММАТИКЕ ХУДОЖЕСТВЕННОГО ТЕКСТА** 137
Волкова Александра Романовна, Петрова Елена Валериевна
ЦДО «Лингвист», Пензенская область, г. Заречный



- СОПОСТАВИТЕЛЬНЫЙ АНАЛИЗ ПЕРЕВОДА ПЕРВОЙ ГЛАВЫ ОРИГИНАЛА
ПРОИЗВЕДЕНИЯ Р.А. СТИВЕНСОНА «ОСТРОВ СОКРОВИШ»** 139
Шашкий Андрей Алексеевич, Петрова Елена Валериевна
ЛДО «Лингвист», Пензенская область, г. Заречный
- ОПЫТ ПРОЧТЕНИЯ РОМАНА М.А.ШОЛОХОВА «ТИХИЙ ДОН»
(МИРОВОЗРЕНЧЕСКОЕ И ЭСТЕТИЧЕСКОЕ ОТКРЫТИЕ)** 140
*Маслова Влада Константиновна,
Красильникова Наталья Валентиновна*
МБОУ «Гимназия № 118», Ростовская область, г. Ростов-на-Дону
- ЭТИМОЛОГИЯ ФАМИЛИЙ КАК ОТРАЖЕНИЕ ОБЩЕСТВЕННОГО
ПОЛОЖЕНИЯ ИЛИ ДУХОВНОГО МИРА ПРЕДКОВ ЧЕЛОВЕКА** 142
Иванова Юлия Владимировна, Сергеева Оксана Васильевна
МБОУ СОШ № 1, Мурманская область, г. Кандалакша
- ЛИНГВИСТИЧЕСКИЕ СРЕДСТВА ВОЗДЕЙСТВИЯ
НА АДРЕСАТА В ТЕКСТАХ СОВРЕМЕННОЙ РЕКЛАМЫ** 143
Альтерман Анна Дмитриевна, Кобызева Светлана Владимировна
ФГБОУ ВО Башкирский Государственный Университет,
Республика Башкортостан, город Уфа
- ОСМЫСЛЕНИЕ РОМАНТИЧЕСКИХ ТРАДИЦИЙ
В ПРОЗЕ А. С. ПУШКИНА** 145
Измайлова Елизавета Андреевна, Ишкина Елена Леонидовна
ЧОУ «СОШ «Рекорд», Оренбургская область, г. Орск
- ЖАНР РОЖДЕСТВЕНСКОГО РАССКАЗА В ТВОРЧЕСТВЕ
СОВРЕМЕННЫХ ПИСАТЕЛЕЙ** 146
Асеева Юлия Витальевна, Ишкина Елена Леонидовна
ЧОУ «СОШ «Рекорд», Оренбургская область, г. Орск
- РАССКАЗ-ИСПОВЕДЬ. БЫЛА ВОЙНА** 147
Миронова Светлана Васильевна, Гостичева Тамара Михайловна
Суздальский филиал ФГОУ ВО «Санкт-Петербургский
государственный институт культуры»,
Владимирская область, г. Суздаль
- СОЧИНЕНИЕ-ОЧЕРК. ИСТОРИЯ ОДНОЙ СУДЬБЫ** 148
Чекмазов Сергей Викторович, Гостичева Тамара Михайловна
Суздальский филиал ФГОУ ВО «Санкт-Петербургский
государственный институт культуры»,
Владимирская область, г. Суздаль



- ИЗМЕНЕНИЕ РУССКОГО ЯЗЫКА В ПРОЦЕССЕ ИНТЕГРАЦИИ ОБЩЕСТВА** 149
Тупикова Дарья Олеговна, Носкова Нина Алексеевна
Новороссийский институт (филиал) АНО ВО МГЭУ,
Краснодарский край, г. Новороссийск

МАТЕМАТИКА И ИНФОРМАЦИОННЫЕ ТЕХНОЛОГИИ

- НЕСТАНДАРТНЫЕ ЗАДАЧИ** 152
Белевко Илина Андреевна, Караева Дженни Андреевна
МБОУ СОШ № 30, Республика Северная Осетия – Алания,
г. Владикавказ
- ЗАГАДОЧНЫЙ МИР ЧИСЕЛ** 153
*Абросимова Маргарита Григорьевна,
Колосова Ирина Владимировна*
АНО ВО «Белгородский университет кооперации,
экономики и права», Белгородская обл., г. Белгород
- РАЗРАБОТКА WEB – САЙТА «УЛЬТРАФИОЛЕТОВОЕ ИЗЛУЧЕНИЕ»** 155
Габдулхакова Диляра Рустемовна, Усачева Вера Ивановна
МБУДО «ГДДТ им. А. Алиша», Республика Татарстан, Казань
- РАЗРАБОТКА WEB – САЙТА «FUN-ANDROID»** 156
Доронин Максим Андреевич, Усачева Вера Ивановна
МБУДО «ГДДТ им. А. Алиша», Республика Татарстан, Казань
- РАЗРАБОТКА ВИДЕОКУРСА ИСПОЛЬЗОВАНИЕ
ADOBE DREAMWEAVER CS6 ДЛЯ КОНСТРУИРОВАНИЯ САЙТОВ** 157
Самарина Виктория Андреевна, Арсентьева Влада Павловна
ГБПОУ «Чкаловский техникум транспорта и информационных
технологий», Нижегородская область, г. Чкаловск
- МАТЕМАТИЧЕСКИЕ МЕТОДЫ И МОДЕЛИ
В КРИМИНАЛИСТИКЕ И СУДЕБНОЙ ЭКСПЕРТИЗЕ** 158
Погорелова Анастасия Игоревна, Яриева Татьяна Александровна
АНО ВО Белгородский университет кооперации,
экономики и права,
Белгородская область, г. Белгород



**ИНТЕЛЛЕКТУАЛЬНАЯ СИСТЕМА ФИЛЬТРАЦИИ
КАК ИНСТРУМЕНТ ВЫСОКОСКОРОСТНОГО ВЫБОРА ТОВАРА** 160
*Мангараков Александр Дмитриевич, Новиков Алексей Андреевич,
Михайлов Сергей Борисович*
МБОУ СОШ № 112, Новосибирская область, г. Новосибирск

ДАТЧИК ЧЕРНОЙ ЛИНИИ 161
Каземиров Артём Владимирович, Мельников Юрий Федорович
МБУ ДО «ЦДиЮТТ «Патриот», ХМАО – Югра, г. Нижневартовск

МЕДИЦИНА И ЗДОРОВЫЙ ОБРАЗ ЖИЗНИ

ПРОФИЛАКТИКА ЗАБОЛЕВАНИЙ И ЗДОРОВЫЙ ОБРАЗ ЖИЗНИ 164
Самойлова Татьяна Владимировна, Ретинская Юлия Александровна
ФГБОУ ВО «Орловский государственный аграрный университет
имени Н. В. Парахина», Орловская область, г. Орел

О ВРЕДЕ КУРЕНИЯ 164
Тимонина Маргарита Юрьевна, Кузнецов Владимир Павлович
ФГБОУ ВО «Орловский Государственный Аграрный Университет
имени Н. В. Парахина», Орловская область, г. Орёл

ШКОЛЬНАЯ МИОПИЯ И ЕЁ ПРОФИЛАКТИКА 165
Саранчина Екатерина Игоревна, Тункина Ирина Владимировна
Краснотурьинский филиал Государственного бюджетного
профессионального образовательного учреждения
«Свердловский областной медицинский колледж»
Свердловская область, г. Краснотурьинск

ДИНАСТИЯ ЗАБОРСКИХ 166
Смирнова Светлана Денисовна, Ольшанская Наталья Сергеевна
МБОУ гимназия № 11, Ставропольский край, г. Пятигорск

**ФОРМИРОВАНИЕ ЗДОРОВОГО ОБРАЗА ЖИЗНИ СТУДЕНТОВ
С ФИЗИЧЕСКИМИ ОТКЛОНЕНИЯМИ** 168
Сапронова Ирина Владимировна, Ретинская Юлия Александровна
ФГБОУ ВО «Орловский государственный аграрный университет
имени Н. В. Парахина», Орловская область, г. Орел



- ЗДОРОВЫЙ ОБРАЗ ЖИЗНИ И ЕГО СОСТАВЛЯЮЩИЕ** 168
Свиридонова Анна Сергеевна, Ретинская Юлия Александровна
ФГБОУ ВО «Орловский государственный аграрный университет
имени Н. В. Парахина», Орловская область, г. Орел
- ТРЕЗВЕННЫЕ ДВИЖЕНИЯ РОССИИ – ЭФФЕКТИВНЫЙ ИНСТРУМЕНТ
ПРОФИЛАКТИКИ АЛКОГОЛЬНОЙ ЗАВИСИМОСТИ** 169
Смолина Ольга Павловна, Юркова Ольга Алексеевна
ГБПОУ «Свердловский областной медицинский колледж»,
Свердловская область, г. Екатеринбург
- ИССЛЕДОВАНИЕ МЕТОДА ХОДЬБЫ КАК ДВИГАТЕЛЬНОЙ РЕАБИЛИТАЦИИ
НА ПРИМЕРЕ СВЕРДЛОВСКОГО ОБЛАСТНОГО КЛИНИЧЕСКОГО
ПСИХОНЕВРОЛОГИЧЕСКОГО ГОСПИТАЛЯ ДЛЯ ВЕТЕРАНОВ ВОЙН** 170
Устименко Олег Олегович, Удалова Елена
ГБПОУ «Свердловский областной медицинский колледж»,
Свердловская область, г. Екатеринбург
- РОЛЬ МЕДИЦИНСКОЙ СЕСТРЫ В ПРОФИЛАКТИКЕ
БРОНХИАЛЬНОЙ АСТМЫ У ВЗРОСЛЫХ** 172
Топал Ольга Михайловна, Федина Татьяна Дмитриевна
ГБПОУ ДЗМ «МКН^о 7», Москва

ОБЩАЯ ПЕДАГОГИКА

- НЕПРЕРЫВНОЕ ОБРАЗОВАНИЕ ПЕДАГОГОВ СИСТЕМЫ
СРЕДНЕГО ПРОФЕССИОНАЛЬНОГО ОБРАЗОВАНИЯ** 176
Дуреева Олеся Евгеньевна, Бахметова Юлия Анатольевна
ГПОУ СПТ, Кемеровская область, г. Кемерово
- МЕТОДИКА ОБУЧЕНИЯ ЯЗЫКУ ИЗОБРАЗИТЕЛЬНОГО ИСКУССТВА – ГРАФИКЕ
КАК СРЕДСТВО ФОРМИРОВАНИЯ ПОЗНАВАТЕЛЬНЫХ УНИВЕРСАЛЬНЫХ
УЧЕБНЫХ ДЕЙСТВИЙ МЛАДШИХ ШКОЛЬНИКОВ** 177
Миროнова Светлана Валентиновна, Русакова Ольга Александровна
Профессиональный колледж ДВФУ, Приморский край, г. Владивосток
- ВОСПИТАТЕЛЬНЫЙ ПОТЕНЦИАЛ СЕМЬИ
В ИСТОРИЧЕСКОЙ РЕТРОСПЕКТИВЕ** 179
*Лекомцева Екатерина Дмитриевна,
Ситникова Оксана Владимировна*
ГАОУ ВО ЛО «ЛГУ им. А. С. Пушкина»,
г. Санкт-Петербург, г. Пушкин



- ПРОСВЕТИТЕЛЬНЫЕ РЕФОРМЫ ПЕТРА I И ПЕТРОВСКИЕ ШКОЛЫ** 181
Лихачева Екатерина Сергеевна, Белоног Оксана Валерьевна
ГАОУ ВО ЛО «ЛГУ им. А. С. Пушкина»,
г. Санкт-Петербург, г. Пушкин
- ПРОФИЛАКТИКА НАРКОМАНИИ И АЛКОГОЛИЗМА В ОБРАЗОВАТЕЛЬНОЙ
СРЕДЕ ПРИ ПОДДЕРЖКЕ СТУДЕНЧЕСКИХ ОРГАНИЗАЦИЙ** 182
Трифопова Мария Алексеевна, Терехина Наталья Юрьевна
ГАПОУ БАСК Республика Башкортостан, г. Уфа
- ШКОЛА ЛИДЕРОВ** 183
Сирафимова Ольга Олеговна, Шербина Елена Николаевна
Школа-интернат № 20 ОАО «РЖД», Омская область, г. Омск
- МЕТОДЫ ЭКОЛОГИЧЕСКОГО ОБРАЗОВАНИЯ МЛАДШИХ ШКОЛЬНИКОВ
В ПРОЦЕССЕ ИЗУЧЕНИЯ ОКРУЖАЮЩЕГО МИРА** 185
Гаглоева Дарьяна Черменовна, Бобылева Лариса Александровна
ФГБОУ ВПО «Северо-Осетинский государственный университет
им. К. Л. Хетагурова», Республика Северная Осетия-Алания,
г. Владикавказ
- ТЕХНОЛОГИИ ФОРМИРОВАНИЯ ЭКОЛОГИЧЕСКОЙ КУЛЬТУРЫ
МЛАДШИХ ШКОЛЬНИКОВ С ИСПОЛЬЗОВАНИЕМ
ЭТНОКУЛЬТУРНЫХ ТРАДИЦИЙ ОСЕТИН** 186
Гобозова Мариям Витальевна, Бобылева Лариса Александровна
ФГБОУ ВПО «Северо-Осетинский государственный университет
им. К. Л. Хетагурова», Республика Северная Осетия-Алания,
г. Владикавказ
- РАЗВИТИЕ У МЛАДШИХ ШКОЛЬНИКОВ ОПЫТА ИНТЕЛЛЕКТУАЛЬНО-
ТВОРЧЕСКОЙ ДЕЯТЕЛЬНОСТИ В ОБЛАСТИ ЭКОЛОГИИ** 188
Козаева Жанна Альбертовна, Бобылева Лариса Александровна
ФГБОУ ВПО «Северо-Осетинский государственный университет
им. К. Л. Хетагурова», Республика Северная Осетия-Алания,
г. Владикавказ
- ТЕХНОЛОГИИ ЭКОЛОГИЧЕСКОГО ОБРАЗОВАНИЯ В ПРОФИЛАКТИКЕ
ДЕВИАНТНОГО ПОВЕДЕНИЯ ШКОЛЬНИКОВ** 189
Хвичия Натэлла Звиадиевна, Бобылева Лариса Александровна
ФГБОУ ВПО «Северо-Осетинский государственный университет
им. К. Л. Хетагурова», Республика Северная Осетия-Алания,
г. Владикавказ



- ФОРМИРОВАНИЯ ПОЗНАВАТЕЛЬНЫХ ИНТЕРЕСОВ МЛАДШИХ ШКОЛЬНИКОВ В ПРОЦЕССЕ ЭКОЛОГИЧЕСКОГО ОБРАЗОВАНИЯ** 191
Касаева Мадина Робертовна, Бобылева Лариса Александровна
Северо-Осетинский государственный университет
им. К.Л. Хетагурова, РСО-Алания г. Владикавказ

- ИСПОЛЬЗОВАНИЕ МЕТОДА МОДЕЛИРОВАНИЯ В ЭКОЛОГИЧЕСКОМ ОБРАЗОВАНИИ МЛАДШИХ ШКОЛЬНИКОВ В ПРОЦЕССЕ ОБУЧЕНИЯ ОКРУЖАЮЩЕМУ МИРУ** 192
Хабалаева Алина Эдуардовна, Бобылёва Лариса Александровна
Северо-Осетинский государственный университет
им. К.Л. Хетагурова, РСО-Алания, г. Владикавказ

ОБЩАЯ ПСИХОЛОГИЯ

- ВЛИЯНИЕ КОМПЬЮТЕРНОЙ ЗАВИСИМОСТИ НА УСПЕВАЕМОСТЬ СТУДЕНТОВ В ГБПОУ «СВЕРДЛОВСКИЙ ОБЛАСТНОЙ МЕДИЦИНСКИЙ КОЛЛЕДЖ»** 196
Смирнова Ольга Михайловна, Агеева Юлия Александровна
ГБПОУ «Свердловский областной медицинский колледж»,
Свердловская область, г. Екатеринбург

- ПОЖИЛЫЕ ЛЮДИ КАК ОБЪЕКТ МОШЕННИЧЕСТВА** 197
Кордаш Роман Александрович, Першина Татьяна Олеговна
Университетский колледж ОГУ, Оренбургская область, г. Оренбург

- ЛИЧНОСТНЫЕ ХАРАКТЕРИСТИКИ СУБЪЕКТА НАУЧНО-ИССЛЕДОВАТЕЛЬСКОЙ ДЕЯТЕЛЬНОСТИ** 199
Богданов Александр Сергеевич, Куницина Ирина Анатольевна
ГАОУ ВО ЛО «ЛГУ им. А. С. Пушкина»,
г. Санкт-Петербург, г. Пушкин

- ОБРАЗ МУЖЧИНЫ В РУССКОЙ ЛИТЕРАТУРЕ** 200
Кокотова Валерия Олеговна, Бар Наталья Сергеевна
ГАОУ ВО ЛО «ЛГУ им. А. С. Пушкина»,
г. Санкт-Петербург, г. Пушкин

- ПСИХОЛОГИЧЕСКИЕ ХАРАКТЕРИСТИКИ ДЕТЕЙ МЛАДШЕГО ШКОЛЬНОГО ВОЗРАСТА И ИХ СОЦИОМЕТРИЧЕСКИЙ СТАТУС** 201
Чагин Александр Евгеньевич, Куницына Ирина Анатольевна
ГАОУ ВО ЛО «ЛГУ им. А. С. Пушкина»,
г. Санкт-Петербург, г. Пушкин



**ОСОБЕННОСТИ АДАПТАЦИИ СТУДЕНТОВ
В ПРОЦЕССЕ УЧЕБНОЙ ДЕЯТЕЛЬНОСТИ** 202

Гобаева Ира Ахсартаговна, Гогицаева Ольга Урузбековна
Северо-Осетинский государственный университет
им. К. Л. Хетагурова, РСО-А, г. Владикавказ

**ОСОБЕННОСТИ ПРОЯВЛЕНИЯ АГРЕССИВНОГО
ПОВЕДЕНИЯ У ПОДРОСТКОВ** 203

Хасиева Алина Витальевна, Гогицаева Ольга Урузбековна
Северо-Осетинский государственный университет
им. К. Л. Хетагурова, РСО-А, г. Владикавказ

ВЛИЯНИЕ ИНФОРМАЦИОННОГО ПРОСТРАНСТВА НА МОЛОДЕЖЬ 205

Красильников Борис Алексеевич, Гардабудских Надежда Степановна
МБОУ СОШ № 36, Иркутская область, г. Ангарск

**СОЦИАЛЬНО-ПСИХОЛОГИЧЕСКИЕ ХАРАКТЕРИСТИКИ ЛИЧНОСТИ
В СТРУКТУРЕ ДЕТЕРМИНАЦИИ ПРЕДСТАВЛЕНИЙ ШКОЛЬНИКОВ
И СТУДЕНТОВ ОБ ЭКСТРЕМИЗМЕ И ПАТРИОТИЗМЕ** 207

Кочкарова Марина Расуловна, Ногерова Марьям Татуевна
Кабардино-Балкарский государственный университет
им. Х. М. Бербекова, Кабардино-Балкарская республика, г. Нальчик

ПРОФОРИЕНТАЦИОННАЯ РАБОТА В ШКОЛАХ XIII ВИДА 209

Пирвердян Ирина, Волобуева Инна
ИОиСН, СКФУ, Ставропольский край, г. Ставрополь

СОЦИАЛЬНО-ОРИЕНТИРОВАННЫЙ ПРОЕКТ «ТЕРРИТОРИЯ МИРА» 211

Созаева Фаризат Мухталимовна, Кочкарова Марина Расуловна
Кабардино-Балкарский государственный университет им.
Х. М. Бербекова, Кабардино-Балкарская республика, Нальчик

СЕЛЬСКОХОЗЯЙСТВЕННЫЕ НАУКИ

**ОБУЧЕНИЕ НЕЙРОННОЙ СЕТИ ДЛЯ ПРОГНОЗИРОВАНИЯ
ПО СЛАБО ФОРМАЛИЗОВАННОМУ ЗАКОНУ** 214

Ивонтьева Ирина Александровна, Попова Надежда Сергеевна
ГБПОУ «Чкаловский техникум транспорта и информационных
технологий», Нижегородская область, г. Чкаловск



- ТЕХНОЛОГИЯ ПРОИЗВОДСТВА ПОСАДОЧНОГО МАТЕРИАЛА РАДУЖНОЙ ФОРЕЛИ** 216
Новосад Светлана Евгеньевна, Решетникова Ольга Васильевна
Лужский институт (филиал) ГАОУ ВО ЛО «ЛГУ им. А. С. Пушкина»,
Ленинградская область, г. Луга
- СТРОИТЕЛЬСТВО ЦЕХОВ ПО ПЕРЕРАБОТКЕ МОЛОКА КАК ЭЛЕМЕНТ ПОВЫШЕНИЯ ЭФФЕКТИВНОСТИ МОЛОЧНОЙ ПРОДУКЦИИ** 218
Висягина Софья Андреевна, Волкова Алла Вячеславовна
ФГБОУ ВО Орловский государственный аграрный университет
имени Н. В. Парахина, Орловская область, г. Орёл
- ИСПОЛЬЗОВАНИЕ ФИТОГОРМОНОВ В ВЕГЕТАТИВНОМ РАЗМНОЖЕНИИ РАСТЕНИЙ** 219
Шамай Наталья Викторовна, Пенькова Ольга Анатольевна
МБОУ СОШ с. Мокрое, Липецкая область, с. Мокрое
- СОЦИОЛОГИЯ**
- ГЕНДЕРНЫЕ СТЕРЕОТИПЫ В СОВРЕМЕННОЙ РЕКЛАМЕ** 222
Апханова Алина Александровна, Крылова Елена Николаевна
ГАОУ ВО ЛО «ЛГУ им. А. С. Пушкина»,
г. Санкт-Петербург, г. Пушкин
- ЭПАТАЖ КАК ТЕХНОЛОГИЯ ФОРМИРОВАНИЯ ИМИДЖА (НА ПРИМЕРЕ СЕРГЕЯ ШНУРОВА)** 223
Гунбина Анна Александровна, Степушина Ольга Васильевна
ГАОУ ВО ЛО «ЛГУ им. А. С. Пушкина»,
г. Санкт-Петербург, г. Пушкин
- ДЕМОГРАФИЧЕСКАЯ БЕЗОПАСНОСТЬ НАСЕЛЕНИЯ, ИЛИ КАК ВЫЖИТЬ В XXI ВЕКЕ** 225
Иванова Анастасия Викторовна, Гизетдинова Зульфия Рашитовна
МОУ «МГМЛ» им. Г. И. Носова,
Челябинская область, г. Магнитогорск
- СОВРЕМЕННАЯ РОССИЙСКАЯ МОЛОДЕЖЬ И ЕЕ ЦЕННОСТНЫЕ ОРИЕНТАЦИИ** 226
Лушников Никита Дмитриевич, Иликеева Юлия Айдаровна
ФГБОУ ВО Башкирский Государственный Университет, ИУБП,
Республика Башкортостан, Уфа



НАШЕ ПРАВО 227

Никифорова Екатерина Сергеевна, Фомина Ольга Евгеньевна
МИ ВлГУ, Владимирская область, г. Муром

**ПРЕДСТАВЛЕНИЯ СТУДЕНЧЕСКОЙ МОЛОДЕЖИ
О НАСТОЯЩЕМ И БУДУЩЕМ** 229

Шукина Елизавета Валерьевна, Красноярова Марина Викторовна
ГАОУ ВО (ЛО) ЛГУ им. А. С. Пушкина,
Ленинградская область, г. Выборг

**ОБ АКТУАЛЬНОСТИ СОЦИАЛЬНОЙ АДАПТАЦИИ СТУДЕНЧЕСКОЙ
МОЛОДЁЖИ, ОБУЧАЮЩЕЙСЯ В ВУЗЕ** 230

**Ахмедова Зульфият Магомедгаджиевна,
Бахуташвили Татьяна Викторовна**
ФГАОУ ВО СКФУ, Ставропольский край, г. Ставрополь

**СУЩНОСТЬ СОЦИАЛЬНОГО КОНСУЛЬТИРОВАНИЯ
В РЕШЕНИИ ПРОБЛЕМ СЕМЕЙ БЕЖЕНЦЕВ** 232

**Мирошниченко Виктория Сергеевна,
Бахуташвили Татьяна Викторовна**
ФГАОУ ВО СКФУ, Ставропольский край, г. Ставрополь

**О СОЦИАЛЬНОМ ОБСЛУЖИВАНИИ ОДИНОКИХ ГРАЖДАН ПОЖИЛОГО
ВОЗРАСТА В СЕЛЬСКОЙ МЕСТНОСТИ** 234

**Домбровская Екатерина Александровна,
Бахуташвили Татьяна Викторовна**
ФГАОУ ВО СКФУ, Ставропольский край, г. Ставрополь

ТЕХНОЛОГИИ И ТЕХНИЧЕСКОЕ ТВОРЧЕСТВО

ПОЮЩИЙ ПЛАЗМЕННЫЙ ШАР 240

Чалков Андрей Александрович, Бугров Владислав Львович
МБУ ДО «Станция юных техников»,
Нижегородская область, г. Дзержинск

ГЕНЕРАТОР СИГНАЛОВ ВЫСОКИХ И НИЗКИХ ЧАСТОТ 241

Чекалов Сергей Викторович, Давыдова Эльвира Веньяминовна
ГБПОУ РО «Волгодонский техникум информационных технологий,
бизнеса и дизайна имени В. В. Самарского»,
Ростовская область, г. Волгодонск



- НАПРЯЖЕННО-ДЕФОРМИРОВАННОЕ СОСТОЯНИЕ
ДРЕВЕСНО-ПОЛИМЕРНЫХ БАЛОК, ПРИМЕНЯЕМЫХ
В МАЛОЭТАЖНОМ СТРОИТЕЛЬСТВЕ** 243
Шаяхметов Ильшат Ильфатович, Потапова Ольга Геннадиевна
ГАПОУ БАСК, Республика Башкортостан, г. Уфа
- МОСТЫ ГЕРМАНИИ: ПУТЕВОДИТЕЛЬ ДЛЯ ДОРОЖНИКОВ** 245
Терехов Андрей Юрьевич, Аникеев Александр Николаевич
ГБПОУ ВО «Борисоглебский дорожный техникум», г. Борисоглебск
- АВТОМАТИЧЕСКОЕ РЕГУЛИРОВАНИЕ ТЕМПЕРАТУРЫ ВОДЫ,
ПОСТУПАЮЩЕЙ В БАССЕЙН ДЛЯ ГИДРОТЕРМИЧЕСКОЙ
ОБРАБОТКИ ДРЕВЕСИНЫ** 246
Аншибор Петр Владиславович, Харитоновна Ольга Сергеевна
ОГБПОУ «Костромской лесомеханический колледж»,
Костромская область г. Кострома
- АЛЕКСАНДР ЛЕОНИДОВИЧ ЧИЖЕВСКИЙ
И ЕГО ИОНИЗАТОР В СОВРЕМЕННОЙ ТЕХНОСФЕРЕ** 247
Горбунова Снежана Валерьевна, Горбунов Петр Михайлович
Центр детского и юношеского технического творчества «Патриот»,
Ханты-Мансийский автономный округ – Югра, г. Нижневартовск

ФИЗИКА

- ИЗМЕРЕНИЕ ВЫСОТЫ ОБЪЕКТОВ
ПРИ ПОМОЩИ ОПТИЧЕСКИХ ПРИБОРОВ** 252
Кантаков Илья Максимович, Горелова Светлана Ивановна
МБОУ СОШ № 36, Иркутская область, г. Ангарск
- ТЕПЛОВИЗОРЫ – ПРИБОРЫ ИНФРАКРАСНОЙ ДИАГНОСТИКИ** 253
Попов Александр Анатольевич, Горелова Светлана Ивановна
МБОУ СОШ № 36, Иркутская область, г. Ангарск
- ВЛИЯНИЕ ФИЗИЧЕСКИХ ПРИРОДНЫХ ФАКТОРОВ
НА ФОРМУ МОЛНИИ** 255
Полосин Вадим Сергеевич, Гусев Александр Александрович
МБОУ ООШ с. Казаки, Липецкая область, с. Казаки



ФИЛОСОФИЯ И РЕЛИГИЯ

- РОЛЬ ДУХОВНОГО НАСТАВНИЧЕСТВА В ОБРЕТЕНИИ И СОХРАНЕНИИ
ВЕРЫ В БОГА В КЛАССИЧЕСКИХ ЛИТЕРАТУРНЫХ ПРОИЗВЕДЕНИЯХ** 258
Молодцов Дмитрий Юрьевич, Крупенникова Елена Юрьевна
МБОУ «Лицей № 51 им.Б.В. Капустина,
Ростовская область, г. Ростов-на-Дону
- ДУХОВНО-НРАВСТВЕННЫЙ КРИЗИС МОЛОДЕЖИ:
ПРОБЛЕМЫ И ПУТИ РЕШЕНИЯ** 259
Ахмадулина Эльвина Робертовна, Гимадова Насима Хайруловна
ФГБОУ ВОБашкирский Государственный Университет,
Республика Башкортостан, город Уфа
- МОРАЛЬ И НРАВСТВЕННОСТЬ: ИДЕАЛЫ И ЦЕННОСТИ** 261
Хадыев Ильфат Ильдарович, Галимбекова Фатима Сабигияровна
Уфимский филиал ФГБОУ ВО «Государственный университет
морского и речного ьранпспорта имени адмирала С. О. Макарова»,
Республика Башкортостан, Уфа

ХИМИЯ

- ИССЛЕДОВАНИЕ КАЧЕСТВА МОЛОКА. ОРГАНОЛЕПТИЧЕСКИЙ
И ФИЗИКО-ХИМИЧЕСКИЙ АНАЛИЗЫ МОЛОКА** 264
Чернова Мария Николаевна, Манакова Зинаида Евстафьевна
ГБПОУ МО «Красногорский колледж» Тучковский филиал,
Московская область, п. Тучково
- ИЗУЧЕНИЕ ВЛИЯНИЯ АКТИВНОСТИ МЕТАЛЛА И СОСТАВА СОЛИ
НА ОБРАЗОВАНИЕ ПРОДУКТОВ ИХ ВЗАИМОДЕЙСТВИЯ** 265
Воронина Елена Александровна, Зайдель Лидия Александровна
Лицей № 1, Кемеровская область, г. Киселевск
- КОМПЛЕКСНАЯ ОЦЕНКА СВОЙСТВ ПИЩЕВЫХ КРАСИТЕЛЕЙ
ВЫДЕЛЕННЫХ ИЗ РАСТИТЕЛЬНОГО СЫРЬЯ** 266
Головина Анастасия Максимовна, Абраменко Людмила Ивановна
АНО ВО «Белгородский университет кооперации, экономики
и права», Белгородская область, г. Белгород
- ЭТОТ ИЗВЕСТНЫЙ ВОДОРОД** 267
Жиленков Валерий Михайлович, Осипова Ольга Борисовна
МБОУ г. Иркутска СОШ № 24, Иркутская область, г. Иркутск



ЭКОЛОГИЯ ЖИВЫХ СИСТЕМ

- ОПЫТНОЕ ПРОЕКТИРОВАНИЕ
ЭКОЛОГИЧЕСКИ ЧИСТОГО ЖИЛОГО ДОМА** 270
Лутченко Екатерина Владимировна, Швецова Марина Жановна
АНО ВО «Белгородский университет кооперации, экономики
и права», Белгородская область, г. Белгород
- БАТАРЕЙКА – ДРУГ ИЛИ ВРАГ?** 271
Пахмутов Кирилл Андреевич, Кузнецова Татьяна Викторовна
ФГБОУ ВО «Сибирский государственный аэрокосмический
университет имени академика М. Ф. Решетнёва» Аэрокосмический
колледж, Красноярский край, г. Красноярск
- БОЛЬШОЙ ВРЕД МАЛЕНЬКОЙ БАТАРЕЙКИ** 272
Силонова Татьяна Евгеньевна, Рядовская Оксана Дмитриевна
ФГБОУ ВО «Сибирский государственный аэрокосмический
университет имени академика М. Ф. Решетнёва» Аэрокосмический
колледж, Красноярский край, г. Красноярск
- ВЛИЯНИЕ ШУМОВ НА ОРГАНИЗМ ЧЕЛОВЕКА** 273
Чернушкин Александр Александрович, Шаброва Елена Сергеевна
ГАОУ ВО ЛО «ЛГУ им. А. С. Пушкина»,
г. Санкт-Петербург, г. Пушкин
- КОНЦЕПЦИЯ ЭКОРЕКОНСТРУКЦИИ МИКРОРАЙОНА СИПАЙЛОВО
ГОРОД УФА РЕСПУБЛИКА БАШКОРТОСТАН** 274
Умяров Азат Русланович, Уразметова Наталья Александровна
ГАПОУ БАСК, Республика Башкортостан, г. Уфа
- ЗАГРЯЗНЕНИЕ ПОЧВЫ И СПОСОБЫ БОРЬБЫ С ЗАГРЯЗНЕНИЕМ** 276
Зайцева Елена Вячеславовна
Научный руководитель Ядрищева Татьяна Сергеевна
Липецкий институт кооперации (филиал) БУКЭП,
Липецкая область, город Липецк
- ИЗУЧЕНИЕ АККУМУЛЯЦИИ СВИНЦА И КАДМИЯ ЛЕСНЫМИ ГРИБАМИ
В ОКРЕСНОСТЯХ ГОРОДА ЕЛЬЦА КАК ФАКТОРА РИСКА
ДЛЯ ЗДОРОВЬЯ НАСЕЛЕНИЯ** 278
Дубровина Анастасия Юрьевна, Селезнева Светлана Владимировна
МБОУ «СШ № 23 г. Ельца», Липецкая область, г. Елец



ЭКОНОМИКА И УПРАВЛЕНИЕ

- ВЛИЯНИЕ СИСТЕМЫ НАЛОГООБЛОЖЕНИЯ
НА РАЗВИТИЕ МАЛОГО БИЗНЕСА В РФ** 282
Алимина Ингрид Артуровна, Чекмарев Олег Петрович
ГАОУ ВО ЛО «ЛГУ им. А. С. Пушкина»,
г. Санкт-Петербург, г. Пушкин
- МИКРОФИНАНСИРОВАНИЕ КАК ФАКТОР РАЗВИТИЯ МАЛОГО
И СРЕДНЕГО ПРЕДПРИНИМАТЕЛЬСТВА В РОССИИ** 283
Мартыненко Анастасия Юрьевна, Космачева Надежда Михайловна
ГАОУ ВО ЛО «ЛГУ им. А. С. Пушкина»,
г. Санкт-Петербург, г. Пушкин
- УПРАВЛЕНИЕ ПРОЕКТОМ
НА ПРИМЕРЕ СОЗДАНИЯ КОФЕЙНИ «ЗАЗЕРКАЛЬЕ»** 285
Голубева Алена Дмитриевна, Новикова Елена Павловна
ГБПОУ ЧТТИТ, Нижегородская область, г. Чкаловск

XXXIX Всероссийская конференция обучающихся
**«ОБРЕТЁННОЕ ПОКОЛЕНИЕ –
НАУКА, ТВОРЧЕСТВО, ДУХОВНОСТЬ»**



БИОЛОГИЯ

Москва, 2017



ПЧЕЛЫ И ПРОДУКТЫ ПЧЕЛОВОДСТВА

***Побережник Марина Владимировна,
Шереметьева Светлана Николаевна***

*МАОУ «СОШ Бизнеса и предпринимательства»,
Пермский край, г. Пермь*

Человек боится пчел. О, это жужжание рядом с тобой, совсем близко! Кажется, еще секунда, и пчела вонзит в тебя свое жало. Потом к этому единственному жужжанию присоединяется еще одно, и еще! Бежишь от него со всех ног, – куда бы скрыться, только бы успеть укрыться, а жужжащий звук все ближе и становится нарастающим гулом, как снежная лавина. Даже смелые и мужественные люди могут теряться, когда к ним случайно подлетит пчела. Если же они ближе познакомятся с жизнью этих удивительных насекомых, то поймут, что страх этот напрасный. Бывает, потом многие из них становятся страстными пчеловодами. Для борьбы с наиболее опасными врагами природа наделила пчел грозным оружием – жалом со смертельным ядом. Только от одного ужаления пчелы погибают любое насекомое и мелкие животные – грызуны, от ужаления сотен пчел – и крупные четвероногие. В результате длительного общения с пчелами, сначала живущими в дуплах, а потом и в ульях, человек нашел не только средство и способы усмирения их, но и выработал правила обращения с ними. Без этих правил не может обойтись ни один пчеловод, – ни тот, который уже владеет искусством пчеловодства, ни тот, который собирается его освоить. У пчел удивительно тонкое и острое обоняние. В природе они постоянно сталкиваются с тысячами самых разнообразных запахов цветков одновременно цветущих растений. И из этого множества запахов они умеют выделять запахи тех растений, которые дают им пищу. Воспринимают они их во время полета за сотни метров. Не поразительно ли это? Наука говорит: только в результате появления насекомых, выделившихся потом в группы пчелиных, возникли все растения на планете.

Цель работы: собрать наиболее полную информацию о пчелах и о продуктах пчеловодства.

Задачи:

1. Изучит имеющуюся литературу из личной библиотеки Армишева А. С., систематизировать его личные заметки и рассказы.



2. Изучить продукты пчеловодства и их применение.

«Пчела дает возможность излечить все ваши болезни. Это лучший маленький друг, который только имеется у человека на свете». (Д. Мор)

Общение с пчелами вызывает массу радостных эмоций, обогащает духовно и облагораживает, позволяет лучше узнать живую природу, вырабатывает наблюдательность, пытливость, стремление глубже познать жизнь этих интереснейших насекомых. Иметь пчел и ухаживать за ними – величайшее наслаждение. Чем больше их узнаешь, тем интереснее с ними работать. Для того, чтобы с успехом вести пчеловодство, нужны внимание, аккуратность, догадливость и сметливость, а с этими качествами обуславливаются и трезвость. Сам народ наш говорит, что у дурных людей пчелы не ведутся. Труд на пасеке, где воздух чист, напоен ароматом цветов и меда, пряным и целебным запахом перги, слышно ровное жужжание работающих пчел, – всё это благотворно влияет на нервную систему, физически укрепляет человека. Работать с пчелами полезно каждому. Не случайно пчеловодством увлекаются землевладельцы и врачи, инженеры и писатели, пенсионеры и школьники. Для одних пчеловодство – совсем недавняя страсть, для других – добрая, переходящая из поколения в поколение семейная традиция, для третьих – профессия, а для многих – утешение и украшение жизни на старости лет (и помощь в семейном бюджете). Пчеловодство – это не только приятный отдых и забава. Это, прежде всего труд, и немалый, порой даже нелегкий. Мёд не даётся даром ни пчеле, ни пчеловоду.

При подготовке и составлении данной работы были исследованы книги из личной библиотеки моего дедушки, Армишева А. С., его заметки и рассказы.



ИЗУЧЕНИЕ УСТОЙЧИВОСТИ ТРАВЯНИСТЫХ СООБЩЕСТВ ПОЙМЫ РЕКИ ЮЦА В УСЛОВИЯХ АНТРОПОГЕННОЙ НАГРУЗКИ

Серова Анастасия Николаевна, Лега Светлана Николаевна

*Федеральное государственное автономное образовательное
учреждение высшего профессионального образования
«Северо-Кавказский федеральный университет» (филиал)
в г. Пятигорске, Ставропольский край, г. Пятигорск*

Проблема устойчивости природных экосистем является синтезом многих направлений в экологии и биологии. Изучение биогеоценозов на современном этапе развития науки осложняется тем, что как и любая другая живая система, они являются очень сложными образованиями, представленными огромным количеством гетерогенных элементов, часто еще не достаточно изученными, любое изменение в которых ведет за собой глобальные нарушения системы в целом.

Сохранение устойчивости природных комплексов в особо охраняемом эколого-курортном регион Российской Федерации – Кавказские Минеральные Воды является особенно актуальным.

Задачей нашего исследования было изучение процесса трансформации травянистых сообществ поймы реки Юца вблизи поселка Горячеводский под воздействием несанкционированной свалки твердых бытовых отходов (ТБО) и строительного мусора, а также механизмов их восстановления после прекращения антропогенного воздействия.

Основным методом исследования был мониторинг. Объектом исследования служили случайно отобранные участки в трех повторностях размером 1м². С целью определения вида использовались стандартные методики, проводилась гербаризация растений, с использованием определителей: Келлер Б. А., Любименко В. Н., Мальцева А. И., Федченко Б. А., 1934–1935; Рычина, 1952; Гроссгейм, 1949; Галушко, 1980.

В результате проведенного мониторинга было зафиксировано: уменьшение видового разнообразия травянистых сообществ участка расположенного в непосредственной близости к свалке;

– уменьшение биомассы растительного покрова нарушенного свалкой участка;



– восстановление видового разнообразия опытного участка за счет его заселения инвазионными видами, в основном рудеральными, после ликвидации свалки;

– восстановление биомассы растительного покрова изучаемой территории за счет инвазионных видов после ликвидации свалки;

– выявлена группа растений наиболее приспособленных (толерантных) к выявленным изменениям среды обитания, которые, вероятно, являются в данных конкретных условия деструктивным звеном, являющимся основой восстановления изучаемого травянистого сообщества поймы реки Юца;

– ликвидация свалки мусора за изучаемый период не привела данное травянистое сообщество к восстановлению видового разнообразия за период проведения мониторинга, хотя растительная биомасса имела тенденцию к восстановлению, но за счет заселения нарушенной экосистемы рудеральными растениями.

Таким образом, как показали наши исследования, обнаруженная в 2008 году в пойме реки Юца несанкционированная свалка ТБО и строительного мусора, оказала существенное негативное воздействие на видовой состав травянистых экосистем данной территории, а также их продуктивность, нарушая, таким образом, устойчивое состояние ценоза.

XXXIX Всероссийская конференция обучающихся
**«ОБРЕТЁННОЕ ПОКОЛЕНИЕ –
НАУКА, ТВОРЧЕСТВО, ДУХОВНОСТЬ»**



ГЕОГРАФИЯ

Москва, 2017



ГЕОДЕЗИЧЕСКОЕ СОПРОВОЖДЕНИЕ ПРИ СТРОИТЕЛЬСТВЕ КОТТЕДЖА

Катвалян Вачаган Арамаисович, Князева Екатерина Сергеевна

ГБПОУ НСТ, Нижегородская область, г. Нижний Новгород

На всех этапах строительного производства: в процессе изысканий, проектирования, возведения и эксплуатации сооружений – выполняют геодезические измерения и съемки. Строители стремятся к тому, чтобы каждое возводимое ими сооружение отвечало своему назначению, было долговечным и красивым, строилось в установленные сроки, при минимуме затрат труда, времени и денежных средств. Соблюдению этих условий в немалой степени способствуют правильно организованные и тщательно выполненные топографо-геодезические работы.

Актуальность исследования – при строительстве коттеджа большое значение имеет точность измерений, которая может быть обеспечена геодезическими работами.

Цели исследовательской работы – выяснение востребованности привлечения геодезических служб при строительстве коттеджа; выявление необходимости дальнейшего обслуживания здания во время эксплуатации специальными геодезическими оборудованием.

Задачи исследовательской работы – проведение опросов среди студентов III и IV курса Нижегородского строительного техникума; выявление положительных и отрицательных сторон использования геодезических работ при строительстве коттеджа; мониторинг стоимости проведения геодезических работ в Нижнем Новгороде и Нижегородской области.

Методы исследования – опрос студентов 3 и 4 курсов Нижегородского строительного техникума, сравнение, анализ литературы и материалов в сети Internet.

Положительные стороны работы геодезических служб при строительстве коттеджа – при правильном проведении геодезических работ происходит экономия времени на проводимое строительство, а также не допускается перерасход стройматериалов и денежных ресурсов; производится мониторинг за устойчивостью здания после его строительства; изучение рельефа территории, где будет проводиться строительство для исключения обрушения коттеджа при погодных явлениях.

Отрицательные стороны работы геодезических служб при стро-



ительстве коттеджа – большие денежные затраты на геодезические работы; недостаток рабочих специализирующихся в сфере геодезических мероприятий.

Мониторинг фирм и стоимости проведения геодезических работ – самое выгодное предложение у фирмы ООО «ГеоКомплекс», так как при одинаковых условиях, компания выполнит работу по более низкой цене.

В современное время преобладает многообразие коттеджных поселков, с типовыми проектами частных домов, что не всегда удовлетворяет потребность в комфортном жилье. Именно поэтому люди сами придумывают проект дома и нанимают рабочих без соответствующей квалификации, забывая о безопасности и надежности будущего жилья.

В данной исследовательской работе мы изучили главный вопрос: «Необходимость геодезического сопровождения при строительстве ИЖС». Проанализировали все «За» и «Против». Решили поставленные задачи. Сделали все соответствующие выводы. Выяснили процент востребованности привлечения геодезических служб при строительстве коттеджа и необходимости дальнейшего обслуживания здания во время эксплуатации. А это значит, что цель работы достигнута.

ИЗУЧЕНИЕ ВОЗМОЖНОСТИ ИСПОЛЬЗОВАНИЯ ДОЛГОСРОЧНЫХ НАРОДНЫХ ПРИМЕТ ДЛЯ ПРЕДСКАЗАНИЯ ПОГОДЫ

Куприна Анастасия Андреевна, Куприна Маргарита Викторовна

МБУ ДО ЭЦ «ЭкоСфера», Липецкая область, г. Липецк

Предсказание погоды представляет собой одну из самых сложных физических задач. Основной метод в составлении прогноза погоды заключается в сборе и обработке метеорологической информации, в составлении и анализе синоптических карт, с применением спутниковой информации. Так же широко используется численный метод прогноза погоды. Однако многие старые жители, особенно сёл, считают, что по народным приметам можно построить долгосрочный прогноз: зимы по лету и весны по зиме. Это противоречие мы и попытаемся решить в нашей работе.

Цель: изучить возможность использовать долгосрочные народные приметы для предсказания погоды лета по весне в настоящее время.



Задачи:

1. Описать народные приметы, которые можно использовать для составления долгосрочных предсказаний погоды.
2. Провести анализ состояния погоды в весенние и летние месяцы за 2000–2015 года.
3. Сопоставить результаты анализа с предполагаемыми погодными условиями, составленными на основании долгосрочных прогнозов.
4. Подтвердить или опровергнуть гипотезу.

Гипотеза: народные приметы не могут являться основой для долгосрочных прогнозов погоды в современных климатических условиях.

Объект исследования: основные климатические показатели погоды 2000–2015 года.

Предмет исследования: соответствие реальных погодных условий, сложившихся на территории г. Липецка за период с 2000 по 2015 года условиям, прогнозируемым по народным приметам: зима, весна – лето.

Методы исследования: анализ календарей наблюдения за последние 16 лет, опрос пожилых людей.

Выводы: 1. Анализ погодных условий за последние 15 лет показал, что строить современные долгосрочные прогнозы по народным приметам как по григорианскому, так и по юлианскому календарям нельзя:

1.1. По Сретению, число совпадений долгосрочного прогноза и реальных событий равно 3 из 15 (20%) (по ю.к.), 3 совпадение из 15 (20%) (по г.к.);

1.2. По Евдокии Плюшихе число совпадений долгосрочного прогноза и реальных событий по г.к. 3 из 15 (20%) и ю.к. 2 из 15 (13%);

1.3. По Благовещенью число совпадений несколько больше, но, он не может быть использован для долгосрочных прогнозов: частота совпадений по ю.к. равна 4 из 15(27%), 4 совпадения из 15(27%) по григорианскому календарю.

2. Гипотеза о том, что народные приметы не могут являться основой для долгосрочных прогнозов погоды в последние годы, справедлива. По-видимому, это связано с глобальными изменениями климата, вызванными ухудшением экологической ситуации на планете.

XXXIX Всероссийская конференция обучающихся
**«ОБРЕТЁННОЕ ПОКОЛЕНИЕ –
НАУКА, ТВОРЧЕСТВО, ДУХОВНОСТЬ»**



**ГЕОЛОГИЯ,
ПАЛЕОНТОЛОГИЯ,
МИНЕРАЛОГИЯ**

Москва, 2017



ГЕОЛОГИЯ И ИХТИОФАУНА САРМАТСКОГО МОРЯ

*Сабуров Евгений Александрович,
Ольшанская Наталья Сергеевна*

МБОУ гимназия № 11, Ставропольский край, г. Пятигорск

Недавно я посетил Ставропольский государственный историко – культурный и природно – ландшафтный музей – заповедник имени Г.Н. Прозрителева и Г.К. Пправе. На втором этаже в зале природы я увидел скелет сарматского кита, и решил узнать его предысторию. Я начал собирать материал о древних морях региона и их ихтиофауне. Литература, которой я пользовался в основном, это книги, брошюры и статьи местных авторов: Борисов В. «Занимательное краеведение», Гниловской В. «Занимательное краеведение», Дроботов А. «На Ставропольском хуторе нашли останки огромного ископаемого кита» и др. Объектами моего исследования явились архивы, газеты, журналы города, края, РФ и подлинные экспонаты музеев края. Материалы были тщательно изучены, проанализированы, исследованы и генерализированы. Главной целью исследования является всестороннее изучение истории создания морей на территории Сев. Кавказа, а главной задачей является проведение бесед о необходимости бережного отношения к родной природе.

Океан Тетис неоднократно претерпевал изменения. В сарматский геологический период на его месте уже существовало огромное Сарматское море. Оно включало в себя обширные территории Предкавказья, Средней Азии, Средне-Дунайской межгорной впадины и нынешние водные пространства Черного, Азовского, Каспийского и Аральского морей. Современные Кавказские и Крымские горы возвышались тогда в виде двух крупных островов в центре Сарматского моря.

Цетотерии – род ископаемых усатых китов из раннего миоцена – раннего плиоцена Северного полушария. Выделяется более 15 видов. Различные виды этих китов достигали от 2 до 8 м. в длину, длина черепа составляла около 1/4 длины всего скелета. Они представляли собой весьма успешных китообразных и просуществовали с конца раннего миоцена по ранний плиоцен, то есть на протяжении не менее 10 миллионов лет. За это время они широко распространились, различные виды данного рода обитали в морях, омывавших Европу,



Азию и Сев. Америку. Цетотерии обитали в умеренных и теплых водах Мирового океана, тяготели к внутринемагматическим прогреваемым морским бассейнам. Их ископаемые остатки известны из многих местонахождений Австрии, Румынии, Молдовы, Украины, Турции, Грузии, России и США.

XXXIX Всероссийская конференция обучающихся
**«ОБРЕТЁННОЕ ПОКОЛЕНИЕ –
НАУКА, ТВОРЧЕСТВО, ДУХОВНОСТЬ»**



ИСКУССТВОВЕДЕНИЕ

Москва, 2017



СЕРИЯ ГРАФИЧЕСКИХ ПЛАКАТОВ НА ТЕМУ «КУЛЬТУРА И ИСКУССТВО»

Сивцова Елена Сергеевна, Гринин Евгений Сергеевич

ГОУ ВО МО «ГСГУ», Московская область, г. Коломна

Плакат – один из сложнейших видов искусств, обладающий способностью привлечь внимание зрителя. Эта особенность плаката может быть использована в целях культурного просвещения, духовно-нравственного, патриотического, эстетического воспитания подрастающего поколения. Учитывая тот факт, что плакат является эффективным средством воздействия на зрителя, позволяющим в емкой, доступной и образной форме донести важную информацию, я решила создать серию графических плакатов на тему «Культура и искусство», которые могли бы быть интересны современной молодежи и способствовали бы формированию у молодого зрителя интереса к культуре и творчеству.

В основе моей работы лежит идея о необходимости приобщения современной молодежи к духовной культуре, составным элементом которой является искусство. Роль искусства в современном мире чрезвычайно важна. Восприятие прекрасного может стать непосредственным импульсом для собственного творчества, для изменения образа жизни. Искусство предлагает человеку задуматься о своей роли в мире и о смысле бытия в противоречивых и изменчивых условиях современности, что весьма актуально для подрастающего поколения. В серии плакатов мне хотелось отразить многообразие проявлений художественной культуры и роль творческого процесса как движущей силы ее развития, важнейшего фактора культурной динамики.

Чтобы реализовать на практике свою задумку, мне необходимо было отобрать и использовать средства, которые сделали бы плакаты яркими, запоминающимися, привлекательными. Для начала я решила отобрать яркие цитаты и высказывания известных личностей об искусстве, которые могли бы органично вписаться в концепцию моей работы.

Дальнейшая работа предполагала выбор художественного стиля, используемых элементов и цветовой гаммы. Стилиевое единство серии плакатов напрямую влияет на реакцию целевой аудитории. Поэтому в процессе разработки эскизов я не просто выбирала шрифт и цветовую гамму, основные цвета которой гармонировали бы с информацией,



отраженной на плакате, но также старалась выработать общий подход к созданию всех изображений.

В процессе работы над плакатом художник «настраивает» отдельные свойства цвета (цветовой тон, светлоту, тепло-холодность, насыщенность) одновременно и до тех пор, пока в его восприятии не появится общий «цвет» произведения. Пользуясь данным принципом, я комбинировала цвета, остановившись в итоге на тех оттенках, которые и определили цветовой строй и колорит плакатов.

Еще одним важным аспектом моей работы над серией плакатов стала разработка шрифтового решения текста и размещение информационных блоков. Добиваясь ясности шрифта, я старалась соблюсти соразмерность толщины основного штриха и внутрибуквенного про света, оптимальность межбуквенных пробелов и пропорциональность отношения ширины буквы к ее высоте.

После эскизной работы я приступила к созданию полноразмерных плакатов. На этом этапе были уточнены некоторые детали, а сама серия приобрела целостность, реализованную средствами изобразительного искусства.

Работая над серией плакатов «Культура и искусство» я убедилась, насколько важно, и в то же время непросто, воплотить в плакате гармонию идейной глубины, художественного совершенства и конкретности психологического воздействия.

Несмотря на трудности, встретившиеся в работе, я считаю, что мне удалось реализовать поставленные цели и задачи. В целом же хочется отметить, что искусство плаката, обладающее богатством тематики, многообразием изобразительных приемов и возможностью прямого обращения к широчайшей массе зрителей должно более активно использоваться в работе с молодежью для ее просвещения, культурного обогащения и духовно-нравственного воспитания.



ИССЛЕДОВАНИЕ ДЕРЕВЯННОГО АРХИТЕКТУРНОГО ДЕКОРА В Г. УФЕ

Штыкова Вероника Валерьевна, Богданова Наталия Валентиновна

*ГБПОУ Уфимский государственный колледж технологии и дизайна,
Республика Башкортостан, г. Уфа*

Архитектура столицы Республики Башкортостан очень самобытна – каждое сооружение в Уфе имеет свою собственную историю. На территории Уфы сегодня ведется масштабное строительство административных и гражданских зданий, реконструкция целых улиц, ремонт автодорожного покрытия.

Значительное количество деревянных строений в Уфе объяснялось ее историческим, политическим, экономическим развитием и географическим положением. Деревянная архитектура Уфы отражала целую историческую эпоху, отличалась своеобразием, выделяя столицу губернии среди множества провинциальных городов России, её уникальные памятники деревянного зодчества до последнего времени остаются достопримечательностью и украшением города. К сожалению, в меньшинстве.

Было бы наивно думать, что вся уфимская архитектура 19 – начала 20 века непременно отвечала канонам высокого искусства и идеальной красоты. Её ценность заключена в другом важном свойстве – сохраняя аромат и обаяние прошлого, памятники архитектурной старины позволяют путешествовать во времени. Поэтому градостроители должны учитывать исторически созданный многими поколениями образ города и продолжать, а не ломать уже существующие традиции.

Подтверждена гипотеза: огромно влияние эстетического и практического воздействия деревянного зодчества на эмоциональное настроение и самочувствие человека, его мироощущения, сохраняет связь поколений.

Был получен ответ на вопрос: в Уфе есть объекты деревянного зодчества, большая часть из которых является культурными памятниками, но сохраняются ли они через 30 лет – проблематично.

Проведены исследования: изучались истоки деревянного зодчества и его виды, исследовались деревянный архитектурный декор на сохранившихся зданиях г. Уфы.

Изучались объекты исследования: деревянные дома и их деревянный архитектурный декор города Уфы.



Актуальность: сохранение традиций и искусства деревянного архитектурного декора.

Уже существует небольшое количество отреставрированных памятников деревянной архитектуры, однако многие из них навсегда утрачены. В городе Уфе предпринимались попытки создать музей – заповедник деревянного зодчества (2012 г.), но безуспешно. Поэтому необходимо срочно воплощать эту идею в жизнь.

Выполнены поставленные задачи исследования:

- 1) изучены материалы в архивах, литературе, периодической печати, Internet, музеях, выставках, на улицах г. Уфы;
- 2) изучены архитектурные, функциональные, технические особенности деревянного зодчества и декора;
- 3) создана база данных в виде фотоматериалов по элементам деревянного декора зданий в г. Уфе;
- 4) изучены декоративные элементы деревянного зодчества в Уфе;

ИССЛЕДОВАНИЕ ВЛИЯНИЯ И ИСПОЛЬЗОВАНИЯ ЦВЕТА ПРИ СОЗДАНИИ КРЕАТИВНОЙ МЕБЕЛИ ДЛЯ ИНТЕРЬЕРА НА ПСИХОЛОГИЧЕСКОЕ СОСТОЯНИЕ ЧЕЛОВЕКА

Караева Светлана Сергеевна, Богданова Наталия Валентиновна

*ГБПОУ Уфимский государственный колледж технологии и дизайна,
Республика Башкортостан, г. Уфа*

Наши родители считали роскошью цветной телевизор или магнитофон, сами клеили обои и белили стены. Время идет, мода и условия жизни меняются. Сейчас есть масса вариантов для преображения нашего дома. Что может быть более подходящим вариантом украшения домашнего интерьера, нежели креативная мебель? Убранство квартиры, благодаря необычным элементам дизайна, получит некую «изюминку», а сам дом станет более уютным и интересным местом. И конечно же интересная креативная мебель, её цвет и форма будут оказывать определенное психическое воздействие на человека.

Креативная мебель привносит в интерьер собственный стиль, подчеркивая увлечения и предпочтения хозяина, ведь человек старается создать среду приятную для его восприятия и согласующую с его вкусами.



Воздействие цвета на зрителя демонстрирует то, что цвет, где бы он не использовался – в символике, на дорожном знаке, в терапевтических целях, в рекламе, или как выразительное средство в произведениях изобразительного искусства, – он оказывает влияние на работу всего организма человека. и при восприятии предметов искусства не теряет это воздействие, о чем свидетельствуют теории цвета живописцев.

Гипотеза: огромно влияние эстетического и практического воздействия цвета на эмоциональное настроение и самочувствие человека, его мироощущения.

Вопрос: Какие на человека психологические воздействия оказывают цвет интерьера и мебели, форма мебели и предметы интерьера?

Целью исследования является изучение влияния использования определенной мебели и предметов интерьера на психологическое состояние человека.

Объект исследования: свойства цвета, интерьер, мебель.

Задачи исследования:

- изучение материалов художников и философов о свойствах цвета;
- изучение влияния цвета и формы, используемых в создании интерьера на психологическое состояние человека;
- создание презентации с результатами исследования.

Актуальность: сохранение комфортного психологического состояния человека во внутреннем пространстве офисов, дома, дачи для счастливой жизни.

XXXIX Всероссийская конференция обучающихся
**«ОБРЕТЁННОЕ ПОКОЛЕНИЕ –
НАУКА, ТВОРЧЕСТВО, ДУХОВНОСТЬ»**



**ИСТОРИЯ,
ЭТНОГРАФИЯ,
АРХЕОЛОГИЯ**

Москва, 2017



ТРАДИЦИИ ЗЕМЛЕДЕЛИЯ И ПИТАНИЯ В СТАРООСКОЛЬСКОМ КРАЕ

Комарова Марина Юрьевна, Мухина Зинара Зиевна

*Старооскольский технологический институт им. А. А. Угарова
(филиал) НИТУ «МИСиС», Белгородская область, г. Старый Оскол*

Актуальность темы исследования обусловлена тем, что сегодня в результате реформ последних десятилетий конца XX – начала XXI века, изменения геополитической обстановки, возникновения проблемы возрождения и развития культуры сельскохозяйственного производства необходимо серьезное переосмысление нашего прошлого, что невозможно без всестороннего, глубокого осмысления истории русского крестьянства, изучения специфики его хозяйственной деятельности, лучших традиций русской кухни и питания.

Цель исследования – воссоздание и анализ целостной картины, отражающей специфику функционирования традиционной земледельческой деятельности и традиции питания в системе материальной культуры русского населения Оскольского края в XIX – начале XX в.

Для достижения цели были поставлены следующие задачи:

- изучить литературу и источники по данной проблеме;
- систематизировать материалы о земледельческой деятельности и традициях питания в изучаемом регионе;
- выявить специфические черты традиции питания на изучаемой территории.

Объектом исследования является крестьянство Курской губернии.

Предмет исследования – традиции земледелия и питания русских крестьян сельских поселений Старооскольского уезда Курской губернии.

Временные рамки исследования охватывают период с XIX до начала XX века.

Территориальные рамки работы. В исследуемый период территория Старооскольского уезда входила в состав Курской губернии, в настоящее время – это территория Белгородской области.

Методологической основой исследования являются основополагающие принципы историзма, объективности и системности. Основными методами обобщения и анализа источников по исследуемой проблематике стали сравнительно-исторический и типологический методы.



Они использовались при анализе исследуемого комплекса продуктов и традиций питания русского народа.

Источниковая база работы. При написании данной работы были изучены материалы и экспозиции, представленные в архивах и коллекциях Русского музея Старооскольского педагогического колледжа, Старооскольского краеведческого музея, а также использованы материалы интервью с жителями местных сельских населенных пунктов.

Научная новизна исследования состоит в том, что данная работа является первым опытом всестороннего комплексного исследования традиций земледелия и питания в Старооскольском крае в XIX – начале XX в.

Основные результаты научного исследования состоят в том, что работа может быть использована при изучении школьниками и студентами традиционной культуры Оскольского края, проведении молодежных мероприятий по этнической истории и культуре Белгородчины, возрождения традиций здорового питания, а также в целях изучения, сохранения и возрождения русской традиционной культуры края как составляющей самобытной культуры края и воспитания молодежи к бережному отношению к истокам родной культуры.

ЛИШЕНЦЫ И ИХ МЕСТО В ОБЩЕСТВЕ

Павлова Мария Андреевна, Гаврилов Алексей Алексеевич

МБОУ СОШ № 1, Иркутская область, г. Иркутск

Данная работа посвящена лишенцам и тому, почему они появлялись в период с 1918–1936 г.г.

Для начала, обратимся к значению слова «лишенец»?

Лишёнец (также возможен вариант лишак) – 1) неофициальное название гражданина РСФСР, СССР, в 1918–1936 лишённого избирательных прав согласно Конституциям РСФСР 1918 и 1925 годов. 2) Человек, лишённый избирательных и других гражданских прав на основании принадлежности его к эксплуататорскому классу.

Лишенцы не имели возможности «занимать ответственные должности, а равно быть заседателем в народном суде, защитником на суде, поручителем, опекуном». Они не имели право получать пенсию и пособие по безработице. Им не позволялось вступать в профсоюзы, в то же время не члены профсоюза не допускались в руководство



промышленных предприятий и организаций. Лишенцам не выдавались продуктовые карточки, либо же выдавались по самой низшей категории. Напротив, налоги и прочие платежи для «лишенцев» были существенно выше, чем для остальных граждан.

В 1920-е годы началась кампания по выселению лишенцев из коммунальных квартир, а также исключению их детей из школ. Детям «лишенцев» было крайне затруднительно получить образование выше начального. То есть формально не запрещалось учиться в школах и даже в ВУЗах, но при этом заявлялось, что на всех мест не хватает, и поэтому Советская власть в первую очередь будет обеспечивать возможность образования для детей трудящихся, а дети эксплуататоров – в последнюю очередь. Вместо призыва в армию сыновья лишенцев зачислялись в так называемое «тыловое ополчение».

Обратимся к нескольким примерам из биографии Игоря Владимировича, семья которого не понаслышке знала, что такое быть лишенцами.

Вот какой случай, который произошел с отцом и дядей, описывает Игорь Владимирович:

«В школу, где они с моим отцом учились, привезли американское какао. Сразу выстроилась очередь из учеников к раздаточному столу. Понятное дело, малолетние братья Владимировичи тоже стоят в очереди. Как же, американское какао! Пришёл директор школы и вывел их из очереди – вам не полагается! Долгое время казалось, что в этом распоряжении директора превалирует личностный фактор. Но нет. В соответствии с конституцией Российской Федерации 1918 года были законодательно определены группы населения, которые лишались большинства гражданских прав наряду с любыми формами пособий от государства. Часть этих ограничительных мер носила декларативный характер (какое ещё избирательное право могло существовать при советской власти, тем более в условиях «военного коммунизма»), но вот лишение человека средств к существованию естественным образом вело к его гибели. По всей стране появились, не побоюсь этого слова, изгои, они изгонялись и порицались обществом, они лишались практически всего, лишенцы-это действительно более подходящее название.



ОТРАЖЕНИЕ ИСЛАМСКОЙ РЕЛИГИИ НА МОНЕТНОЙ ЧЕКАНКЕ КРЫМСКИХ ТАТАР XIII – XV ВЕКОВ

Беткер Эрнетта Павловна, Травкин Сергей Николаевич

*ГАОУ ВО ЛО «ЛГУ им. А. С. Пушкина»,
г. Санкт-Петербург, г. Пушкин*

Актуальность темы обусловлена идеологической и историографической ситуацией.

В последние десятилетия возрос интерес к истории Ислама и его влиянию на культуру народов России. Вопрос о религии и о монетном чекане крымских татар неоднократно поднимались в работах исследователей. Мнений по этой теме существует немало, но они не дают окончательного ответа по данному вопросу. Поэтому данная тема остается недостаточно изученной и требует дальнейшей разработки.

В последнее время познавательный интерес к истории религии крымских татар, а также к монетной их чеканке увеличился. Это обусловлено недавним присоединением Крымского полуострова к Российской Федерации.

Цель исследования – изучить историю влияния религии крымских татар на монетную чеканку Крымского полуострова в XIII – XV вв.

Ислам серьезно повлиял на монетную чеканку крымских татар XIII – XV вв.

Наибольшее распространение в монетной чеканке это влияние получило в период принятия ислама. Это связано с тем, что духовная культура вызвала интерес у жителей Крыма как новшество, как нечто новое и ранее неизведанное.

В это время на монетах религия появляется самыми разнообразными способами: чеканка дат по календарю Хиджры, помещение на монеты религиозных знаков и символов, появление на монетах цитат из Корана, изречений, призывающих к верованию в единого бога Аллаха. На монетах часто встречается мусульманская традиция указывать титул хана: «Верховный хан», «Султан» и с помощью арабских надписей.

В XIV и XV вв. на монетах Крыма продолжает стабильно отражаться мусульманская религия. Однако первоначальный интерес крымских татар к исламу спадает и с течением времени в чекан Крыма приходят новые традиции, отражающие интересы крымских татар, их культурную и политическую жизнь. Усиление власти наместников,



монетные реформы – все это сказывается на чеканке монет Крымского полуострова.

В Крымском ханстве активную работу продолжают монетный двор Крыма, Кырк-Йера, Бахчисарай, Каффа, а также Гезилев. Все монетные дворы имели единую систему чеканки монет, из чего следует, что на протяжении трех веков монеты Крымского ханства выглядели одинаково: на аверсе помешалось имя хана и его титул, на реверсе располагалась тамга Гиреев.

Таким образом, отражение исламской религии на монетах крымских татар в XIII и XIV вв. носит динамичный характер, а к середине XV присутствует, но идет на убыль.

**ИЗУЧЕНИЕ ИСТОРИИ ВЗАИМООТНОШЕНИЙ
АНТИЧНЫХ ГОРОДОВ С ВАРВАРАМИ
НА ТЕРРИТОРИИ ВОСТОЧНОЙ ЕВРОПЫ:
XVIII В. – 1825 Г.**

*Волков Алексей Сергеевич,
Травкин Сергей Николаевич*

*ГАОУ ВО ЛО «ЛГУ им. А. С. Пушкина»,
г. Санкт-Петербург, г. Пушкин*

Для исторической науки в целом изучение данной темы имеет весьма важное значение, тема изучения истории взаимоотношений греческих городов и варваров на территории Причерноморья в исторической науке является слабо изученной.

В рамках современной исторической науки тема является весьма актуальной, поскольку изучение взаимоотношений культурно-исторических центров с их периферией является весьма востребовано в современном обществе.

Цель данной работы: выявить особенности русской историографии по вопросу взаимоотношений античных городов и варваров на территории Восточной Европы.

Изучение истории взаимоотношений античных городов с варварами это был весьма сложный процесс, который был связан со многими трудностями. Особенностью его было то, что исследования по данному вопросу часто были связаны с политической ситуацией в России и Северном Причерноморье.



От начала XVIII века до 1825, была проделана огромная работа по изучению античности в Российской Империи, для популяризации античной истории среди населения и для распространения знаний об античности среди широкого круга населения.

С XVIII века было написано большое количество различных литературных и научных трудов. С появлением Императорской Академии наук, в России случился настоящий прорыв в развитии истории, как науки.

Отечественным историкам не хватало знаний, правительство Российской Империи делало все, дабы восполнить этот пробел. Огромным был вклад в изучение истории античной ученых приехавших из стран Европы.

В XIX веке, русские ученые уже начинают проводить археологические работы. Присоединение Крыма сыграло в этом решающую роль. О популярности исторической науки говорит уже тот факт, что археологическими раскопками занимались не только ученые-антиковеды, но и простые люди, которые, пусть даже и не обладали знаниями и опытом, на собственном энтузиазме, сделали множество открытий, которые нельзя не оценить по достоинству.

В процессе работы было изучено большое количество литературы и источников по истории античности в Российской Империи в XVIII–XIX веках. На основе изученных материалов мной была предпринята попытка, рассмотреть процесс становления науки об античности, и обобщить процесс изучения истории взаимоотношений античных городов с варварами на территории Восточной Европы.

УЧАСТИЕ РОССИИ В ОЛИМПИАДЕ 1912 Г. ПО МАТЕРИАЛАМ РОССИЙСКОЙ СПОРТИВНОЙ ПЕРИОДИЧЕСКОЙ ПЕЧАТИ

Карпова Александр Андреевна, Карпова Вероника Викторовна

*ГАОУ ВО ЛО «ЛГУ им. А. С. Пушкина»,
г. Санкт-Петербург, г. Пушкин*

Данное исследование позволит более глубоко изучить историю развития спорта в дореволюционной России. Кроме того, изучение материалов периодической печати даёт возможность изучить общественное мнение и механизмы его формирования.



Цель исследования – определить особенности освещения в российской спортивной прессе участия России в Олимпиаде 1912 года.

Задачи исследования: изучить деятельность Российского Олимпийского комитета по подготовке к участию в Олимпийских играх 1912 г.; выявить, как менялось освещение Олимпийских игр в спортивной прессе в период от начала подготовки до завершения Игр; определить итоги Стокгольмской олимпиады для России по материалам спортивной прессы.

Выводы:

Российский Олимпийский комитет был создан в 1911 г. Он должен был решать вопросы, связанные с отбором и подготовкой спортсменов к Олимпиаде, финансированием делегации и другие. Но устав РОКа был утверждён практически накануне Олимпиады, поэтому Комитет успел осуществить далеко не все запланированные задачи. В результате чего после сокрушительного поражения российских спортсменов на Олимпийских играх 1912 года на него посыпался целый шквал упреков и обвинений, часто несправедливых и не всегда обоснованных.

Спорт в Финляндии всегда развивался обособленно от российского спорта. Кроме того, Олимпийский комитет Финляндии появился значительно раньше, чем в России. В 1908 г. Финляндия, в отличие от России, уже официально принимала участие в Олимпийских играх. Это обусловило выступление финской делегации отдельно от России.

Спортивная периодическая печать активно освещала Олимпийские игры 1912 года, поскольку участие в них было значимым событием для России. Она впервые официально принимала участие в Олимпиаде, а ее делегация была одной из самых многочисленных. Пресса рассказывала о деятельности РОКа, оценивала шансы российских спортсменов на предстоящей Олимпиаде. Неоднократно подчёркивалось, что российские спортсмены, несмотря на свою многочисленность, едут на Олимпиаду в первую очередь для того, чтобы учиться. На медали рассчитывали лишь в некоторых видах, т. к. спорт в России по-прежнему развивался медленными темпами.

После Олимпиады в прессе появилось немало разгромных статей. Поражение в Олимпиаде считали позорным и даже сравнили его с Цусимской катастрофой.



ОСВЕЩЕНИЕ РУССКО-ФРАНЦУЗСКИХ ОТНОШЕНИЙ ОБЩЕСТВЕННО-ПОЛИТИЧЕСКИМИ ЖУРНАЛАМИ РОССИИ В ГОДЫ ЦАРСТВОВАНИЯ АЛЕКСАНДРА III

Конева Диана Васильевна, Карпова Вероника Викторовна

*ГАОУ ВО ЛО «ЛГУ им. А. С. Пушкина»,
г. Санкт-Петербург, г. Пушкин*

Известно, что средства массовой информации играли весомую роль в формировании общественного мнения с самого начала своего возникновения. В истории существует множество примеров как благотворного, так и негативного влияния СМИ на умы людей. А пресса, как один из первых и значительных видов средств массовой информации, имела колоссальное влияние на формирование общественного мнения уже во второй половине XIX столетия. Уже тогда можно было говорить о таком явлении как информационная война, когда правящие верхи в своих интересах заказывали у изданий статьи и заметки определенного характера, дабы сформировать у граждан «правильную» и «удобную» позицию по вопросам и проблемам как внутренней, так и внешней политики. Схожую ситуацию можно наблюдать и на современном этапе истории, когда печать хоть и утратила свою первенствующую позицию среди средств массовой информации, но по-прежнему продолжает формировать взгляды и мнения у своей аудитории.

Русские общественно-политические журналы – передовые влиятельные органы печати, которые являлись основой для формирования общественного мнения в России. Более того, можно смело утверждать, что журналы в какой-то степени могли и влиять на политический курс правительства, поскольку во главе изданий стояли достаточно авторитетные и значительные общественные и политические деятели.

Русско-французские отношения освещались в печати в зависимости от того, как они развивались на международной арене. Так, в начале 80–х гг. о Франции в журналах фактически не писалось, поскольку внешнеполитический курс Франции был обращен не в сторону России. Противоположная ситуация наблюдается уже со второй половины 80–х гг., когда стало очевидным, что Россия и Франция идут к заключению официального союза.

Изучая материалы печати, также нетрудно прийти к заключению о крайней агрессивности и недоверии русской печати по отношению



к странам – участницам Тройственного союза, а главным образом к Германии под руководством Отто фон Бисмарка. В журнальных публикациях посредством язвительных насмешек и упреков всячески разоблачалась захватническая политика европейских держав, проливался свет на многие хитроумные аферы, причем внимание к данной теме было устойчивым.

Совершенно иначе создавался образ Франции. Эта страна рассматривалась печатью как фактически единственный надежный партнер и товарищ, в союзе с которым возможно поддержание равновесия и порядка в Европе, эффективное противодействие Тройственному блоку. Это было возможно благодаря единству интересов и выгод, которые могли извлечь обе страны из союза. Очень важно отметить призывы журналов к руководству страны вернуться к такой политике, которая бы отвечала национальным интересам России, и неотъемлемой частью этой политики являлось налаживание тесного сотрудничества между Россией и Францией. Несмотря на различные политические платформы, отмечалось абсолютное единодушие как консервативных, так и либеральных изданий в отношении Франции как политического союзника.

НАСТРОЕНИЯ ЖИТЕЛЕЙ ПЕТРОГРАДА – ЛЕНИНГРАДА ПРИ ПРОВЕДЕНИИ МАССОВЫХ ПРАЗДНИКОВ В 1918–1941 ГГ.

Лебедева Надежда Игоревна, Никифоров Анатолий Леонидович

*ГАОУ ВО ЛО «ЛГУ им. А. С. Пушкина»,
г. Санкт-Петербург, г. Пушкин*

В представленной работе производится характеристика настроений жителей Петрограда-Ленинграда при проведении массовых праздников в 1918–1941 гг. Раскрываются особенности формирования нового праздничного календаря в Советской России. Указаны методы и способы положительного воздействия на население со стороны советской власти. Раскрывается причина негативного восприятия новых праздников со стороны населения.

1. После Великой Октябрьской революции новое правительство неслучайно выбрало праздники, как одну из форм распространения своих идей среди населения. Оно считало, что их проведение будет



способствовать положительному эмоциональному усилению в обществе по отношению к новой власти, а также агитации основных положений большевистской партии.

2. Параллельно с увеличением числа государственных праздников в «красном календаре» происходило законодательное уменьшение выходных дней по случаю религиозных праздников.

3. В связи с отменой религиозных праздников отмечается неоднозначность настроений – бурные ликования по поводу состоявшейся Октябрьской революции, свобода в творчестве, реформа календаря, которая принесла новые праздники, сменяется негодованием и отказом в посещении новых праздников из-за отмены религиозных. Поэтому на протяжении 1920-х гг. в Петрограде-Ленинграде, да и вообще по всей стране отмечались «тёмные» религиозные праздники и «красные» антирелигиозные праздники, которые являлись для населения тяжёлым выбором, особенно для крестьян.

4. Проводимые, в период 1920-х гг. в Петрограде-Ленинграде новые праздники имели чисто революционный характер. Организовывали их с целью поддержания у населения революционного настроения.

5. Официальные праздники 1930-х гг., по сравнению с 1920-ми гг., являлись по своей организации, ещё больше подчинены контролю со стороны советской власти. В конце 1920-х гг. в связи со стабилизацией политической ситуации в стране, переходом от НЭПа к индустриализации и коллективизации, происходит окончательное утверждение праздничного календаря. Теперь праздники всё больше приобретают черты «радости и веселья», что сказывается на настроениях жителей Ленинграда. На мероприятия приходит большое количество человек.

ПОВСЕДНЕВНАЯ ЖИЗНЬ НАСЕЛЕНИЯ НА ОККУПИРОВАННОЙ НОВГОРОДСКОЙ ЗЕМЛЕ (1941–1944 ГГ.)

Мешанская Елена Викторовна, Левашко Вадим Олегович

*ГАОУ ВО ЛО «ЛГУ им. А. С. Пушкина»,
г. Санкт-Петербург, г. Пушкин*

Актуальность темы обуславливается, во-первых, недостаточной научной разработанностью в отечественной историографии. Отечественные историки значительное внимание в своих трудах уде-



ляли боевым действиям под Новгородом и Мясным Бором, а также партизанскому движению в Ленинградской области. Проблема же повседневности оккупированного Новгородского района остается мало изученной.

Во-вторых, нужно указать на тот факт, что в послевоенные годы людей, находившихся на оккупированной территории, презирали и, естественно, не шло речи о сборе информации об их жизни под немецким режимом. Вследствие этого возникает проблема всецелого воссоздания картины, т. к. воспоминания играют существенную роль по выявлению особенностей быта оккупации Великого Новгорода.

Цель данной работы: изучить повседневную жизнь населения оккупированного Новгорода и Новгородского района.

Внезапно напав в июне 1941 г. на Советский Союз, немецкая армия быстрыми темпами продвигалась вглубь страны. Отходя, советские войска отставали насмерть каждый город и каждую улицу. Но, даже упорство наших бойцов не смогло одолеть превосходящие силы противника. И поэтому, уже за первые месяцы войны большая часть северо-запада СССР оказалась под немецкой оккупацией, немецко-фашистские войска подошли к Ленинграду.

О блокаде Ленинграда мы знаем не все, но о том, что происходило за пределами блокадного кольца – в особенности в Новгородском районе – еще меньше. В одночасье, с того самого момента, когда в город или деревню входили, въезжали на своих машинах, велосипедах, мотоциклах завоеватели, у людей рушился привычный мир.

Человек, оказавшийся под оккупантами, жил совершенно в новой системе. Так что же это была за система? Что составляло основу повседневности оккупированного населения? На эти и другие вопросы до сих пор не могут с уверенностью ответить многие историки. Но можно сказать одно точно, немецко-фашистская оккупация вошла черной страницей истории в жизни людей, находившихся под оккупацией.

В процессе работы, мной было изучено большое количество источников и литературы. На основе изученных материалов мной была предпринята попытка по изучению оккупационного режима и повседневности людей в Новгородском крае.



ПОЛИТИЧЕСКАЯ РАБОТА КАК ВАЖНЫЙ ФАКТОР ФОРМИРОВАНИЯ МОРАЛЬНО-ПСИХОЛОГИЧЕСКОГО СОСТОЯНИЯ ЛИЧНОГО СОСТАВА КРАСНОЗНАМЁННОГО БАЛТИЙСКОГО ФЛОТА НА НАЧАЛЬНОМ ЭТАПЕ ВЕЛИКОЙ ОТЕЧЕСТВЕННОЙ ВОЙНЫ 1941–1942 ГГ.

Осипов Юрий Анатольевич, Левашко Вадим Олегович

*ГАОУ ВО ЛО «ЛГУ им. А. С. Пушкина»,
г. Санкт-Петербург, г. Пушкин*

В представленной работе рассматривается политическая работа на Краснознамённом Балтийском флоте в 1941–1942 гг. как важный фактор формирования морально-психологического состояния личного состава флота. На основании изучения различных источников, таких как неопубликованные архивные документы, материалы периодических изданий Балтийского флота, справочной литературы и научных работ по истории Балтийского флота в годы войны, можно сделать следующие выводы:

1. В Военно-Морском флоте СССР политическая работа имела чёткую структуру и организацию, было обеспечено многоуровневое выполнение поставленных задач политической работы.

2. Система организации политической работы без затруднений могла перестраиваться в соответствии с требованиями военного времени, меняя при этом основное содержание политической работы и проводимых мероприятий.

3. В условиях военного времени оперативно принимались и проводились необходимые реорганизационные мероприятия, проверки, отчётные мероприятия и т. д.

4. Главными недостатками политической работы были слабый контроль со стороны вышестоящих органов, недостаточный уровень политинформации, невнимательное отношение к личному составу в политической работе.

5. Общее морально-психологическое состояние на Балтийском флоте на начальном этапе войны оставалось на высоком уровне, о чём лучше всего свидетельствует боевая работа флота: в период 1941–1942 гг. КБФ выполнил ряд сложнейших операций, неоднократно вступал в боестолкновения с противником, нанося ему ошутимый урон. В условиях потери баз с суши, КБФ смог перегруппироваться,



сохранив при этом основной боевой костяк. Моряки-балтийцы проявили небывалые мужество и героизм в борьбе с врагом как на море, так и на суше.

ОБРАЗ ВРАГА В ЛИТЕРАТУРНО-ХУДОЖЕСТВЕННЫХ И ЮМОРИСТИЧЕСКИХ ЕЖЕНЕДЕЛЬНИКАХ ПЕТРОГРАДА В ГОДЫ ПЕРВОЙ МИРОВОЙ ВОЙНЫ

Петрова Ольга Викторовна, Карпова Вероника Викторовна

*ГАОУ ВО АО «АГУ им. А. С. Пушкина»,
г. Санкт-Петербург, г. Пушкин*

В настоящее время особое внимание уделено изучению событий Первой мировой войны. Во многом это связано со столетним юбилеем с начала войны в 2014 году и Февральской революции в 2017 году.

С исследовательской точки зрения актуальность этих событий обусловлена современной международной обстановкой и продолжением негласной борьбы за общественное сознание в мире. На страницах еженедельной прессы первой четверти прошлого века сохранились примеры форм и методов организации идеологического противостояния в борьбе за человеческие умы.

Целью данной работы является изучение процесса формирования «образа врага» в годы Первой мировой войны посредством популярных литературно-художественных и юмористических еженедельников Петрограда («Синий журнал», «Лукоморье», «Новый Сатирикон», «Солнце России»).

В конце XIX – начале XX вв. список отечественных средств массовой информации дополнили первые иллюстрированные еженедельники. Их привлекательность была связана с особенностями содержания: наличием иллюстраций, кратких обзоров событий, а также раздела беллетристики (повествовательная художественная литература в прозе).

Столичные еженедельники («Лукоморье», «Новый Сатирикон», «Синий журнал» и др.) благодаря событиям Первой мировой войны быстро приобрели популярность. Они стали своеобразной «летописью» исторической памяти, в которой сохранились общественные оценки, взгляды на ход и развитие военных событий.

Война была объявлена священным противостоянием захватническому нападению на европейский мир со стороны Германии и ее союзни-



ков. Идеологическая борьба с новоявленным «врагом» осуществлялась в словесной форме, а также с помощью иллюстраций.

В период с 1914 по 1916 гг. в обществе наблюдалось всеобщее очарование войной. А с 1917 года его сменили усталость от тяжелого военного бремени и постепенный отход от внешнего врага к внутреннему, воплощенному в образе императора Николая II.

Исходя из выше сказанного, следует, что иллюстрированные еженедельники были главным источником в формировании общественных позиций, взглядов различных социальных групп. На основе их материалов можно сформировать представление о моральном состоянии и настроениях российского общества в политических условиях первой четверти XX века.

ВЕЛОСИПЕДНЫЕ ОБЩЕСТВА РОССИИ ВО ВТОРОЙ ПОЛОВИНЕ XIX – НАЧАЛЕ XX ВВ.

Полистова Анастасия Алексеевна, Карпова Вероника Викторовна

*ГАОУ ВО ЛО «ЛГУ им. А. С. Пушкина»,
г. Санкт-Петербург, г. Пушкин*

Актуальность данной работы обусловлена увеличением популярности велосипедного спорта в России на данный момент. На современном этапе истории создается все больше велосипедных обществ и клубов для привлечения народа к спорту. Так, в Москве сейчас насчитывается около семи крупных велосипедных организаций, которые устраивают гонки для взрослых и детей, а также выезды за город и просто путешествия на велосипедах по городам.

Велосипед значим не только в велоспорте, но и в повседневной жизни человека. Он является доступным и недорогим средством передвижения. Изучение особенностей распространения велосипеда в России позволит расширить наши представления об истории повседневности. В этой связи интересно рассмотреть историю возникновения и функционирования велосипедных обществ в России в конце XIX – начале XX веков. Это позволит сопоставить их значение и роль в жизни россиян в прошлом и настоящем.

Целью данной работы является определение особенностей функционирования и роли велосипедных обществ в жизни населения России в конце XIX – начале XX веков.



Исходя из исследования, можно сделать следующие выводы:

1. Первые велосипедные организации создавались в 1880–е годы, когда велосипед был не популярен и население относилось к нему настороженно. Изначально велосипедные общества были немногочисленны и учреждались преимущественно в Москве и в Санкт-Петербурге. На середину 1895 годов пришелся расцвет велосипедных обществ, отмечается их количественный рост и расширение географии их существования. Если с 1880 по 1890 гг. велосипедных обществ было создано около 10, то к середине 1895 года их насчитывалось уже около 75. Создавались, как правило, общества группой довольно обеспеченных людей, так как первоначальное открытие общества требовало серьезных денежных затрат.

2. Цель велосипедных обществ – объединение любителей велосипедной езды и привлечение к велосипеду и велосипедному спорту населения страны. Первоначально для реализации цели велосипедные общества организовывали длительные путешествия на велосипеде по городам России. Благодаря таким путешествиям велосипедисты описывали местность, создавали маршрутные карты, общались с населением. В дальнейшем велосипедные общества стали проводить различные праздники, клубные вечера и соревнования, на которых собиралось большое количество зрителей, что способствовало вовлечению больших масс в велоспорт и вызывало интерес людей к самим велосипедным обществам. Все проводимые мероприятия контролировались полицейским начальством. Нужно было заранее оповещать градоначальника города о запланированных мероприятиях и получить разрешение на их проведение.

3. Велосипедные общества были закрытыми учреждениями: для того, чтобы подать заявление на членство в общество, необходимо было обязательно иметь две рекомендательные подписи действительных членов общества, иначе заявление о вступлении не рассматривалось.

4. Каждое общество было регламентировано уставом. Стоит отметить, что все уставы велосипедных обществ были практически идентичными, за исключением таких аспектов, как наличие врача в обществе, назначаемость членов правления, а также вхождения женщин в состав общества. Общества были всеобщими, но делились по гендерному признаку.

Деятельность велосипедных обществ способствовала популяризации велосипеда как средства передвижения.



ЗАТЕРЯННЫЙ МИР ПЛЕМЕНИ «ЧЁРНЫХ ГУСЕЙ». КОРЕННЫЕ ЖИТЕЛИ ВОСТОЧНЫХ САЯН

Максимченко Полина Павловна, Демьянович Ирина Валерьевна

МБОУ СОШ № 1, Иркутская область, г. Иркутск

На территории Иркутской области в глубине Восточных Саян расположилась удивительная страна Карагасия, окружённая со всех сторон неприступными горными хребтами. И по сей день естественные природные препятствия помогают ей сохранять свой первозданный вид. В полной гармонии с природой в суровых таёжных условиях уживаются множество диких животных и небольшая горстка людей – кочевое племя карагас («чёрные гуси»). Они уже рождаются охотниками и следопытами, почитают своих богов и поклоняются деревьям, рекам и горам. Духи предков держат племя на этой земле, а шаманы молятся за них. Карагасы предпочитали жить в уединении, подальше от человеческой расы, со своим мировосприятием.

Прошло много веков. Карагасия переименовалась в Тофаларию, но так и осталась до сих пор не тронутой цивилизацией современного мира. Тем не менее, местные жители просят о помощи защитить природные ресурсы территории их проживания от посягательств со стороны. Карагасы и на сегодняшний день являются единственными жителями Тофаларии. Вот только жизнь их кардинально изменилась. Теперь они называются тофаларами. Численность народа в течение последних 30 лет колеблется около 700 человек. В результате процессов ассимиляции, начавшихся в прошлом столетии, чистокровными считают себя лишь половина от этой цифры, остальные же метисы. Самобытность народа ушла в небытие: культура, язык, традиции, религия. Осталась только земля предков, дары которой поддерживают их существование. Этому народу всегда было трудно, но им помогало трудолюбие, выносливость и сила духа. А сейчас как будто от них ничего не зависит, и если сравнить качество жизни тофаларов с остальным населением Иркутской области, то картина выглядит крайне драматичной.

В 2000 году тофалары получили статус коренного малочисленного народа Восточной Сибири. Риск их исчезновения и нарушение экологии Тофаларского района – именно это определяет актуальность темы моей работы, которая посвящена двум предметам: природным ресур-



сам Тофаларии и её коренным жителям. Чтобы понять и предложить пути решения сложившихся ситуаций, я поставила перед собой задачи: разобраться, в чём причины ухудшения окружающей среды Тофаларии и как это влияет на жизнедеятельность коренного населения; насколько низкие показатели качества жизни тофаларов и что необходимо для их улучшения. Для достижения поставленных целей, направленных на защиту территории и выяснение степени удовлетворённости тофаларами своей жизнью, работа выстраивается в несколько этапов. Во-первых, ознакомительная часть, в которой я собирала и обрабатывала информацию непосредственно о самих предметах изучения, что было для меня определённно важно для целостности картины. Во-вторых, аналитическая часть, выводы которой направляют ход моей практической части работы, где я пытаюсь разобраться в проблемах и представить свое решение. И наконец, самое интересное – гипотеза. После сбора, обработки и анализа полученной информации я более качественно смогла подойти к её проверке, которая проходила в форме интервью местных жителей Тофаларии. Умозаключения по её опровержению приведены в выводах. Основная позиция такая: нельзя тофаларов принудительно переселять из их родных мест в поисках лучшей жизни, потому что источник силы этого народа именно в Тофаларии, которую по праву можно назвать их страной, веками служившую им защитой. Без своей тайги тофалары, к сожалению, просто вымрут.

ИОАНН ЛЕСТЧИНИК И ЕГО ЭПОХА

Кузнецова Дарья Алексеевна, Лях Елена Евгеньевна

ФГБОУ ВО Ярославский государственный педагогический университет им. К. Д. Ушинского, Ярославская область, г. Ярославль

Цель курсовой работы.

Изучение личности преподобного Иоанна Лествичника в контексте его эпохи.

Задачи:

1. Выявить и проанализировать особенности эпохи, в которой жил Иоанн Лествичник (VI–VII вв.), проследить значимые события церковной жизни данного периода.

2. Охарактеризовать личность Иоанна Лествичника, его роль и значение в истории церкви Византии VI – VII вв.



Эпоха, в которой жил преподобный Иоанн Лествичник, время правления Юстиниана I по праву названа «золотым веком»: расширение территории империи, упрочение международного положения, расцвет культуры. Византия VI – VII веков представляет собой особый историко – культурный феномен.

Особое внимание следует уделить церковной политике императора. Церковь приобретает важное значение в жизни государства. Ряд исследователей связывают появление термина «симфония властей» именно с именем Юстиниана. В это время набирает силу монашество, монастыри становятся духовными пристанищами, а монахи – духовным идеалом. Статус монашества возрастает. В этот период появляется фигура Иоанна Лествичника и других знаменитых христианских подвижников.

Иоанн Лествичник – значительная историческая фигура, которая оставила огромный след в истории Византии, в частности восточного христианства. Он оказывается у истоков восточного монашества.

«Лествица» – это систематическое описание праведного монашеского пути, по ступеням духовного совершенства. Автор писал труд, основываясь на своем монашеском и житейском опыте. Иоанн Лествичник заложил идеал праведнической жизни, его труд воспринимали как «руководство по спасению». Это учение было мудрым наставлением как для монахов, так и для мирян. Это произведение сделало Иоанна знаменитым сначала среди греков, а потом и во всей христианской церкви. Кроме того, Иоанн Лествичник и ряд других подвижников сформировали особенности раннего восточного монашества, одной из черт которого был строгий аскетизм. Роль Иоанна Лествичника для культуры Византии важна, так как в это время государство переживает переломный момент, происходят важнейшие изменения. В такие периоды истории люди всегда находятся на перепутье, и необходима вера, надежда, которую и дал Иоанн Лествичник своим примером жизни и своим трудом.

ИСТОРИЯ АВИАЦИИ

Гуцев Данил Андреевич, Горелова Светлана Ивановна

МБОУ «СОШ № 36», Иркутская область, г. Ангарск

Мечта человечества о полёте, впервые была реализована в Китае в VI веке н.э. Первыми летательными аппаратами стали небесные фонарики и воздушные змеи.



Первый вертолёт – хеликоптер М. В. Ломоносова, испытан в 1754 году.

В 1783 году братьями Монгольфье запущен аэростат. В 1884 совершен полёт на французском военном дирижабле La France. Его совершили Шарль Ренар и Артур Кребс.

Пильчер Перси Синклер. В 1895 году построил планер «Летучая мышь». Немецкий граф Фернандо фон Цаппелин начал строить свои жёсткие дирижабли в 1899 году.

17 декабря 1903 года Американские механики братья Уилбер и Орвилл Райт совершили первый успешный полёт самолёта на двигателе внутреннего сгорания, работающий на керосине.

В марте 1910 года французским инженером Анри Фабром построен первый гидросамолёт.

В 1930-е годы в Германии и Англии разрабатывался реактивный двигатель. В Англии: Фрэнк Уиттл. В Германии: Ханс фон Охайн.

Первым реактивным самолётом был германский Heinkel He 178 в 1939 году. Первой крылатой ракетой была «Фау-1». Первой баллистической ракетой дальнего действия была «Фау-2», Вернера фон Браун.

26 декабря 1948 года советский лётчик-испытатель на реактивном истребителе Ла-176 О. Соколовский первым в СССР достиг скорости звука, а в октябре 1948 года Чарльз Йегер превысил скорость звука на самолёте с ракетным двигателем Bell X-1.

В январе 1951 года появился первый серийный реактивный самолёт «Комета».

15 сентября 1956 года советская авиакомпания аэрофлот начала осуществлять рейсы на реактивных самолётах Ту-104. В 1969 году Boeing 747 двухпалубный пассажирский дальнемагистральный самолёт совершил первый в мире полёт.

В 1975 году советская авиакомпания Аэрофлот начала рейсы на первом сверхзвуковом самолёте Ту-144. Два месяцами позднее в 1976 году British Airways начала осуществлять рейсы на сверхзвуковом самолёте «Concorde».

1990–1994 годах был разработан Boeing 777. На этом авиалайнере установлен абсолютный рекорд дальности полёта на гражданском самолёте – 21 601 километр.

Airbus A-380: широкофюзеляжный двухпалубный четырёхдвигательный реактивный пассажирский самолёт. Является крупнейшим в мире



серийным пассажирским самолётом. Выпускается с декабря 2002 и используется в наше время. Пассажировместимость 407–840 человек.

В октябре 2003 г. Состоялся первый полностью автономный трансатлантический перелёт управляемого компьютером самолёта.

В последнее время прогресс в авиации замедлился, возможно причиной тому является сложное экономическое и политическое положение, а может и то что человек и без того много достиг. Сейчас в небе летают огромные лайнеры, военные истребители и беспилотники на сверхзвуковых скоростях. Человек постоянно увеличивает скорость полётов и уже перешагнул звуковой порог.

Можно сделать вывод, что, авиация стремительна в своем развитии. И мне хочется верить, что, благодаря гигантскому интеллектуальному потенциалу, накопленному в России и в мире, авиация и в дальнейшем будет развиваться не менее быстрыми темпами, чем прежде.

РЕКОНСТРУКЦИЯ КРУЖЕВНОГО КОНЦА ПОЛОТЕНЦА 19 ВЕКА

Кочеткова Марина Сергеевна, Ярошенко Марина Вильевна

*Суздальский филиал ФГОУ ВО «Санкт-Петербургский
государственный институт культуры»,*

Владимирская область, г. Суздаль

На конкурс представлен проект: Реконструкция кружевного конца полотенца 19 в.

Реконструкция выполнена на основании музейного образца, хранящегося во Владимиро-Суздальском музее-заповеднике, учётный номер В-6300/1668, Т-7413.

Работа состоит из следующих частей:

- концепция проекта,
- представление хода работы над проектом (представлены не все рабочие материалы, а только их образцы),
- пояснительная записка к проекту с описанием технических приёмов выполнения реконструкции,
- окончательный результат в виде фотографии готовой реконструкции.

В концепции проекта не преследовалась цель повторить точь-в-точь подлинник, с которым мы работали. Это реконструкция самого



принципа создания изделия. Мы старались сделать акцент на мотивах, введённых в процесс работы кружевницей. Важно было освоить технику, приёмы работы, которые были характерны для того времени. Прделанная нами работа поможет расширить область знаний по теории кружевоплетения, методам работы в этой технике. Выполняя реконструкцию, мы следовали логике народного творчества, в котором при сохранении основных технических приёмов и мотивов всегда присутствует индивидуальное отношение к ним. Цельный образец был изготовлен для наглядности прделанных действий, а также из интереса пройти путь его создания.

О ЧЕМ РАССКАЗАЛО ШИФЕРНОЕ ПРЯСЛИЦЕ

Дерягина Дарья Дмитриевна, Галяутдинова Ирина Николаевна

МБОУ «Средняя школа № 21», Ульяновская область, г. Ульяновск

Изучая историю нашего края, мы часто занимаемся исследованиями исторических источников. Особенно интересует нас археология. К нам в руки попал отчет об археологических раскопках 1988 года в Старомайнском районе на территории Краснореченского поселения. В результате этой экспедиции было обнаружено много ценных находок: медные, серебряные и золотые монеты (в том числе арабские дирхемы), шиферные пряслица. Одно из этих пряслиц находится в нашем школьном музее. Оно то и стало объектом нашего исследования.

Цель работы:

Изучить, о каких исторических фактах и процессах свидетельствует шиферное пряслице, найденное на территории Старомайнского района Ульяновской области.

Задачи:

- Выявить, для чего использовалось шиферное пряслице;
 - Определить, каким образом пряслице попало на территорию Старомайнского района Ульяновской области;
 - Проанализировать, какую информацию можно получить, изучив пряслице.
- Методы исследования:
- Изучение и анализ отчетов об археологических раскопках;
 - Исследование вещественных источников;
 - Интервью с участниками археологической экспедиции;



- Сравнительный анализ письменных и вещественных источников.

Гипотеза: Шиферное пряслице является важным источником информации для современной исторической науки.

Актуальность: Исследуя археологические находки, обнаруженные на территории Ульяновской области, мы вносим свой вклад в сохранение культурного наследия нашего народа.

Археологические экспедиции в Старомайном районе

Летом 1988 года под руководством кандидата исторических наук археолога Ледяйкина В. И. и старшего научного сотрудника Семькина Ю. А. производились археологические раскопки в районе Старой Майны на месте древнебулгарского селения (Красная Река II). В ходе этой экспедиции было найдено шиферное пряслице, которое мы выбрали предметом нашего исследования. Чем же оно выделяется среди значимых археологических находок этого периода? Мы взяли интервью у одного из руководителей археологической экспедиции 1988 года кандидата исторических наук, доцента Семькина Ю. А.

II. Пряслице

- значение названия
- технология изготовления
- разновидности пряслиц
- распространение пряслиц
- надписи на пряслицах (особенности надписей в Поволжье)
- как использовались шиферные пряслица
- современные изделия из сланца

III Наш край в составе Волжской Булгарии

IV Заключение. Итак, о чем рассказало шиферное пряслице?

Найденное шиферное пряслице свидетельствует о существовании торговых связей Волжской Булгарии и Древней Руси.

Найденные во время раскопок шиферные пряслица могут помочь археологам в датировке археологического памятника.

Маленькое шиферное пряслице свидетельствует о существовании сильного, экономически развитого государства на территории нашей области в X – XIII веке.

Держа в руках реального свидетеля той эпохи, чувствуешь себя частицей истории нашего великого народа.



ПЕЧАЛЬНАЯ УЧАСТЬ ПЕРВОМАЙСКОЙ УЗКОКОЛЕЙКИ

**Чугарина Юлия Юрьевна, Головинский Кирилл Сергеевич,
Заволжская Татьяна Степановна**

Филиал ФГБОУ ВО «Самарский государственный университет путей сообщения» в г. Алатыре, Чувашская республика, Алатырь

В основу творческо-исследовательского проекта положены реальные события, имевшие место на территории п. Первомайский Алатырского района Чувашской республики в 1928–1960-х годах. Еще в царское время в наших местах начали строить двухпутную узкоколейку для вывоза леса, а закончили ее уже в советское время. В тупике этой узкоколейки и возник поселок Первомайский, расположенный в 33 км от центра Алатыря. Но в самом начале своего существования, в середине 30-х, по документам он был раньше известен как «Алатырская исправительно-трудовая колония № 1 НКВД Чувашской АССР, п/я № 34/1», а в просторечии – просто «лагерь» или «Чувашское Бутово», содержались в ней люди, неугодные Советской власти. Колония была образована в 1928–1930 гг. на 24-м километре Сурско-Люльской железнодорожной ветки, специализировалась на лесозаготовке, лесопилении, погрузке леса, существовала с 1930–1950 г. В колонии было много репрессированных, просто заключённых раскулаченных, тех, кто отказался учиться в ФЗО; из разных областей, разных национальностей: евреи, немцы, украинцы, мордва, татары, прибалты, финны, чехи, венгры, поляки и чувашаи. Были в колонии и дети, и священники, и монахи. Заключенные занимались всеми видами принудработ, где охрана осуществлялась войсками НКВД. Причём самым засекреченным был Алатырский лагерь.. Но документов пока очень мало открыли. Поэтому в основном собирали свидетельства очевидцев. Самым ужасным и несправедливым было то, что наряду с мужчинами выселению подверглись и их семьи: женщины, старики и дети. Бесконечная обида поселилась в сердцах этих людей! Изгнанные, бесправные, истощенные непосильным трудом, с клеймом в судьбе- «спецконтингент» «неблагонадежный». Но работа на лесозаготовках считалось одной из самой тяжелых, особенно для женщин. Казармы производили ужасающее впечатление: грязные, вонючие, земляной пол,. В бараках отсутствовали сушилки, поэтому люди ложились спать в мокрой одежде, что приводило к росту числа простудных заболеваний и смертности.



Не было теплой одежды, обуви, ходили в ботинках на деревянных подошвах или лаптях, без теплых чулок, носков или портянок. Спецконтингент иногда неделями в бане не мылся, стрижка волос производилась редко, почти все были массово завшивленными. Тяжело было женщинам-заключенным. Бесправность, издевательство, насилие... но об этом умалчивали. Категория работ определялась по усмотрению лагерного начальства. Случались в лагере и **побеги**. Умерших и расстрелянных заключенных колонии НКВД просто бросали в ямы, друг на друга, на могилах не ставили крестов, не писали имен и фамилий. Так что алатырская земля полна останками десятков тысяч людей политических арестантов. Первыми о кладбище посёлка Первомайский заговорили именно церковнослужители, они же и почтили память людей, установили и освятили Поклонный крест. В ближайшем будущем речь должна идти о придании кладбищу узников Алатырской колонии статуса мемориального объекта. Конечно мы узнали не всё, но и этого было достаточно, чтобы представить печальную участь Первомайской узкоколейки и жуткую трагедию спецпоселенцев посёлка.

ИСТОРИЯ ЧЕЛОВЕКА В ИСТОРИИ ЕГО РОДИНЫ

Кубарев Акира Андрианович, Мишина Марина Михайловна

НОЧУ гимназия «Первая Московская гимназия», Москва

Тема нашей работы чрезвычайно актуальна сегодня. Сохранение исторической памяти становится всё более проблематичным, потому что её живые носители уходят от нас. А ведь война – это не только сражения, но и повседневная жизнь, правду о которой мы можем узнать только из воспоминаний её свидетелей. Показав важность свидетельств живых носителей истории, мы ставим перед собою цель внести вклад в сохранение исторической памяти о событиях Великой Отечественной войны. Выбрав в качестве объекта нашего исследования повседневную солдатскую жизнь в период Великой Отечественной войны, мы проанализировали книгу ветерана войны – Синякина Н. Ф. Судьбу именно этого человека в период войны 1941–1945 гг. мы и рассматриваем в качестве предмета исследования. В книге описаны тяжелые сражения, в которых пришлось принимать участие бойцам инженерного батальона, опасные операции, захват «языка». Но больше всего нас интересовали строки, которые позволяют



день за днем воссоздать жизнь солдата на войне. Ведь о подробностях сражений мы можем узнать из официальных источников, тогда как о каждодневной жизни на войне в деталях может рассказать только ее непосредственный участник. Повседневная жизнь бойца инженерного батальона описана Николаем Федоровичем в подробностях. Ежедневно солдаты выполняли свою привычную работу: прокладывали переправы, рыли окопы. Руки постоянно болели от мозолей. Особенно трудно приходилось зимой – насквозь промёрзшая земля поддавалась с трудом. В короткие минуты отдыха старались успеть согреться и поесть: хлеб и консервы приходилось разрубать на кусочки, настолько они были замёрзшими. Бойцы привыкали спать по очереди, иногда, не раздеваясь, не имея возможности укрыться или поменять промокшую одежду. Как ни странно это звучит, но за долгие годы пребывания на войне многое начинало казаться привычным. По звуку солдаты обычно определяли, откуда, куда летят самолёты, безошибочно распознавая своих и прячась в укрытие от вражеских. Точно просчитывали, куда упадет снаряд, куда посыплется осколки. Привычные дела во время войны привычными и оставались, но приобретали особый оттенок. Так, например, проходя мимо реки, мечтавшие о рыбалке солдаты, не имея удочек, воспользовались гранатами, чтобы порадовать «уловом» однополчан и деревенских ребятишек. Читая скудные строки солдатских воспоминаний, понимаешь – вот она, правда войны. Мы считаем, что наша гипотеза подтвердилась. Именно в воспоминаниях участников войны мы можем увидеть достоверную картину жизни тех лет. Этому способствуют и описание деталей быта, и эмоциональность изложения материала, и трепетное желание автора быть максимально искренним, чтобы сохранить правду для будущих поколений.

НОГАЙСКИЙ НАРОДНЫЙ ОРНАМЕНТ В ВОЙЛОЧНЫХ ИЗДЕЛИЯХ И В БЫТУ

*Болатова Милена Назирхановна, Амангулова Разият Салавдиновна
МКОУ «Геметюбинская СОШ», Республика Дагестан, с. Геметюбе.*

Дагестан – это не только горы. Славится Дагестан своими тружениками- животноводами, виноградарями, золотокузнецами, гончарами. Уникален Дагестан. Отчасти уникальность Дагестана в том, что каждое селение, каждый аул Дагестана – это маленький мир, где жи-



вут талантливые, трудолюбивые люди. Наряду со своими основными занятиями; земледелием и скотоводством, они занимаются разными видами ремёсел.

Один из путешественников как-то писал о Дагестане: «Племена его многочисленнее, чем племена любого большого государства. Каждая гора заселена особым племенем, каждая деревня говорит особенным наречием»...

В последнее время наблюдается тенденция возрастания интереса всех народов нашей страны к своим национальным интересам, традициям, к историческому прошлому, языку, искусству, особенно большое значение придается сохранению, дальнейшему развитию традиционных художественных промыслов.

В своей работе постаралась отразить технологию изготовления войлочных изделий и использования народного орнамента в них. Ногайские войлочные ковры арбабаши, занимают несколько обособленное положение от аналогичных изделий. Они имеют присущие им самобытность в орнаментальной композиции.

Актуальность – сохранение духовного и материального богатства ногайского народа, через использование орнаментов в их исконном значении в национальных войлочных изделиях и в быту.

Цель исследования – применение орнамента, в его смысловом значении, на современном этапе в войлочных изделиях и в быту.

Задачи исследования:

- провести анализ литературы и изучении экспонатов музея и выявить значение применения орнамента в историческом прошлом ногайского народа (в войлочных изделиях и других предметах быта);
- определить возможности использования орнаментов в соответствии с их значением в современной жизни;

Объект исследования – использование орнаментов в соответствии с их смысловым значением в культуре ногайцев.

Предмет исследования – ногайские орнаменты, их использование в войлочных изделиях и в быту.

Методы исследования: анализ, проектирование, изучение использования национального орнамента в войлочных изделиях и технологии изготовления войлока.

Свое мастерство ногайцы передавали от отца к сыну, от деда к внуку, буквально «из рук в руки». Из поколения в поколение отбирались



и совершенствовались удачные находки одних, выдумки и новшества других. Время отбрасывало все случайное, несовершенное, шлифуя и сохраняя только ценное и высокохудожественное. Так поиски и достижения отдельных мастеров соединялись в коллективной сокровищнице народного творчества, непрерывно пополняемой многими династиями. Чтобы не предавать забвению историю ногайского народа, чтобы многовековые труды наших предков не канули в лето, необходимо приобщить к ногайской культуре подрастающее поколение. Этому свидетельствует недавнее мое участие в межрегиональном фестивале национальной ногайской культуры «Мы вместе».

XXXIX Всероссийская конференция обучающихся
**«ОБРЕТЁННОЕ ПОКОЛЕНИЕ –
НАУКА, ТВОРЧЕСТВО, ДУХОВНОСТЬ»**



КРАЕВЕДЕНИЕ

Москва, 2017



МИХИЗЕЕВА ПОЛЯНА – КУБАНСКАЯ ХАТЫНЬ

Арсбиева Камила Вахырсолтановна, Кандидатова Ольга Ивановна

*ГОУ СПО Армавирсий юридический техникум,
Краснодарский край, город Армавир*

В ноябре 2017 года исполняется 75 лет со дня трагедии, произошедшей в нашем регионе, на Михизеевой Поляне. Трагедии, превосходящей своими масштабами и последствиями трагедию Белорусской Хатыни, которая известна всему миру.

Возрождение России невозможно без духовного и историко-патриотического воспитания ее граждан, особенно молодого поколения. Взгляд на российскую историю в ракурсе «центр – провинция» позволяет найти точки сопряжения между глобальной историей и собственной историей, воспитывать чувство Родины.

Целью работы является сбор исторических источников, дающих информацию об одном из событий Великой Отечественной войны, произошедшем на Кубани 13 ноября 1942 года на Михизеевой Поляне, анализ найденных источников, их оценка, создание своей истории тех событий.

Автор, проводя анализ исторических источников, работал в архивах, музеях, имел возможность объективно восстановить событие, определить его место в отечественной и мировой истории. посетить мемориал, посвященный погибшим жителям Михизеевой Поляны.

Теоретическая значимость работы состоит в том, что впервые была предпринята попытка собрать весь исторический материал по данному событию, проанализировать и обобщить его.

Практическая значимость работы заключается в том, что автор сделал для себя ряд открытий, осуществляет пропаганду полученных знаний среди своих сверстников, что повышает интерес к истории, воспитывает гражданскую активность, патриотическое отношение к своей Родине, гордость за ее прошлое.

Достоверность и обоснованность научных результатов обеспечивались совокупностью методов, соответствующих предмету исследования, адекватных поставленным целям.



ЗОДЧИЙ «СТАРОГО» ГОРОДА

Бондаренко Дарина Михайловна, Радевич Любовь Ивановна

*ГБПОУ «Дзержинский техникум бизнеса и технологии»,
Нижегородская область, г. Дзержинск*

Дзержинск, Нижегородской области – город химиков, город на песках. В городе центральная часть застроена удивительными по красоте и стилю домами. Они выглядят совсем иначе, чем вся застройка молодого города-спутника. Задумав свою работу, мы планировали изучить историю рождения города и судьбу и творчество архитектора Алексея Федоровича Кусакина, благодаря которому город имеет свое культурно-историческое лицо.

Алексей Федорович Кусакин был первым в истории города главным архитектором. За период своей работы в городе Дзержинске Алексей Федорович решил одну из главных градостроительных задач – формирование единого современного города из разрозненных при заводских поселков. Сам архитектор является автором проектов застройки главных магистралей города Дзержинска. Создал облик основных зданий разного назначения, которые определили неповторимый архитектурный вид нашего города, наполнили его духом торжественности и величия. В 1958 году Алексей Федорович победил в конкурсе на замещение должности профессора кафедры архитектуры Горьковского строительного института и был назначен главным архитектором города Горького (ныне Нижний Новгород). А. Ф. Кусакин был не только градостроителем, но и художником. Его работы наполненные искренностью и теплотой, хранятся в краеведческом музее города Дзержинска. Кусакину присуждена премия Совета Министров СССР за разработку проекта генерального плана и строительства города Дзержинска. Он был удостоен Бронзовой медали ВДНХ, стал лауреатом Ленинской премии, ему присвоено звание «Почетный гражданин города Дзержинска», Почетное звание «Заслуженный архитектор РСФСР».

Дзержинск – редкий город, в котором сочетаются многие достоинства: память ярких страниц истории XX столетия, необычность местоположения, отличающегося удивительной красотой и великолепием приокской природы, экономический потенциал. Город образован на месте старых селений: Черноречье, Игумново, Выселки и других. С да-



леких времен были известны эти населенные пункты, жители которых издавна занимались речными и лесными промыслами, судостроением.

Город называют детищем первых пятилеток, когда поселок Растяпино был переименован в поселок Дзержинск. Градостроительство в городе исходило из реальной ситуации, которая была в городе. Безусловно, в настоящее время Дзержинск переживает своеобразное архитектурное возрождение. Реставрируется очень многое, в том числе и те здания, которые являются архитектурными символами города. Сохранение, восстановление культурного (и, в частности, архитектурного) наследия – это именно тот институт, который позволяет передавать духовные ценности народа из поколения в поколение. В последнее время много говорят о сохранении традиций, но, как говорится, лучшее доказательство – это дела. И Дзержинск своим примером демонстрирует нам это.

В ходе исследования пришло осознание, какой долгий путь проделал Дзержинск в своем развитии. Со своей стороны, мы хотим внести свой вклад в программу сохранения архитектурного наследия Алексея Федоровича Кусакина. Используя компьютерную программу MS Publisher, мы сверстали газету, посвященную таланту нашего знаменитого зодчего. Газету с интересом читали студенты нашего техникума. Предлагаем распространить её среди жителей нашего города в качестве социального проекта.

РАНЕНБУРГСКОЕ ГНЕЗДО А.Д. МЕНШИКОВА

Карева Анастасия Николаевна, Токарева Мария Алексеевна

ГООУ «ЦОРИО», Липецкая область, Липецк

Есть в нашей Липецкой области места, которые являются культурным достоянием нашей Родины – России. Таковыми являются: Елец, Задонск, Чаплыгин. Каждый кусочек нашего края видел и лично участвовал в создании истории нашего государства. Увы, не везде сохранились архитектурные памятники, которые могли бы рассказать о событиях прошедших веков. В Липецком крае одним из таких памятников культуры является «Дом Меншикова», который был построен в начале XVIII века, а в 2005 году отреставрирован и открыт для посетителей как музей. История данной достопримечательности очень интересна, как и деятельность основателей этой крепости – Петр I и А. Д. Меншикова.



Преобразования в эпоху Петра I, его деятельность, личность, роль в судьбе России – вопросы, интересующие и привлекающие внимание исследователей нашего времени не менее чем в прошлые века.

Выбранная мною тема исследовательской работы – Липецкая земля, а именно Чаплыгинский край, во времена Петра и его последователей.

Целью работы является получение исторической истины в вопросе пребывания А. Д. Меншикова на Липецкой земле. Для решения поставленной цели нам необходимо:

1. Дать исторические сведения о крепости Раненбург;
2. Рассмотреть исторические версии происходящего на Раненбургской земле во времена царствования Петра I;
3. Оценить деятельность Петра I, А. Д. Меншикова, и других деятелей петровской эпохи, по преобразованию крепости;
4. Проследить историческую судьбу крепости, Раненбурга и Петропавловской пустыни.

Таким образом в ходе проведенного исследования я выяснила что:

1. Существуют многообразные легенды о пребывании Петра в Чаплыгинском районе.
2. Нашла подтверждение тому, что Меншиков основал крепость Раненбург и Петропавловскую пустынь
3. Проследила историческую роль крепости в истории города Чаплыгин

Вклад Меншикова в историю Раненбурга важен для развития города, поэтому сохранение этого памятника культуры необходимо в связи с дальнейшим возрождением данного района как памятника Петровской эпохи, единственного в своем роде на всей территории центральной России.

ИЗУЧЕНИЕ ИСТОРИИ РОДНОГО КРАЯ НА ПРИМЕРЕ НАЙДЕННЫХ МОНЕТ В НИЖЕГОРОДСКОЙ ОБЛАСТИ

Плишкин Александр Дмитриевич, Якунина Елена Евгеньевна

ГБПОУ НСТ, Нижегородская область, г. Нижний Новгород

Изучение родного края, его истории необходимо для всех людей независимо от возраста, ведь мы все обязаны помнить, что история – это история людей. А раз ты связан с этими людьми местом проживания, значит ты их историческое продолжение, значит ты частица истории



края, частица истории страны. Знакомство с историей родного края вызывает интерес еще и потому, что местный материал доступен для каждого заинтересованного человека, а значит, каждый может сделать свое собственное открытие или узнать что-то новое, т. е. почувствовать себя причастным к творению истории.

Данная тема чрезвычайно актуальна в наше время, ведь именно сейчас, когда наши многочисленные недоброжелатели в очередной раз пытаются пересмотреть историю, молодому поколению нашей страны просто необходимо изучать прошлое более интенсивно и заинтересованно.

Работая над данной проблемой, была поставлена следующая цель: изучить историческое и культурное наследие прошлых поколений, через историю родного края на примере найденных монет в Нижегородской области.

Для достижения цели были выдвинуты следующие задачи:

- узнать, как можно больше об истории своей малой Родины;
- выявить места захоронения монет;
- провести личное археологическое расследование;
- провести опрос однокурсников по данной тематике, с целью поиска единомышленников;
- пропагандировать изучение краеведения среди студентов своего образовательного учреждения.

В первой главе работы подробно рассмотрена история образования в Нижегородской губернии Балахнинского уезда (Черноречской волости), история села Черное, села Богородское, быт и занятия крестьян 18–19 веков. Эти места для изучения были выбраны не случайно, это малая Родина родителей автора исследования, который сам не раз бывал здесь, навешая своих бабушек и дедушек.

Во второй главе исследовательской работы автором сделана попытка ответить на вопросы что даёт изучение старинных монет, откуда берутся старинные монеты, ведь монеты – своеобразный источник истории идеологии, религии, политической мысли общества. Для автора нумизматика – это не просто вспомогательная историческая наука, это хобби всей семьи, и увлечение на всю жизнь.

Особый интерес вызвала работа над третьей главой, а именно – описание и изучение найденных автором монет на территории Нижегородской области (Дзержинский и Богородский район- в про-



шлом Горбатовский и Балахнинский уезд), подробно рассматривается новгородская денга, в простонародье «чешуйка», монета эпохи Ивана Грозного.

Чтобы определить откуда новгородская денга появилась под Богородском автор обратился к истории образования города Богородска. По результатам исследования было определено, что эта монета была привезена сосланными Иваном Грозным новгородцами.

Лично значимым, для автора исследования, в процессе работы над данной темой, стало осознанное понимание, что от нас, от нашей гражданской позиции зависит будущее нашей Родины. Восстанавливать забытые страницы истории своей малой Родины необходимо для воспитания чувства гордости за свою страну, ведь без этого невозможно строить ее будущее.

СТАРЫЕ И НОВЫЕ ТОПОНИМЫ УЛИЦ ГОРОДА ТРОИЦКА

Хритина Дарья, 8 класс, Самонова Елена Викторовна

МБОУ «ООШ № 4» города Троицка, Челябинской области

Всё, что нас окружает, имеет своё название, своё имя: город, улица, река. Название любого географического объекта (реки, озёра, города, улицы и площади и. т. п.) изучает наука топонимика. Слово это греческого происхождения и означает место и имя, т. е. имя чего – либо.

Цель моей работы: Проследить трансформацию топонимов улиц города Троицка через призму времени с начала существования города по настоящий день.

Задачи:

1. Изучить по теме исследования материалы, находящиеся в архиве города Троицка.
2. Проанализировать научную литературу, посвященную истории города Троицка.
3. Исследовать топонимику Троицка по современной карте города.

Объект исследования: топонимика улиц города Троицка

Предмет исследования: особенности процессов переименований улиц города.

Гипотеза: предположение, что названия улиц города Троицка и их переименования происходили в связи с колебаниями политических



режимов и изменением роли отдельных исторических личностей городского и общесоюзного масштаба в официальной пропаганде.

Из 64 улиц и переулков, имеющих до революции, 59 получили новое название. Характерна и такая деталь, что улицы центральной части города получали новые названия, увековечивающие большие революционные события в жизни народа. Так, например, одна из главных улиц – Оренбургская – была переименована в Октябрьскую, Нижегородская – в Интернациональную, а потом в Советскую.

В настоящий момент в городе насчитывается 250 улиц и переулков.

В результате проведённого исследования:

1. Изучены архивные материалы и литература по истории города: старые топонимы улиц города и сравнили их с новыми;

2. Разбиты по категориям новые топонимы, для облегчения работы с картой и использования данного материала на уроках истории и не только.

Выдвинутая гипотеза, что старые и новые топонимы улиц тесно связаны историей страны и города, влиянием на названия политических режимов и отдельных исторических личностей.

СРАВНИТЕЛЬНАЯ ХАРАКТЕРИСТИКА СОВЕТСКИХ И ПОСТСОВЕТСКИХ ПРАЗДНИКОВ В ТУРУХАНСКОМ РАЙОНЕ КРАСНОЯРСКОГО КРАЯ XX В.– (50-Е ГОДЫ 10-Е ГОДЫ XXI В.)

*Граховская Юлия Викторовна, Зубова Светлана Сергеевна
МКОУ ДО ТР ЦДТ «АИСТ», Красноярский край, с. Туруханск*

Цель: изучить динамику функциональных и идеологических изменений праздников советской и постсоветской действительности.

Задачи: 1. Выявить содержательное наполнение советских и постсоветских праздников. 2. Определить функции праздников в советский и постсоветский периоды. 3. Проанализировать советскую и постсоветскую модели празднований.

Сравнив советские и постсоветские праздники, мы пришли к следующим выводам.

1. Государственные праздники связаны обычно с юбилеем государства, с властью, которая утверждает единство своих интересов с народными, а вместе с тем – свою мощь и влияние. В основе этой



группы советских и постсоветских праздников лежит идейная направленность. Народные праздники советского времени частично связаны с древними поверьями и отличаются весёлой обстановкой. Народные постсоветские праздники подчёркивают локальную и национальную идентичность. Религиозные праздники обычно имеют торжественный характер и сопровождаются ограничениями на работу, ритуалами и ритуальной кухней. Профессиональные праздники советского времени являлись способом сплочения коллектива и мобилизации его на новые профессиональные достижения. В постсоветский период они частично заменяются корпоративными праздниками, которые отодвигают праздничное начало на второй план и становится не только сплочением коллектива, но и технологией восстановления затраченных сил.

2. Для советской эпохи характерно проявление на праздниках объединения общества на идеологической основе, перестройка сознания, ощущение праздника на эмоциональном, социальном, коммуникативном уровнях. Это были не мнимые, а подлинные праздники, выполняющие социальные функции: идеологическую, консолидирующую, коммуникативную.

Постсоветские праздники начинают успешно развиваться на социальном уровне: появились новые функции праздников: компенсаторная и рекреативная (развлекательная). Праздник рассматривается как дополнительный отдых, способ снятия стресса нелёгкой повседневной жизни, удовлетворяет потребность в удовольствиях, наслаждении жизнью. Но адекватные формы отдыха в праздники ещё не сложились. Единство эмоционального, социального и коммуникативного уровней постсоветского праздника пока что отсутствует.

3. Проанализированы советская и постсоветская модели официальных празднований с точки зрения степени сформированности трёх структурных компонентов: технологического, коммуникативного и пространственно-предметного.

Советская модель имела чётко выраженную основу: упорядочивание идей в умах людей. Все структурные элементы были чётко проработаны и функционировали: отработаны методики проведения и организации государственных праздников, все праздники были массовыми и масштабными. Благодаря этому, сбрасывалось социальное напряжение.

В постсоветском обществе отсутствует общая основа. Структурные элементы праздников находятся в стадии формирования: отсутствуют



особенности организации и проведения празднований, сфера влияния в коммуникативной области недостаточна, пространственно – предметные носители праздника начали развиваться. Модель постсоветского официального празднования ещё не сформирована.

ВРЕМЯ ПЕРОВСКОГО В ОРЕНБУРГСКОЙ ГУБЕРНИИ

Воронкина Анна Алексеевна, Першина Татьяна Олеговна

Университетский колледж ОГУ, Оренбургская область, г. Оренбург

Представленное исследование нацелено на изучение важности деятельности Василия Алексеевича Перовского для Оренбургской губернии. От губернатора, человека стоящего во главе края, зависит его развитие. Оренбургская земля помнит времена, когда губернатор всерьёз занимался развитием региона, создавал новые поселения, строил школы и больницы, снижал налоги, строил заводы и мельницы. Таким человеком неординарной судьбы и энергии был Василий Алексеевич Перовский. Исследователь деятельности Перовского оренбургский историк П. А. Юдин писал: «Обширный ум его хотел объять всё, и он жил только одной мечтою, как бы лучше устроить любимый им край, чтобы он был образцовым в России... Оренбург в первый раз со дня своего существования видел в стенах своих такого молодого губернатора. Не было подобного и после»

Цель работы: показать общероссийские и региональные изменения как результат деятельности Перовского В.А на посту губернатора Оренбургского края.

Для достижения поставленной цели были использованы следующие методы: анализ научной и исторической литературы, фотодокументов, источников СМИ и сети Интернет, сравнительный и исторический методы.

В ходе проведённого исследования было выявлено меры по улучшению экономического состояния Оренбургского края, экологические направления работы молодого, даровитого губернатора. Вводится общественная запашка земель, продлевается на шесть лет право беспошлинной торговли и всевозможные льготы для купеческого сословия.

За годы правления В.А. Перовского изменения произошли во всём и коснулись всех жителей Оренбуржья. Именно при Перовском в 1836–1838 годах в Оренбурге осуществлялось строительство и благоустройство города. При нем в Оренбурге были построены



Караван-Сарай, здание Благородного собрания, манеж, впоследствии переоборудованный в театр, дом в стиле позднего классицизма, где сейчас размещается областной краеведческий музей; В Оренбурге появился водопровод, устроен городской сад и уличное освещение.

Особое внимание Перовский уделяет кочевникам и, именно, ему удается оградить от разорительных набегов юго-восточные границы России. Как военный губернатор он добился много: в 1853 году взял штурмом кокандскую крепость Ак-Мечеть, на месте которой создал новое укрепление, названное в его честь «форт Перовский», завершив этим создание Сыр-Дарьинской укрепленной линии; в 1854 году был заключён выгодный для России договор с хивинским ханом.

Немало сделал он и для смягчения участи таких политических ссыльных, как А. Н. Плещеев, Н. В. Ханьков, Т. Г. Шевченко и др.

Таким образом, мы убедились, что военно-политическая, административная и хозяйственная деятельность В. А. Перовского в Оренбургском крае оставила яркий след не только в истории региона, но и в истории России. Оренбург поистине стал самым культурным городом на юго-востоке страны. «Время Перовского», «золотой век Оренбургского края» – так называют историки период, когда начальником края, его военным губернатором был Василий Алексеевич Перовский.

ПОВСЕДНЕВНАЯ ЖИЗНЬ НАСЕЛЕНИЯ ПОДПОРОЖСКОГО РАЙОНА ЛЕНИНГРАДСКОЙ ОБЛАСТИ В ОККУПАЦИОННЫЙ (СЕНТЯБРЬ 1941 – ИЮНЬ 1944 Г.) И ПОСТ ОККУПАЦИОННЫЙ ПЕРИОД (ИЮНЬ 1944 – МАЙ 1945 Г.)

Григорьева Наталия Александровна, Козлов Николай Дмитриевич

*ГАОУ ВО ЛО «ЛГУ им. А. С. Пушкина»,
г. Санкт-Петербург, г. Пушкин*

Оккупационная политика финских властей на территории Подпорожского района Ленинградской области имела ряд специфических черт, связанных с целями, которые преследовало финское руководство. Главной идеей было создание «Великой Финляндии».

Четко прослеживались антирусские настроения. Оккупационная политика предполагала различные подходы к местным жителям, в зависимости от их происхождения.



Политика по отношению к родственным народам внешне имела доброжелательный характер – улучшенное материально-бытовое обеспечение, обязательное школьное образование, возвращение частной собственности на землю, разрешение вести религиозную жизнь.

Население было поставлено на учет путем выдачи им карельских паспортов. Был введен комендантский час. Перемещение по территории, подконтрольной финнам, без паспортов и после времени комендантского часа, каралось штрафами, либо телесными наказаниями.

Официально были разрешены богослужения. Богослужение велось только на финском языке, не понятном большинству населения. В период оккупации и отступления практически все имущество церквей и часовен было разграблено финскими войсками.

Финскими властями была введена попытка установления на оккупированной территории капиталистического режима. Все работающее население получало заработную плату. Колхозы разрушались. Населению в пользование предоставлялась земля худшего качества. Население было обязано работать на земле, принадлежавшей финских захватчиков.

Материальное положение населения зависело от их сотрудничества с врагом – те, кто поддерживал оккупантов, имели большие привилегии. Население, не желавшее добровольно сотрудничать с врагом, таких привилегий не имело. Их материально-бытовое обеспечение характеризуется как крайне тяжелое.

Официальным языком на оккупированной территории объявлялся финский. За разговоры на русском языке население наказывалось.

На территории района для детей были открыты школы. Обучение велось на финском языке, без переводчика. Дети, за разговор на русском языке наказывались розгами.

На территории Подпорожского района Ленинградской области с первых дней войны с целью противодействия врагу создавались партизанские отряды. Перед партизанами также стояла задача сбора сведений о населении, проживающем на территории района, проведение агитационной работы. Отношение населения к партизанам также было обусловлено их симпатией или антипатией финскому режиму.

После освобождения района в ходе Свирско-Петрозаводской операции, остро встал вопрос разминирования района, т. к. врагом было оставлено бессчетное число мин. Данная проблема мешала быстрому



восстановлению района. Для того, чтобы разминировать территорию, в сжатые сроки были организованы отряды минеров из девушек и подростков, проживающих на данной территории в период оккупации.

Восстановление района шло в тяжелых материально-бытовых условиях, люди жили в землянках и времянках. Остро не хватало продуктов питания, одежды, обуви. Материалы для восстановления приходилось также производить самостоятельно.

РАЗРАБОТКА ПРОГРАММ ЭКСКУРСИОННОГО ТЕМАТИЧЕСКОГО ОБСЛУЖИВАНИЯ НА БАЗЕ КУЛЬТУРНОГО НАСЛЕДИЯ СВЕРДЛОВСКОЙ ОБЛАСТИ

Шетинина Алена Сергеевна, Фомин Александр Алексеевич

*ГАОУ ВО ЛО «ЛГУ им. А. С. Пушкина»,
г. Санкт-Петербург, г. Пушкин*

Туристско-экскурсионная деятельность – очень распространенный способ ознакомления с культурным наследием, особенностями развития, с природой, с традициями и обычаями, различных стран и регионов. Экскурсии – это один из главных туристских продуктов, он занимает одно из главных мест в туристской сфере.

Свердловская область имеет уникальное географическое положение на границе двух частей света – Европы и Азии. Регион всегда славился своими природными красотами, удивительными ландшафтами, богатым культурным наследием. Все вместе это дает большие возможности для развития всех видов туризма – активного, экстремального, экологического, оздоровительного, паломнического, индустриального, историко-культурного, а также геолого-минералогического. Заметим, что почти 60% туристских ресурсов области относятся к историко-культурным.

Проанализировав ситуацию на туристском рынке Свердловской области, нами было разработано две экскурсионные программы.

Экскурсия «Тагил индустриальный: вчера, сегодня, завтра» позволит узнать историю Нижнего Тагила с трех позиций – прошлого, настоящего и будущего.

История прошлого – это история города, начиная с основания самого известного железоделательного завода на Урале – завода Демидовых. Экскурсия включает посещение единственного в России музея-завода



под открытым небом. История настоящего – это знакомство с действующими предприятиями Тагила, что предполагает посещение машиностроительного завода «Уралвагонзавод» и его выставочного центра. И, конечно, история будущего – это история о том, как развивается данная отрасль в городе, какие проекты уже задуманы, а какие еще находятся в стадии разработки.

Вторая экскурсия «Быт уральской деревни» рассчитана на школьную группу и предполагает посещение Музейного комплекса в деревне Чудова.

В ходе экскурсии предполагается не только экскурсия по экспозициям музея, но и мастер-класс по приготовлению блюд истинно уральской кухни. Как известно, основу уральской кухни составляют мучные изделия, поэтому экскурсантам будет предложено попробовать совместно испечь пирог в настоящей русской печи. Также в программу включена развлекательная фольклорная программа, которая поможет ощутить всю атмосферу жизни в уральской деревеньке, а также позволит экскурсантам самим принять участие в ней: попеть песни и частушки, отгадать загадки. После такой насыщенной культурной программы предусмотрен деревенский уральский обед с горячими пирогами, таким образом, происходит знакомство с культурным наследием в традиционной среде проживания местных жителей.

Проекты новых тематических экскурсионных маршрутов по Свердловской области могут использоваться туристскими фирмами при организации отдыха для школьников, молодежи и для семей с детьми, по прямому назначению как туристско-экскурсионный маршрут. По нашему мнению, разработанные экскурсионные программы смогут составить конкуренцию на туристском рынке действующим экскурсиям, а также помогут привлечь туристские потоки в районы, менее популярные у туристов в настоящее время.

ТУРУХАНСКАЯ ЗЕМЛЯ – НАСТОЯЩАЯ СТРАНА ГЕОЛОГОВ

*Давыдова Людмила Александровна, Зверева Галина Витальевна
МКОУ ДО ТР ЦДТ «АИСТ», Красноярский край, с. Туруханск*

Современный минерально-сырьевой потенциал района создавался в XIX веке Сидоровым Михаилом Константиновичем. Поисковые



партии Сидорова и его доверенных производили разведку природных богатств. Доверенный купец нашел на Курейке графит. Рабочие люди купцов Котыманова и Сотникова на речке Норилке открыли медную руду, а уже через три года из неё выплавляли и продали в казну около 200 пудов черной меди. Геолог Чекановский А. Н. на Нижней Тунгуске описал месторождения каменного угля и графита. А в 1863 году был найден графит на реке Фатьяниха, и уже с 1890 по 1896 годы это месторождение разрабатывалось кустарным способом. Подобные открытия послужили вехой для дальнейших упорядоченных геологических исследований региона.

В 1929 году известный учёный А. Д. Архангельский в числе других перспективных на нефть и газ районов страны упомянул Сибирскую платформу. В 1936 году на Сухой и Нижней Тунгусках в Туруханском районе были обнаружены пластичные битумы продукт явно нефтяного происхождения, вызвавшие большой интерес геологов. Но попытки бурения глубоких опорных скважин по рекам Елогуй и Турухан были предприняты лишь в середине пятидесятых годов. Условия оказались крайне сложными, ощутимых результатов сразу не получили.

В районе около ста месторождений полезных ископаемых. Однако, большая часть геологических месторождений не оценена.

Цель: Изучить значимость геологии для развития Туруханского района.

Задачи: 1. Разыскать в многочисленных литературных источниках, архивах сведения об экспедициях Туруханска, Туруханского района. 2. Провести личные беседы с геологами и систематизировать сведения о геологах и разведчиках недр Туруханского района.

Предмет исследования: Зарождение истории геологии, Туруханской нефтегазо-разведочной экспедиции и Тунгусской геолого – поисковой экспедиции.

Гипотеза: Территория Туруханского района богата месторождениями полезных ископаемых. Важно не забывать те страницы в истории геологических экспедиций Туруханска, которые дали развитие нашему району.

Методы исследования: 1. Поиск и анализ информации из газет, книг разных лет; 2. Встречи, личные беседы с геологами, буровиками и систематизировать сведения о геологах и разведчиках недр Туруханского района.



Таким образом, изучив значимость геологии для развития Туруханского района, я могу сказать, что при развитии геологии наш район развивался, строился, остановка геологических работ сильно повлияло на дальнейшее развитие района. Я считаю, что у нас есть перспективы, и верю в будущее развитие геологических работ и нашего района. Наша гипотеза подтвердилась, задачи выполнены, цель достигнута.

МИХАИЛ КОНСТАНТИНОВИЧ СИДОРОВ

Гончаренко Ирина Владимировна, Зверева Галина Витальевна

МКОУ ДОО ЦДТ «АИСТ», Красноярский край, с. Туруханск

Совсем недавно у нас в России стали открыто говорить, что во многом благодаря таким людям, как Михаил Константинович Сидоров, Сибирь интенсивно развивалась не только в плане промышленном, но также в социальном и культурном. Жизнь его во многом загадочна. С сожалением приходится отмечать, что в наши дни большинству соотечественников имя М. К. Сидорова неизвестно. И наша задача – восстановить память об этом человеке.

«Нет пророка в своём Отечестве...» Суровую правдивость евангельской истины испытал в своей жизни золотопромышленник, путешественник, общественный деятель Михаил Константинович Сидоров, связав свою судьбу с Севером, с Сибирью, с освоением могучего Туруханского края. За границей иностранцы – современники М. К. Сидорова – произносили его имя с уважением и признательностью. Он состоял почётным членом Королевского общества в Вене, был членом Бременского полярного географического общества, членом Национальной академии земледелия, мануфактур и промышленности. Немцы назвали именем М. К. Сидорова самую высокую гору на Шпицбергене, а австрийский император Франц – Иосиф наградил его орденом.

Актуальность исследования определяется описанием и осмыслением судьбы Михаила Константиновича Сидорова в контексте исторических событий XIX века. Выбор исследования судьбы Михаила Константиновича Сидорова не являлся случайным: он обоснован тем, что я занимаюсь в музее «Наши истоки». Я считаю, что нам необходимо знание, понимание и дальнейшее осмысление нашего исторического прошлого.



Цель исследования: проследить жизненный путь и становление личности Михаила Константиновича Сидорова.

Задачи:

- 1) изучить информационный материал за счёт краеведческой литературы, Интернет – источников;
- 2) рассмотреть особенности жизни М. К. Сидорова, его значение для Сибири, а так же для Туруханского района;
- 3) восстановить память об исследователе огромного Туруханского края.

Научная значимость работы определяется тем, что изучая историю родного края, мы знакомимся с первыми исследователями своего района, показываем судьбу человека на фоне исторических событий XIX века.

Предмет исследования: Представленная работа относится к теоретическим исследованиям. Новизна исследований заключается в том, что изучением становления личности Михаила Константиновича Сидорова у нас никто не занимался.

Область применения: Практическая значимость исследования определяется возможностью использования его при проведении экскурсий в музее «Наши истоки», кроме того, это дополнительный материал проекта «Учусь быть гражданином». Материал данного исследования будет использован для создания стенда в экспозиции «Земля Туруханская».

В результате исследований мы пришли к следующим выводам. Родился М. К. Сидоров нищим и умер в нищете. Но как обогатил Россию за свою не очень долгую, но яркую жизнь! Ведь вся его жизнь – это подвиг гражданина во имя будущего своего Отечества. Наше поколение живёт в другой России, поэтому я считаю, что наша задача, задача памяти людской, чтобы ни один подвиг, ни один человек, его совершивший, не остался безымянным для нас, для будущих потомков. Прошлое священо. Ведь люди, не помнящие прошлого, сами обречены на забвение.



**НЕКОММЕРЧЕСКИЕ ОБЩЕСТВЕННЫЕ ОРГАНИЗАЦИИ
КУРСКОЙ ГУБЕРНИИ И СТАРОГО ОСКОЛА
ВТОРОЙ ПОЛОВИНЫ XIX – НАЧ. XX ВВ.**

Андгуладзе Нодари Зурабович, Канькин Станислав Владимирович

*ФГАОУ ВО СТИ НИТУ «МИСиС» им. А. А. Угарова,
Белгородская область, г. Старый Оскол*

Актуальность работы обусловлена возрастающей значимостью институтов гражданского общества в современной России и необходимостью учета исторического опыта и региональной специфики деятельности некоммерческих общественных организаций для обеспечения их успешного функционирования в настоящее время.

Объект исследования: некоммерческие общественные организации Курской губернии второй половины XIX – нач. XX вв.

Предмет исследования: образование и функционирование некоммерческих общественных организаций Курской губернии во второй половине XIX – нач. XX вв.

Цель исследования: выявление регионально обусловленной специфики образования и функционирования некоммерческих общественных организаций Курской губернии во второй половине XIX – нач. XX вв.

Задачи исследования: 1. Прояснение сущности гражданского общества и его места в жизни современного социума. 2. Определение специфики возникновения гражданского общества в России. 3. Изучение структуры организаций, относящихся к сфере гражданского общества, действовавших на территории Курской губернии рассматриваемого периода. 4. Исследование видов и особенностей общественных организаций, действовавших на территории Старого Оскола и Старооскольского уезда Курской губернии во второй половине XIX – нач. XX вв.

Методы исследования: теоретический анализ научной литературы и архивных источников, качественная интерпретация массива публикаций, синтез и сравнение.

Результаты исследования позволили прийти к следующим выводам: 1. Институциональное измерение гражданского общества можно представить как совокупность самостоятельных организаций неполитического и политического характера, выражающих интересы различных



сегментов общества и реализующих их независимо от государства. 2. В России основы гражданского общества были заложены отменой крепостного права, земской, военной, судебной, образовательной реформами. Становление гражданского общества, как и развитие его экономического фундамента – капитализма, продолжалось всего 56 лет. После революции 1917 г. дальнейшее развитие гражданского общества фактически сворачивается, оно существует только номинально или подпольно. 3. С 60-х гг. XIX столетия в Курской губернии начинают возникать различные сельскохозяйственные общества, кооперативные союзы, благотворительные и просветительные организации, кружки, собрания клубы и пр. Этот процесс активизировался к 80-м гг. XIX в. Так, в течение 1880–90-х гг. в губернии было открыто 93 различных общества (из них – 23 культурного профиля), с 1900 по 1917 – уже 199 (в т. ч. общественно-культурных – 46), в т. ч. в губернском центре соответственно за весь период – 66 (и 18). 4. В Старом Осколе в рассматриваемый период функционировали следующие некоммерческие общественные структуры: а) благотворительные организации (Общество пособия бедным, богадельни и попечительства); б) просветительские организации (частная гимназия, частное реальное училище, земские народные школы, церковно-приходские школы, библиотеки-читальни и пр.); в) клубы (например, клуб дворянского собрания). Незрелость гражданского общества в Старом Осколе рассматриваемого периода имеет преимущественно экономическое объяснение, связанное с тем, что в XIX веке новые пути сообщения прошли в стороне от Старого Оскола, значительно сократив городские доходы.

ИСТОРИЯ КАМЧАТКИ В БИОГРАФИИ ВЕЛИКИХ ЛЮДЕЙ

Теплых Мария Владимировна, Сидоренко Людмила Николаевна

МБОУ СШ № 2, Камчатский край, г. Вилючинск

С давних времен Камчатке была предопределена роль охранительницы восточных рубежей России. Мы привыкли воспринимать это как должное, и, к сожалению, зачастую забываем, что укреплению обороноспособности своей страны во многом обязаны великим ученым, осваивавшим камчатские земли, а также бесстрашным защитникам этих земель. Так может ли одна личность повлиять на развитие исто-



рии? И, если может, какими качествами должен обладать человек, поступки которого будут иметь ценность для развития страны? Эти вопросы очень взволновали меня, и, чтобы найти на них ответы, я обратилась к литературным и историческим источникам.

Проанализировав множество найденных документов и материалов, я поняла, что заинтересовавшая меня проблема ранее не была рассмотрена достаточно подробно, и поэтому мое исследование окажется очень важным и ценным. Таким образом, основной целью моей работы стало изучение роли личности в истории. Безусловно, мне бы также хотелось, чтобы проведенное исследование помогло популяризировать любовь к малой Родине и интерес к изучению ее истории.

Поставив перед собой несколько важных задач, я перешла к их выполнению. Для начала мне предстояло рассмотреть результаты исследований великих мореплавателей и флотоводцев, а также деятельность военного губернатора Василия Степановича Завойко, и затем, проанализировав полученные данные, выяснить, какое значение для развития Камчатского края имеют труды этих патриотов своего Отечества. Оказалось, что каждый заинтересовавший меня человек принес огромный вклад в развитие моего края, будь то его изучение или защита. Стоит также отметить, что именно благодаря людям, проявившим мужество и героизм во время обороны своей Родины, мой родной город Вилючинск остается городом моряков-подводников и шитом нашего государства.

Таким образом, в процессе данной работы мне удалось прийти к выводу, какова же роль личности в истории. Роль личности в истории велика, если таковой личностью является образованный, мужественный, имеющий гражданскую позицию и любящий свое Отечество человек. Именно такой человек может совершить поступок, который будет иметь значение в веках.

Я очень надеюсь, что результаты моего исследования смогут заинтересовать подрастающее поколение, став для него не только новым, неожиданным открытием, но и мотивацией к дальнейшему изучению истории Родины и ее героев.



ДОБРО ПОЖАЛОВАТЬ В ТОМСК

Сафонова Инна Викторовна, Видяпина Светлана Анатольевна

*ОГБПОУ «Томский коммунально – строительный техникум»,
Томская область, г. Томск*

Я родилась в Сибири. Я родилась в городе Томске. Томск – мой родной город. Я считаю, что мой город самый красивый на земле.

Сегодня в Томске можно встретить дома и купеческие особняки, выполненные в различных стилях: классицизм и барокко соседствуют с ярким модерном и русским зодчеством. Ни в одном уголке мира нет таких масштабных сохранившихся памятников деревянного строительства. Зона исторических уникальных построек имеет общую площадь более 10 км². На ее территории расположено 1800 различных домов, из которых 200 являются памятниками русского деревянного зодчества. Все они разделены на несколько охранных зон.

Мне, студентке 3 курса специальности «Архитектура», очень близка историческая тема города, тема деревянного зодчества Томска. При прохождении учебной практики зародилась идея создания исторической архитектурно – краеведческого проекта «Добро пожаловать в Томск!» в форме виртуальной экскурсии, которая познакомит иногородних студентов нашего техникума об исторических объектах и достопримечательностях Томска, а также откуда пошла земля Томская.

Цель проекта: создание виртуальной архитектурно – краеведческой экскурсии для расширения кругозора студентов, в том числе и иногородних студентов нашего техникума.

Гипотеза: изучение истории малой родины формирует бережное отношение не только к памятникам культуры и истории, но и к людям, которые живут рядом с нами. Любовь к малой родине выражает каждый по – своему. Но невозможно любить по – настоящему то, что не знаешь. Результат представленного проекта поможет прикоснуться к прошлому, осмыслить будущее, заглянуть в будущее и ощутить себя частичкой великой России. Понятие «Родина» начинается со знания истории своего места: села или города, в котором живёт человек. Он должен знать и уважать традиции родных мест. Только знание своего исторического прошлого может укрепить в нас уважение традиций и человеческих ценностей – любви к Родине, доброты и справедливости.



Объект: исторические и архитектурные объекты Томска.

Предмет: культурное наследие архитектурных объектов Томска.

Старинный город Томск располагает к неторопливым прогулкам. При проведении своей экскурсии я приглашу посетить несколько сказочно- исторических объектов, прогуляться по узким улочкам города. Ведь именно так ходили томичи по этим же улицам век назад. Необычный, сказочный Томск приоткроет свои секреты, покажет самые красивые дома-терема и исторические объекты. Мы будем любоваться затейливыми узорами деревянных кружев, плавными линиями оконных переплетов, прикоснемся к старым бревенчатым стенам, заглянем в укромные уголки города, узнаем про легенды основания Томска, про знаменитую тайну Федора Кузьмича, прикоснемся к камню основания города. Посетим Татарскую слободу, посмотрим на расписные дома – терема: дом с шатром, дом с драконами, дом с жар – птицей.

В заключении хочется отметить, что практическая значимость исторического архитектурно – краеведческого проекта «Добро пожаловать в Томск!» в форме виртуальной экскурсии сформирует не только у иногородних студентов нашего техникума интерес к прогулкам по историческим улочкам и местам Томска, и повлияет на формирование мировоззрения и активной гражданской позиции. Ведь еще А.С. Пушкин писал «Уважение к минувшему вот черта, отличающая образованность от дикости»

УДИВИТЕЛЬНОЕ РЯДОМ!

Шестаков Денис Русланович, Драгунова Вера Викторовна

*ГБПОУ КК «Новороссийский профессиональный техникум»,
Краснодарский край, г. Новороссийск*

Есть в Краснодарском крае удивительное место, в котором я родился и живу, – это небольшой поселок Горный в 30 километрах от города-героя Новороссийска. Каждый человек, по-моему, старается узнать историю своей малой Родины.

В своей работе я стараюсь выяснить, чем примечателен мой поселок, почему сюда едут тысячи людей из разных уголков России и зарубежья. А основной задачей считаю – узнать подробности жития Феодосия Кавказского.



В Краснодарском крае много святых мест, одно из них как раз и находится в посёлке Горный – это пустынь Феодосия Кавказского.

Толковый словарь Ожегова так определяет значение слова «пустынь»: «Пустынь – в старину: небольшой монастырь в малолюдной пустынной местности». Значит, когда-то наши места были малолюдны и почти пустынно.

Сейчас на территории храма располагаются часовня, Церковь иконы Божией Матери Живоносный источник, святой источник. Географическое название – Кашинская шель. Это небольшая территория, похожая на дорогу, между двух гор. Здесь царит природная тишина, так как все лишние шумы отгорожены от мира горами. Даже в самый жаркий день здесь тихо, прохладно и благостно.

Ежедневно пустынь Феодосия Кавказского (п. Горный), часовню и святой источник посещают люди в поисках утешения и выздоровления. Под сенью буковых деревьев, в тиши святого места хорошо думается, и многое, что казалось еще вчера сложным и неразрешимым, становится простым и понятным, находят ответы на вопросы и легче принимаются решения. Как будто бы Феодосий Кавказский, добрый и сильный, оказывает незримую духовную поддержку.

Многое в биографии Феодосия Кавказского остаётся неясным или искажённым. Основным источником биографических сведений о нём являются воспоминания женщин, живших при нём, а также сочинения, основанные на их воспоминаниях. Причём эти жития часто противоречат друг другу и содержат явно недостоверные данные.

Преподобный Феодосий Кавказский был удивительным человеком. Я склонен придерживаться тех исторических данных, что Он прожил более ста лет. Есть много спорного в житии о Феодосия, поэтому многое мне ещё предстоит узнать.

**ОНА ВСЕ СВОИ СТРЕМЛЕНИЯ ПИТАЛА
ПРОТИВ НЕМЦЕВ
(ИСТОРИЯ ДНЕВНИКА АНТОНИНЫ ЛАПИЧЕВОЙ)**

Белова Юлия Вячеславовна, Фадеева Наталья Петровна

МБОУ «СОШ № 1», Калужская область, г. Жиздра

Порой историческое исследование можно сравнить с запутанным мотком ниток, распутав который, исследователь выстраивает в строгую



последовательность исторические факты. Многие моменты из жизни людей становятся понятнее и ближе.

Актуальность работы заключается в том, что открываются многие новые факты, связанные с Великой Отечественной войной, о которых раньше не принято было говорить открыто, а свидетелей становится с каждым годом всё меньше.

История дневника Антонины Лапичевой представляет несомненный интерес:

во-первых, из-за его содержания, места, времени и обстоятельств создания;

во-вторых, потому, что данный дневник сыграл немаловажную роль в жизни его автора.

Цель работы – выявление неизвестных широкому кругу жителей и уроженцев г. Жиздра страниц из ученической тетради Тони Лапичевой о жизни в городе во время оккупации немецко-фашистскими захватчиками.

Работа состоит из введения, трёх глав, заключения и приложений. Основная глава – вторая, в которой помещен собранный материал. Мы нашли целесообразным включить в данное исследование материал о роли дневниковых записей в истории Великой Отечественной войны 1941–1945 гг. Этому вопросу посвящена первая глава.

Во второй главе собран материал об авторе дневника. Жизнь А. И. Лапичевой прослежена нами до 1955 г.

В третьей главе автор работы анализирует дневниковые записи и сопоставляет их с имеющимися историческими фактами по истории оккупации г. Жиздра в годы Великой Отечественной войны.

Изучив литературу, мы можем теперь сказать, что дневник Антонины Лапичевой является довольно важным источником: во-первых, он написан женщиной, во-вторых, дневник рассказывает о страшном событии в жизни нашего города, в-третьих, данный документ сыграл очень важную роль в жизни его автора. Если бы его не нашли на улицах разрушенной Жиздры, судьба Антонины Лапичевой сложилась бы совсем иначе.

Известно, что в 1990-е годы, когда выплачивалась компенсация за пребывание в плену и на принудительных работах в Германии, за справкой Тоня не обращалась. Что стало с этой женщиной впоследствии, как сложилась ее жизнь – это тема будущего исследования.



Тем более 25 декабря 2016 г. мы получили письмо с именами людей, которые возможно знали Тоню. Быть может, изучение этого позволит ответить на главный вопрос: где же находится подлинник знаменитого дневника?

КУКОЛКИ ИЗ БАБУШКИНОГО СУНДУЧКА

Корвякова Полина Викторовна, Кудаева Вера Васильевна

МБУ ДО Дом творчества, Липецкая область, с. Хлевное

Русская кукла считается одним из самых загадочных символов России. Это не просто детская игрушка, это неотъемлемый атрибут древних обрядов. С незапамятных времен мастерами было освоено искусство изготовления таких кукол, вобравших в себя все культурные традиции и обычаи Руси.

У меня много кукол. Я очень люблю играть с ними. Шью им наряды, разговариваю с ними. А еще у меня есть мамина кукла, с которой она играла в детстве. Мамина кукла совсем не такая, как моя. Я спросила у мамы: «А какие еще куклы у тебя были? Тебе тоже кукла от мамы досталась?» Но мама ответила, что у ее мамы (моей бабушки) были совсем другие куклы.

Я узнала, что раньше девочки тоже играли в куклы, и они у них были совсем другие. Меня это очень заинтересовало, возникло много вопросов:

Цель работы: освоить технику изготовления старинных кукол.

Задачи:

- Изучить дополнительную литературу о народной кукле;
- Провести опрос среди пожилых людей нашего села об их куклах в детстве, обрядах, в которых участвовали куклы;
- Изготовить куклу;
- Узнать о куклах моей бабушки и изготовить одну из них;
- Постараться разделить кукол на группы по их назначению.

В ходе выполнения работы, я сделала определенные выводы.

По результатам опроса я выяснила, что поколение моей бабушки уже не знают об обрядовых и обереговых куклах. Очень плохо и мало помнят о своих игровых куклах, потому что время было очень тяжелое. Дети рано начинали работать вместе с взрослыми. Времени на игры не было.



Я узнала много нового и интересного о кукле. Узнала, что: Предками кукол были боги, вернее их изображения. Люди поклонялись им и приносили в жертву.

Кукла не сразу стала детской игрушкой, а имела магическое и ритуальное значение

Затем кукла стала оберегом для людей

Кукол можно распределить на три большие группы:

- Обрядовые куклы
- Обереговые куклы
- Игровые куклы

Я смогла найти технологию изготовления обереговых кукол и научилась делать их сама. Я старалась делать куклу, вкладывая в неё всю свою душу и через какое-то время у меня стали получаться совсем даже не плохие куклы.

ХРАНИТЕЛЬНИЦА ПАМЯТИ.

НИНА СЕРГЕЕВНА ФИОЛЕТОВА (1912–2004)

Буробина Арина Ростиславовна, Гостичева Тамара Михайловна

*Суздальский филиал ФГОУ ВО «Санкт-Петербургский
государственный институт культуры»,
Владимирская область, г. Суздаль*

Ритм нашей жизни очень быстротечен и люди часто не успевают оглянуться на прошедшие события и понять их важность. Но еще совсем недавно, в XX веке были люди, которые обладали даром хранить память о прошлом.

Сегодня мы стараемся восстановить память о наиболее животрепещущих фактах нашей истории. Один из них – Первая Мировая война. Эту войну мы не можем отнести к далекому прошлому, ведь буквально в последнее десятилетие ушло из жизни поколение, детские воспоминания которого сохранили эту войну не как прошлое, а как настоящее. К их числу можно отнести и Нину Сергеевну Фиолетову, жизненный путь которой занял без малого столетие. Эта женщина, чья жизнь началась в преддверии Первой Мировой войны и закончилась в XXI веке, является для нас примером сохранения исторической памяти и истинного служения людям.

Я решила написать о Нине Сергеевне Фиолетовой, потому, что её



жизнь может быть интересна и поучительна нашим современникам. И не только взрослым, но и моим ровесникам. А жизнь вроде бы самая обыкновенная, ничем неприметная – жизнь простой русской женщины, правда, в непростое жестокое время.

Поэтому цель моей работы: проследить на примере конкретной биографии влияние исторических событий на духовное развитие общества.

Я ставила перед собой следующие задачи:

- изучить основные этапы жизни Н. С. Фиолетовой
- раскрыть связь жизни Н. С. Фиолетовой с духовным опытом святителя Афанасия
- установить роль личности в понимании связи между различными историческими эпохами.

Научная новизна данной работы заключается в том, что впервые объектом исследования стал человек, чья судьба неразрывно связана с разными историческими эпохами и который является как бы мостиком, соединяющим эти эпохи в одно целое.

Источники по данной теме весьма малочисленны. В основном это воспоминания самой Нины Сергеевны Фиолетовой о святителе Афанасии и несколько журнальных и интернет заметок о ней самой. Некоторая информация находится в работах исследователей, посвящённых святителю Афанасию и его письмах. Данные работы находятся во Владимирской областной научной библиотеке в краеведческом отделе. Некоторые сведения мне рассказали люди, знавшие Нину Сергеевну при жизни – протоиерей Спасо-Никольской церкви Георгий Горбачук, заместитель директора Владимирской православной гимназии Торопова Евгения Сергеевна, руководитель хора Богородице-Рождественского монастыря Дьяченко Валентина Степановна.

ГЕМЕТЮБИНЦЫ – ИНТЕРНАЦИОНАЛИСТЫ «АФГАНЦЫ»

*Салиева Рамиля Ахмедовна, Амангулова Разият Салавдиновна
МКОУ «Геметюбинская СОШ», Республика Дагестан, с.Геметюбе*

В рамках постановления Правительства РД «О республиканской программе» «Патриотическое воспитание граждан РД на 2015–2020 года» наш ТОКС (Телевизионный отряд краеведов следопытов) собирает материал о наших земляках участников афганской войны



..«Горячие точки планеты». Так говорят о тех районах мира, где идут бои, рвутся снаряды и бомбы, льется кровь. Ближний Восток, Персидский залив, Центральная Америка, Чечня, Украина, Сирия и был Афганистан.

Цель моей работы:

- познакомиться с предысторией войны в Афганистане;
- рассказать о соотечественниках, непосредственных участниках военных действий, которые героически выполнили свой интернациональный воинский долг;
- изучить участие в Афганской войне выпускников Геметюбинской школы.

Для достижения поставленной цели мне предстояло реализовать следующие задачи:

- 1) собрать устный материал (воспоминания) и документальные сведения об участниках войны в Афганистане, выпускниках нашей школы;
- 2) изучить теоретический материал о войне;
- 3) провести поиск информации в архиве школьного историко-краеведческого музея Геметюбинской школы и семейного архива участников афганской войны;
- 4) рассказать об участниках афганских событий на республиканском слете ТОКСа (Телевизионный отряд краеведов следопытов).

В своей работе я обратила внимание на изучение таких локальных конфликтов и заполнить существующие пробелы в этой области. В ходе реализации поставленных задач была составлена анкета для опроса воинов – интернационалистов и проведено интервьюирование. Также проводилось изучение семейных архивов: документов, фотографий, а также фондов библиотечного архива.

Объектом моего изучения является локальный вооруженный конфликт в Демократической республике Афганистан – Афганская война, в которой участвовали мои земляки – геметюбинцы.

Предметом изучения стала боевая служба в Афганистане выпускников нашей школы.

И мое исследование – желание помочь молодым людям узнать имена героев, воинов – интернационалистов, которые прошли суровое испытание в Афганистане, не уронив чести Советского воина. Показать пример мужества, на который можно равняться. И сегодня не перевелись герои – воины, свято берегущие воинские традиции



предков, носителями таких непреходящих ценностей, как и воинской долг и честь.

ТОКС (Телевизионный отряд краеведов следопытов), молодое поколение России всегда будем помнить подвиги наших земляков и сделает все возможное, чтобы память вечно жила в сердцах людей.

Результаты исследования могут быть использованы на уроках истории, истории Дагестана, на классных часах и как материал для школьного музея.

МОРОЗОВСКИЙ ГОРОДОК

Показаченко Андрей Сергеевич, Боброва Елена Егоровна

*МБП ОУ «Тверской политехнический колледж»,
Тверская область, г. Тверь*

– Одно из самых интересных, уникальных архитектурных мест в Твери – квартал зданий между проспектом Калинина и Октябрьской железной дорогой, который имеет много названий – «Морозовский городок».

Цель исследовательской работы – систематизация материалов историко-краеведческого и социального направлений, сбор свидетельств о жизни в Морозовском городке.

При подготовке работы были собраны историко-краеведческие материалы. Это исследование оказалось увлекательным, но гораздо более объёмным и сложным, чем можно было предположить, начиная его. В данной работе отражены некоторые результаты.

Предмет исследования: содержание исторического и социального развития уникального архитектурного и социального комплекса – Морозовский городок (Морозовские казармы).

Объект исследования: Морозовские казармы на разных исторических этапах.

Гипотеза:

Морозовский городок, просуществовавший около 160 лет, прошел традиционные этапы развития, которые тесно связаны с историческими процессами, происходящими в стране.

Актуальность: «Не зная прошлого, невозможно понять подлинный смысл настоящего и цели будущего». (М Горький)

Научная новизна исследования заключается в том, что работа представляет собой попытки обобщения научно – исторического ис-



следования в том, что бы связать историческое и социальное развитие уникального комплекса.

Перспективы: продолжить работу по дальнейшему сбору информации краеведческого материала; дополнить оформленную работу и разработать социальный проект.

– Морозовские казармы начинают свою историю с 1856 г. Именно тогда было начато проектирование и строительство фабричного комплекса Морозовского городка, которое было завершено лишь в 1913 г. Морозовский городок (частью которого являются Морозовские казармы) строился и перестраивался 57 лет!

– Морозовские казармы, попавшие в руки победившего революционного пролетариата, стали постепенно приходить в упадок. Сегодня это место больше подходит для съемок фильма, чем для комфортного проживания. В уцелевших семи зданиях Морозовских казарм продолжают жить более 700 семей.

– Морозовские казармы – узел противоречий и конфликта человеческих интересов. Чтобы их отремонтировать и привести в порядок нужны значительные деньги. Снести было бы дешевле, но это уникальный памятник истории и культуры, в котором, по стечению обстоятельств, живут люди. Вряд ли потомки одобряют, если мы сравним с землей Морозовский городок.

– Через полтора века после своего основания Морозовский городок и его неотъемлемая часть – Морозовские казармы – превратились в интересное и сложное социальное явление: бесценный памятник истории и архитектуры, «чемодан без ручки» (который и нести трудно, и бросить жаль), азартный объект для рискованных инвестиций, головная боль для коммунальных хозяйств, территория социальной напряженности, криминогенное место, зона конфликта и столкновения интересов, место, где разбиваются надежды, но продолжают жить мечты.

– Много страданий в XX веке выпало на долю Морозовского городка. Это и революция, и тяжкий труд в годы Великой Отечественной войны, и бесперспективность, и разорение малой Родины. И мы не хотим, чтобы такое произошло с нашим родным городом. На примере Морозовского городка мы хотели обратить внимание на серьезность проблемы сохранения прошлого и настоящего истории. Пока живет история, значит, живет Россия!

XXXIX Всероссийская конференция обучающихся
**«ОБРЕТЁННОЕ ПОКОЛЕНИЕ –
НАУКА, ТВОРЧЕСТВО, ДУХОВНОСТЬ»**



КУЛЬТУРОЛОГИЯ

Москва, 2017



ИСТОРИЯ МИХАИЛО-АРХАНГЕЛЬСКОГО ХРАМА СТАНИЦЫ НОВОАЛЕКСАНДРОВСКОЙ 1880

Добробабина Альвина Романовна, Калашникова Вера Алексеевна

МОУ Гимназия № 1, Ставропольский край, г. Новоалександровск

Целью моей работы является исследование и изучение истории церкви как хранительницы духовных ценностей, исторической памяти и культурного наследия.

Задачи, которые я перед собой поставила:

1. Изучить архивные материалы по церковной истории, энциклопедические словари и справочники, историческую и религиозную литературу
2. На основании изученной документации воссоздать историю храма, провести анализ и сравнение полученных источников.
3. Раскрыть значимость работы в жизни современного общества, внеся, там самым, посильный вклад в изучение истории моей малой Родины.

Методы решения проблемы: 1) принцип объективности, 2) принцип историзма 3) системный метод, 4) сравнительный метод

Практическая значимость работы состоит во введении в научный оборот ранее не опубликованных материалов, что определяется духовными и практическими потребностями, возникающими сейчас у людей. Их диктует сама жизнь: необходимость издания буклетов и брошюры по истории храма; подготовка экспозиции для районного музея; а также использование брошюры при изучении истории города, использование во внеурочной работе при проведении с учащимися бесед и экскурсий.

Новизна предлагаемого подхода состоит в том, что предметом исследования избрана малоизученная тема. А именно – история города сквозь призму жизни религиозной общины. Часто в подобных работах используется секулярный подход, оставляющий за скобками такой важный аспект жизни общества как религия. В данной работе мной предпринимается попытка восполнить этот недостаток. Работая над проектом, я столкнулась с необходимостью сопряжения очень разных областей знаний: это и история казачества, и история России II половины XIX-начала XX века, и восстановление истории священнических родов, и развитие образования в России и др. Важным результатом



исследования, на мой взгляд, явилась реконструкция событий, устройства и бытования храма.

Подводя итоги проведенного исследования считаю возможным сделать вывод о том, что история храма должна рассматриваться комплексно, через показ его многогранной исторической и социокультурной жизни. Нужно приобщать молодое поколение к познанию культурного наследия, к поиску духовных истоков, к изучению духовных и исторических корней. В работе мной лишь была сделана попытка описать и проследить судьбу нашего храма в определенно сложное время. Написание полной истории храма было бы как нельзя актуально и востребовано.

ОБРАЗ ШЕРЛОКА ХОЛМСА: ЭВОЛЮЦИЯ И СПЕЦИФИКА ЕГО ИНТЕРПРИТАЦИИ В МИРОВОМ КИНЕМАТОГРАФЕ

Бурлакова Екатерина Станиславовна, Назина Ольга Владимировна

*Оренбургский государственный медицинский университет,
Оренбургская область, г. Оренбург*

Данное исследование посвящено изучению динамики развития образа главного персонажа произведений Артура Конан-Дойля – Шерлока Холмса. Актуальность исследования обусловлена тем фактом, что Шерлок Холмс, по мнению экспертов в области социологии, культурологии и литературоведения, является одной из наиболее известных во всём мире вымышленных личностей как минувшего времени, так и современности. В каждой из интерпретаций образ всемирноизвестного сыщика, истории которого кинематограф посвятил около 210 лент, он наделяется абсолютно новыми, отражающими социальные запросы определённой эпохи характеристиками, в то же время сохраняя свою суть: способность разобраться в сложнейших и запутанных делах, силу интеллекта, экстраординарную наблюдательность и аналитические способности.

Цель настоящего исследования – проследить эволюцию образа Шерлока Холмса в киноэкранизациях.

Специфика поставленной цели обусловила использование следующих методов исследования: описательно-аналитического метода, сравнительного анализа, классификационного анализа, социологического опроса.



Как показывает анализ кинолент, эволюция образа Шерлока Холмса репрезентируется в кинематографе, который, начиная с 1900 года, тиражирует фильмы во всех странах мира, оставляя за собой право интерпретации событий и образа главного героя. В цикле советских телефильмов 1979–1986 гг. «Приключения Шерлока Холмса и доктора Ватсона» актёром Василием Ливановым представлен классический образ Шерлока Холмса, который, по мнению экспертов, является «лучшим гимном английскому джентльменству».

В голливудской киноленте 2009 года сыщик Шерлок Холмс представлен актёром Робертом Дауни младшим как «обаятельный, энергичный, немного хулиганистый англичанин». Данная интерпретация образа известного сыщика заметно отличается от тех, которые кинозрители наблюдали на протяжении всего XX века. Шерлок Холмс представлен как «остроумный, привлекательный, при этом вечно неопрятный мужчина, которому нравится разгадывать загадки и носиться по Лондону, бесконечно сражаясь с врагами».

В американском детективном телесериале 2012 года под названием «Элементарно» Шерлок Холмс предстаёт в облике бывшего наркомана, находящегося на лечении в реабилитационном центре.

Британские кинематографисты перенесли Шерлока Холмса в современный мир, трансформировав не только сюжет книги Артура Конан-Дойля, но и сам образ, созданный автором Шерлок Холмс, роль которого исполнил актёр Бенедикт Камбербэтч, позиционируется как «высокофункциональный счастливый социопат», котором «комфортно быть таким, каков он есть». Очевидно, данный образ отражает поведенческие особенности личности в эпоху инновационных технологий и информационной избыточности.

Таким образом, популярность Шерлока Холмса как одного из ярчайших детективных персонажей всех времён не вызывает сомнения. Каждое поколение, наделяет его особыми чертами и ценностями, отвечающими социальным запросам определённой эпохи, но всегда остаются его универсальные характеристики, отражающие высоко развитые интеллектуальные способности.



ДЕРЕВЯННОЕ КРУЖЕВО

Алборова Алина Александровна, Гресь Ирина Викторовна

*МАУ ДО «Дом детского технического творчества», РСО-Алания,
г. Владикавказ*

Дерево считается символом жизни и долголетия. По широте и разнообразию применения, древесина не имеет себе равных. Этот чудесный материал обладает множеством положительных свойств: легко обрабатывается, гнется, сохраняет тепло, резонирует звук и имеет красивую текстуру. Изделия из дерева создают уют и теплую атмосферу в доме. Древним способом украшения изделий из дерева является ажурная резьба. Во многих городах нашей страны можно встретить дома с сохранившимся еще с прошлого века кружевным деревянным убранством И в настоящее время ажурная резьба широко применяется в мебельной промышленности, а так же для изготовления художественных изделий из дерева.

Актуальность моей работы заключается в том, что в настоящее время очень популярно украшать интерьер изделиями из натурального дерева. Изделия из дерева наиболее эффективно смотрятся с резными поверхностями. Детали резьбы четким узором выделяются на фоне деревянного изделия, придают ему загадочность и неповторимость. Возможность создания неповторимого узора в отделке предметов быта делает резьбу по дереву особенно востребованной в наши дни.

Цель работы: изучить историю ажурной резьбы по дереву, определить актуальность и востребованность данного вида искусства, разработать рисунок и изготовить вазочку для конфет в технике ажурной резьбы; изучить воздействие занятий резьбой по дереву на состояние человека.

Задачи проекта:

- узнать историю появления ажурной резьбы по дереву; понять, как добивались народные мастера выразительности деревянных узоров;
- создать рисунок для изготовления изделия в технике ажурной резьбы
- изучить технику выполнения ажурной резьбы;
- изготовить конфетницу в технике ажурной резьбы.

Работая над проектом, я узнала, что занимаясь ажурной резьбой можно создать неповторимые предметы домашнего обихода, создать



уют и неповторимость интерьера. Занятия резьбой приносят человеку спокойствие, удовлетворение от выполненной работы, помогают расслабиться, отойти от забот. Любое изделие может стать прекрасным подарком для друзей. Освоив технику резьбы можно не тратить деньги на подарки, а изготавливать их самим. Готовые резные изделия могут приносить доход.

XXXIX Всероссийская конференция обучающихся
**«ОБРЕТЁННОЕ ПОКОЛЕНИЕ –
НАУКА, ТВОРЧЕСТВО, ДУХОВНОСТЬ»**



ЛИНГВИСТИКА И ЛИТЕРАТУРОВЕДЕНИЕ

Москва, 2017



**ПОЭТ НИЖЕГОРОДСКОГО КРАЯ –
АЛЕКСАНДР ИВАНОВИЧ ПЛОТНИКОВ**

Демидова Элина Эдуардовна, Лужбина Наталья Владимировна

*ГБПОУ «Нижегородский техникум транспортного обслуживания
и сервиса», Нижегородская область, Нижний Новгород*

Нижегородский край богат поэтами. Предметом нашего исследования явилось творческое наследие поэта-нижегородца фронтовика А. И. Плотникова. Автор более полутора десятков книг, многочисленных публикаций в журналах, сборниках, газетах, он всей своей жизнью и творчеством принадлежал к числу замечательных людей земли Нижегородского края.

Основные темы стихов Плотникова – человек и природа, Великая Отечественная война, русская история, сложная и тревожная современность.

В 1940 г. А. И. Плотников был призван в армию и отправлен служить на Дальний Восток, в Приморье. Защитники советской границы готовились к неминуемой войне, и когда она началась, стихи Александра Ивановича зазвучали пронзительно-тревожно:

...Знай, родная страна,
Что далекая линия фронта.
У солдат-уссурийцев
По самому сердцу прошла.

Подводя итог семилетней службе в Приморье, поэт собрал стихи в одну «Дальневосточную тетрадь», где писал о солдатских буднях, о друзьях.

Творчество Плотникова времен Великой Отечественной войны обширно и разнообразно. Стихи военных лет о жизни и быте защитников Родины, отражали желание поэта:

...Чтоб бил крестоносную погань
Без промаха – стих мой и штык...

Знаменитое стихотворение «Ода солдату» вошло во Всероссийскую Книгу памяти.

Для Александра Ивановича Плотникова г. Арзамас – его судьба и любовь. Стихи Плотникова – летопись родного города, исповедь человека, чья жизнь прошла череду событий от 1920 г. до наших дней.



Наш древний город Арзамас
Великолепен без прикрас.
Конечно, не Париж, не Рим,
Но обликом неповторим...

А. И. Плотников очень любил детей. Работая в школе, он много общался с детьми, читал им свои стихи:

...Но вот уже не молний вспышки,
А радуга над камышом.
Вновь удят пескарей мальчишки
Пред всей вселенной нагишом...

Первый самостоятельный поэтический сборник А. И. Плотникова «Земное притяжение» издан в Горьковском книжном издательстве в 1962 году. Также широкую известность приобрел сборник стихов «Русская душа», к 50-летию Великой Победы, вышедший в свет в 1995 году. Самое лучшее из того, что написано им в военные и послевоенные годы было издано в 2004 году книгой «Мы солдатами были», ставшей памятником поколению фронтовиков.

КОНТРАСТ КАК СТИЛИСТИЧЕСКИЙ ПРИЕМ ПОСТРОЕНИЯ ОБРАЗА В ДРАМЕ ФРИДРИХА ШИЛЛЕРА «КОВАРСТВО И ЛЮБОВЬ»

Бойцова Алена Дмитриевна, Шадеко Василий Петрович

*ГАОУ ВО ЛО «ЛГУ им. А. С. Пушкина»,
г. Санкт-Петербург, г. Пушкин*

Работа отражает исследования по теме «Контраст как стилистический прием построения образа в драме Фридриха Шиллера «Коварство и любовь»». В работе рассматриваются аспекты построения художественного образа героев драматического произведения посредством различных стилистических средств и по конкретным характеристикам.

Актуальность темы в том, что стилистические образные средства всегда представляли большой интерес для ученых, они являются одним из предметов изучения стилистики. Темы, связанные со стилистическими образными средствами всегда будут оставаться актуальными, пока существуют языки, поскольку наиболее значимую роль здесь



играет динамичное развитие языка и рождение большого числа художественных произведений.

Цель данной работы – выявить наиболее эффективные характеристики построения художественного образа для построения контраста как стилистического приема.

Задачи исследования – изучить теоретический материал, имеющийся по теме исследования, проанализировать характеристики создания художественного образа в драматическом произведении, проанализировать стилистические образные средства с точки зрения их эффективности в раскрытии характеров персонажей.

Объектом исследования являются стилистические средства, выражающие контраст для построения художественного образа в произведении. Ф. Шиллера «Коварство и любовь». Методы исследования – описательный метод; метод сплошной выборки; метод лингвостилистического анализа.

Гипотеза исследования заключается в том, что для построения контраста как стилистического приема создания художественных образов в драме Ф. Шиллера «Коварство и любовь» наиболее часто используемыми являются следующие характеристики: мировоззрение героев, внешность (портрет), и их биография; такие тропы как сравнение, олицетворение и метафора являются наиболее распространенными при создании художественного образа героев данного произведения.

Данная работа «Контраст как стилистический прием построения образа в драме Фридриха Шиллера «Коварство и любовь» выявляет наиболее часто используемые характеристики создания художественного образа на основе контраста героев. Для осуществления исследования были использованы описательный метод, метод сплошной выборки и метод лингвостилистического анализа. Кроме того, исследования данной работы также установили наиболее часто встречающиеся тропы создания образов в драме «Коварство и любовь», которыми являются сравнение, метафора, олицетворение, гипербола и эпитет. Исследование данной работы показало, что наиболее эффективными характеристиками создания образов произведения действительно являются мировоззрение героев, внешность (портрет), и их биография, а также то, что сравнение, метафора и олицетворение являются наиболее частыми тропами для создания художественного образа, что и подтверждает гипотезу, выдвинутую в начале исследования.



ПАРАДОКС КАК ОТЛИЧИТЕЛЬНАЯ ЧЕРТА СТИЛЯ ОСКАРА УАЙЛЬДА И ПРОБЛЕМА ЕГО ПЕРЕВОДА

Горячева Марьяна Александровна, Денисова Елена Александровна

*ГАОУ ВО ЛО «ЛГУ им. А. С. Пушкина»,
г. Санкт-Петербург, г. Пушкин*

Парадокс – приём, используемый в художественных текстах и речах ораторов, который широко использовался писателями 20 века, и который мы будем рассматривать в настоящей работе. Современная лингвистическая литература не может дать однозначного ответа о природе парадокса, его функциях в тексте и типах. В источниках, которых поднимается тема парадокса, можно обнаружить очень противоречивые точки зрения: есть предположения, что парадокс – это явление равносильное афоризму, есть также предположение, что парадокс – это нечто промежуточное между стилистическим приёмом и типом выдвигания, в то же время большинство исследователей относят его к стилистическому приёму.

В настоящее время можно отметить, что парадоксы постоянно совершенствуются, шлифуются, претерпевают семантические изменения и разнообразные формальные, структурные преобразования. Для лингвистов также любопытна проблема, связанная с переводом парадоксов с английского языка на русский. Так как парадокс зачастую связан с каламбуром и комизмом, с фигурами речи, которые имеет тесную связь с лексическим и фонетическим составом исходного языка, возникает проблема его передачи на переводимый язык.

В данной работе было осуществлено комплексное исследование природы парадокса, особенностей стиля английского писателя конца XX века Оскара Уайльда, также была рассмотрена проблема перевода парадоксов художественном тексте на материале рассказа Оскара Уайльда «Кентервильское привидение».

В первой главе исследования рассмотрено определение парадокса, его лингвистическая природа и роль парадоксов в работах Оскара Уайльда. Во второй части рассмотрено понятие «художественный текст», с какими проблемами сталкивается переводчик во время перевода подобного текста, и какими способами разрешаются переводческие проблемы. Рассмотрев переводы парадоксов в произведении Оскара Уайльда «Кентервильское привидение», мы заметили, при переводе



парадоксов переводчики сохраняют содержание парадоксов. При передаче парадоксального смысла переводчики используют такие приёмы как калькирование и генерализацию.

В процессе проведения исследования были выполнены следующие задачи: был изучен термин и явление «парадокс» и его лингвистическую природу, описать типы парадоксов, представленных в научной литературе и художественном тексте; были рассмотрены отличительные признаки стиля Оскара Уайльда на материале сказки «Кентервильское приведение»; проанализированы способы перевода парадоксов в сказке «Кентервильское приведение».

По результатам проведённого исследования, нами было выяснено, что при переводе таких фигур речи, как парадокс, переводчики прибегают к таким приёмам, как калькирование, транскрипция, трансформация образа, генерализация и конкретизация.

Анализируя различные переводы парадоксов, представленных в произведении «Кентервильское привидение», мы приходим к выводу, что при умелом использовании вышеупомянутых приёмов, переводчики могут успешно передавать не только смысл парадоксов, но и передавать авторский стиль, комизм и иронию, присущую оригинальному тексту.

СТИЛИСТИЧЕСКИЕ ОСОБЕННОСТИ «СКАЗАНИЯ О ТИХВИНСКОЙ ИКОНЕ БОГОМАТЕРИ «ОДИГИТРИЯ»

Дейкова Анастасия Борисовна, Лебедева Татьяна Евгеньевна

*ГАОУ ВО ЛО «ЛГУ им. А. С. Пушкина»,
г. Санкт-Петербург, г. Пушкин*

Целью нашего исследования стало выявление и описание стилистических особенностей «Сказания о Тихвинской иконе Богородицы «Одигитрия» (из архива И. П. Мордвинова) – не опубликованного и прежде не изученного памятника севернорусской письменности.

Непосредственно перед началом анализа нам было необходимо выполнить ряд подготовительных работ. В первой главе мы кратко осветили историю бытования как произведения в целом, так и изучаемого списка. На данном этапе мы опирались на книгу В. М. Кириллина «Сказание о Тихвинской иконе Богородицы «Одигитрия»».

Далее мы описали основные принципы организации текста, об-



условленные жанром сказания. Подобный вопрос в своих трудах рассматривали В. М. Кириллин и Н. И. Прокофьев.

Во второй главе мы обратились к стилистическим особенностям текста, используемым книжником для реализации выбранного им жанра и установили наличие множества единиц архаичной лексики, архаичных морфологических форм, выраженных существительными ед. ч. Зв. п. Нам удалось также выявить немногочисленные случаи употребления элементов стиля «плетения словес», а в рамках этого стиля – более распространённые сложные слова. Особое внимание мы обратили на присутствующие в памятнике тропы, представленные олицетворением, метафорой-символом, характерной для древнерусской литературы, сравнением и эпитетом. Приём введения летописных элементов коррелирует с детализацией, часто встречающейся в житийной литературе. Интересным показалось нам явление ритмизации текста, сосредоточенное в отрывке молитвенного характера и воплощённое с помощью синтаксического, лексического и фонетического параллелизма.

По нашему мнению, исследование в обозначенных нами рамках достаточно перспективно, т. к. неизученными остаются ещё три тетради «Сказания о Тихвинской иконе Богородицы «Одигитрия»», обнаруженные в архиве И. П. Мордвинова. Для получения объективных результатов необходимо не только проанализировать каждую из найденных рукописей, но и рассмотреть их отношения внутри «Сказания...» как цикла.

ОСОБЕННОСТИ ОБРАЗОВАТЕЛЬНОЙ ТЕРМИНОЛОГИЧЕСКОЙ СИСТЕМЫ В АНГЛИЙСКОМ ЯЗЫКЕ НА СОВРЕМЕННОМ ЭТАПЕ

Ефимова Екатерина Ильинична, Абазовик Екатерина Викторовна

*ГАОУ ВО ЛО «ЛГУ им. А. С. Пушкина»,
г. Санкт-Петербург, г. Пушкин*

На протяжении последних десятилетий образование в Англии является объектом череды реформ. Структурно-содержательные изменения в образовании и нововведения непременно находят своё отражение в соответствующей терминологии, что представляет собой подлинный интерес с лингвистической точки зрения. Актуальность данного ис-



следования определяется необходимостью всестороннего изучения терминологии английской системы образования, что позволит дополнить имеющиеся сведения о терминологической лексике, которые до этого основывались по большей части на анализе технических, нежели гуманитарных наук. Исследование терминологии необходимо, так как современная система образования Англии активно пополняется новыми понятиями и дает возможность на её основе отследить тенденцию формирования и развития терминологической лексики. Кроме того, отслеживая это, можно увидеть влияние общества на язык. Потребность в исследовании терминологии также обусловлена актуальностью решения вопросов упорядочения терминологий, составления отраслевых словарей, решения различных проблем преподавания иностранных языков, вопросов адекватного перевода и т. д. Данный проект нацелен на выявление особенностей терминологии английского языка в сфере образования на современном этапе.

Содержание данной работы охватывает детальное рассмотрение понятия термин, раскрывает такие критерии отграничения термина от общеупотребительного слова, как: системность термина, общепринятость термина, наличие у термина особых функций, под которыми чаще всего подразумеваются номинативная и / или дефинитивная функции. Также, в исследовании выявляются структурные характеристики терминологической лексики и ее классификации. В ходе исследования были изучены образовательные программы (Англии, Уэльса), образовательные стандарты, образовательные законодательные инициативы, материалы сайта департамента образования Великобритании, образовательной программы в Белдфорде и Шеффилде, сайта Британского совета и др. Анализ терминологии, которая встретилась в этих источниках, позволяет говорить о наличии в ней определенного числа ярко выраженных тематических групп.

Продуктом данного научно-исследовательского проекта является разделение терминологии английской системы образования на следующие наиболее значительные тематические группы и их анализ: 1) Названия лиц в системе образования (административно-управленческий аппарат, учительско-преподавательский состав учреждений школьного и дошкольного звена, учащиеся и студенты). 2) Теоретические аспекты обучения и воспитания (научные дисциплины, исследования, концепции в области образования, стратегии и методы передачи / получения



знаний, умений, систем ценностей, термины из области смежных наук). 3) Содержание обучения (учебный план и его составляющие, виды учебной и преподавательской деятельности, контроль и оценка знаний учащихся). 4) Организация и управление учебной деятельностью (основные ступени обучения, учебный год и учебный день, организация учебного процесса, дипломы, сертификаты, степени; финансирование системы образования, различные официальные и неофициальные, государственные и негосударственные организации и объединения в системе образования, родители в системе образования, профессиональная подготовка и переподготовка учителей).

ТЕМПОРАЛЬНАЯ ХАРАКТЕРИСТИКА ВРЕМЕННЫХ ФОРМ ГЛАГОЛА С ПРЕДИКАТОМ В ПРОШЕДШЕМ ВРЕМЕНИ В СФЕРЕ НЕМЕЦКОЯЗЫЧНОЙ ИНТЕРНЕТ- КОММУНИКАЦИИ

Козлова Мария Владимировна, Белоног Оксана Валерьевна

*ГАОУ ВО ЛО «ЛГУ им. А. С. Пушкина»,
г. Санкт-Петербург, г. Пушкин*

Данная работа посвящена изучению темпоральной характеристике временных форм глагола с предикатом в прошедшем времени в немецкоязычной Интернет-коммуникации.

Объектом исследования являются временные формы с предикатом в прошедшем времени глагола в Интернет-коммуникации. Предмет исследования – темпоральные характеристики временных форм глагола с предикатом в прошедшем времени в немецкоязычной Интернет-коммуникации.

Актуальность работы обусловлена тем, что основной пласт исследований темпоральных особенностей временных форм глагола строится на изучении так называемых традиционных форм коммуникации, а именно – устной и письменной. Вопрос о факторах, влияющих на репрезентацию темпоральных характеристик временных форм в получившей массовое распространение в 90-х годах Интернет-коммуникации остается открытым.

Цель исследования установить специфические черты временных форм глагола с предикатом в прошедшем времени с точки зрения их темпорального потенциала в Интернет-коммуникации. В результате



исследования было установлено, что ведущей временной формой в сфере немецкоязычной Интернет-коммуникации является перфект. Представляется возможным предположить, что данный факт связан с тем, что Интернет-опосредованная коммуникация по своим признакам близка к устной разговорной речи, в которой также, по данным многих исследователей, среди форм прошедшего времени превалирует перфект. Кроме того, наиболее употребительна форма перфекта оказалась в таком Интернет-жанре, как форум. Объясняется это тем, что по своей характеристике форум представляет не что иное, как обсуждение, дискуссию, а в некоторых случаях и диалог, для которого свойственно употребление перфекта. Как показало исследование, формы контактного и дистантного перфекта употребляются во всех трех Интернет-жанрах, однако, превалирующей темпоральной функцией перфекта является контактный перфект. Контактный перфект чаще употребляется в чате, дистантный – в блоге. Данная контактная функция реализуется наиболее часто в сопровождении лексических показателей с семантическим оттенком завершенности.

По данным исследования, второй по употребительности формой прошедшего времени является претерит. Данная временная форма является ведущей в таком Интернет-жанре, как блог. Этот факт обусловлен тем, что для жанра блога характерна монологическая речь, которая содержит некое повествование, которое также является основным фактором употребления формы претерит в разговорной речи. Что касается темпоральных значений претерита, по данным исследования, в большинстве примеров встречается повествовательный претерит. Примеры футурального и презентного претерита не встретились ни в одном жанре. В ходе исследования было также выявлено, что претерит часто встречается в придаточных предложениях с союзом *als*, который закреплен за прошедшим временем.

Форма плюсквамперфекта не является особо употребительной. Однако, она встречается во всех исследуемых жанрах, превалируя при этом в жанре форума. Действие здесь носит законченный характер. Значение предшествования в прошлом достигается за счет характерного контекста. Из этого следует наиболее частое употребление дистантного перфекта, чем контактного.



ОБРАЗ ГОРОДА В ПОЭЗИИ В.Я. БРЮСОВА

Комарова Мария Владимировна, Кублицкая Ольга Викторовна

*ГАОУ ВО ЛО «ЛГУ им. А. С. Пушкина»,
г. Санкт-Петербург, г. Пушкин*

Роль образа города в поэзии XX века трудно переоценить, что связано прежде всего с интенсивной урбанизацией. Исходя из этого, важно определить истоки образа в истории литературы, а затем проследить, как этот семантически сложный образ транслировался в поэтическом творчестве поэтов XX века, а именно В.Я. Брюсова, А.А. Блока, В.В. Маяковского, а также специфику его воплощения в лирике современного поэта М.Я. Федорова, известного как Oxxxymiron.

Вклад В.Я. Брюсова, поэта, прозаика и критика, в развитие русского символизма неоспорим. Сопоставляя лирику поэта с сочинениями А.А. Блока и В.В. Маяковского, мы выявили, что город может выступать как фоном лирических переживаний героя, так и использоваться в качестве отдельного персонажа, ведущего образа. Интересным оказалось проследить, какая роль в контексте образа города отводится людям, населен ли он жителями? Однако все это лишь «верхний» слой семантически сложного образа. В поэзии Брюсова возникают два вполне конкретных города: Санкт-Петербург и таинственная Ultima Thule: так возникает петербургский текст и текст утопический.

Изучив такой объем «городской» поэзии XX века, мы заинтересовались тем, как этот образ воплотился в современной поэзии на примере творчества нового «городского» поэта – М.Я. Федорова (Oxxxymiron).

КОГНИТИВНО-СЕМАНТИЧЕСКИЕ ОСОБЕННОСТИ СИНОНИМИЧЕСКОГО РЯДА ПЕРЦЕПТИВНЫХ ГЛАГОЛОВ

Кузьмина Виктория Сергеевна, Иванова Светлана Викторовна

*ГАОУ ВО ЛО «ЛГУ им. А. С. Пушкина»,
г. Санкт-Петербург, г. Пушкин*

Данное исследование посвящено описанию семантики глагола с точки зрения когнитивной лингвистики.

Актуальность исследования связана с тем фактом, что в настоящее время в лингвистике отмечается рост интереса к проблемам отражения



в языке специфики восприятия человеком действительности, процессов связанных с концептуализацией и категоризацией существующих понятий, их отражения в семантике языка. Таким образом, существует потребность изучения и описания всех компонентов лексического значения.

Цель работы состоит в выявлении особенностей концептуализации восприятия в структуре значения перцептивных глаголов.

Теоретической базой изучения данных глаголов послужили труды как отечественных, так и зарубежных исследователей, посвященные проблеме «восприятия» (Н. Н. Болдырева, А. Вежицкой, Е. С. Кубряковой, Е. В. Падучевой, Н. В. Обвинцевой и других).

Вслед за Е. С. Кубряковой, понятие «восприятие» интерпретируется как процесс, относящийся к сенсорным актам, процесс синтеза и интеграции полученных чувственных данных.

Материалом исследования послужили глаголы чувственного восприятия, а именно 35 глаголов концептосферы «зрительное восприятие»: *to see, to look* (с общей семой «смотреть»); *to watch, to view, to contemplate, to observe, to glance, to peep, to peek, to peer, to gaze, to gawk, to gawp, to goggle, to sight, to look on, to look out* (с общей семой «наблюдать»); *to stare, to behold, to descry, to espy, to survey, to notice, to remark, to note, to perceive, to discern, to flicker, to follow, to scowl* (с общими семами «пристально вглядываться»); *to gaze, to glare, to glare, to peer, to gloat* (с общими семами «смотреть изумленно»).

Результатом исследования является построение лексико-семантического поля концепта «зрительное восприятие» – распределение глаголов данного концепта по соответствующим ярусам, выявление общей семы каждого яруса.

В структуре концептосферы есть ядро, приядерная зона и периферия. Ядро и приядерная зона преимущественно репрезентируют универсальные и общенациональные знания, а периферия – индивидуальные. Выявлено два уровня – базовый и субординатный, которые в свою очередь делятся на ярусы. Базовый уровень состоит из двух ярусов, а субординатный представлен тремя.

При составлении лексико-семантического анализа концепта «зрительное восприятие» была выделена лексика, относящаяся к ядру, центру и периферии данного понятия.

Выделение обязательных и дополнительных характеристик концепта «зрительное восприятие» говорит о возможности репрезентации



глаголом зрительного восприятия определённого ракурса концептуализации перцептивной ситуации, о разной степени обобщения и конкретизации перцептивной информации, актуализируемой системным и контекстуально-обусловленным значением глагола. Так, в представленной работе была построена глагольная таксономическая модель концепта «зрительное восприятие», которая отражает связь языкового и концептуального уровней.

МАЛОИЗВЕСТНЫЕ СЛУЧАИ УПОТРЕБЛЕНИЯ ОПРЕДЕЛЁННОГО АРТИКЛЯ В ГРАММАТИКЕ ХУДОЖЕСТВЕННОГО ТЕКСТА

Волкова Александра Романовна, Петрова Елена Валериевна

ЦДО «Лингвист», Пензенская область, г. Заречный

Читая своё любимое произведение П. Л. Трэверс «Мэри Поппинс» обратила внимание на то, что определённый артикль the используется в неизвестных мне случаях. Я заинтересовалась этим вопросом и решила изучить и исследовать малоизвестные случаи употребления определённого артикля в грамматике художественного текста. Так появилась тема моей работы. Предмет исследования – определённый артикль the. Объект исследования – редкие и необычные случаи употребления определённого артикля на основе анализа его употребления в грамматике семи глав художественного произведения П. Л. Трэверс «Мэри Поппинс». Научность работы состоит в том, что исследована роль малоизвестных случаев употребления определенного артикля в грамматике современного английского языка. Ценность работы заключается в том, что впервые учащейся школы проанализированы редкие случаи употребления определенного артикля в оригинале художественного текста «Marry Poppins», что даёт возможность использования данного материала на уроках и факультативных занятиях по английскому языку. Изучив материал по теме, и исходя из исследования, проведенного в работе, пришла к выводу, что специфика артикля состоит в том, что, не будучи связан с падежом и родом (а определённый артикль – и с числом), английский артикль оказывается более независимым от имени, что и расширяет возможности его функционального исследования. Артикль всё более оказывается выразителем значений, связанных не со словом, как таковым, а с выражением категорий



синтаксиса и текста. В системе языка существуют проблемы «слово и артикль», «артикль и словосочетание». Явление это отличается от использования артикля в речи, где теоретически любое существительное действительно может быть употреблено с любым артиклем, но эти два плана анализа необходимо различать. То, что с существительными, употреблёнными с определённым артиклем в категориальном значении, ассоциируется индивидуальное и качественно-своеобразное, подтверждается и тем, что только определённый артикль употребляется как средство субстантивации прилагательных и причастий. К тому же последние неизменяемы, следовательно, с морфологической категорией числа вообще не связаны. Характерно также, что определённый артикль органически связан с существительными собирательного значения, обозначающими совокупность людей, объединённых социальными, политическими, профессиональными, семейными и иными связями. Как известно, существительные эти лишены морфологических форм категории числа. Указанная особенность их семантики раскрывается только синтагматически, т. е. согласованием по смыслу с формой множественного числа глагола-сказуемого. Определённый артикль сигнализирует читателю: «вспомни» или «соотнеси» с уже сказанным в данном контексте или с известным из опыта; неопределённый же артикль предупреждает: «пойми», «вообрази», «домысли». По мнению лингвистов, и в современную эпоху в языке действуют тенденции развития, которые, то в одной, то в другой части строя языка вызывают на первый взгляд малозаметные изменения. Совокупность этих малых изменений, наблюдаемых в настоящее время, по их мнению, создаст в будущем уже настолько существенные отличия от современного состояния, что можно будет говорить о начале нового периода в истории языка. А это значит, что работа по исследованию употребления определенного артикля в грамматике художественного текста будет продолжена. Результаты исследования, проведенного в работе, гипотезу не подтвердили.



**СОПОСТАВИТЕЛЬНЫЙ АНАЛИЗ ПЕРЕВОДА
ПЕРВОЙ ГЛАВЫ ОРИГИНАЛА ПРОИЗВЕДЕНИЯ
Р. Л. СТИВЕНСОНА «ОСТРОВ СОКРОВИЩ»**

Шацкий Андрей Алексеевич, Петрова Елена Валериевна

ЦДО «Лингвист», Пензенская область, г. Заречный

Объектом исследования является оригинал произведения Р. Л. Стивенсона «Остров сокровиш». Предмет исследования – первая глава оригинала произведения. Актуальность исследования состоит в возросшем внимании в современной литературе к изучению проблем перевода, позволяющих выявить особенности иноязычной культуры. В работе использованы такие методы исследования, как: сравнительно-сопоставительных характеристик, сплошной выборки. Теоретический – изучение научно – методической литературы, анализ произведения. Практический метод – экспериментальный перевод, анализ, составление таблиц. Ценность работы состоит в том, что впервые проанализирован художественный мир первой части оригинала произведения на основе сопоставления переводов, что даёт возможность использовать данный материал на уроках английского языка, литературы; факультативных занятиях по английскому языку и литературе; на занятиях по развитию творческих способностей учащихся. Мною переведены семь глав художественного текста, исследована первая глава оригинала произведения Р. Л. Стивенсона «Остров сокровиш» и выяснено, насколько литературный перевод Р. Л. Стивенсона «Остров сокровиш» и экспериментальный перевод соответствуют содержанию оригинала произведения. Из сравнительного анализа I главы оригинала произведения с экспериментальным и литературным переводами следует, что экспериментальный перевод максимально точно передаёт содержание оригинала. Автор литературного перевода допустил разницу в переводе 42 предложений, добавил от себя 20 предложений. Видимо, автор хотел более подробно передать содержание некоторых эпизодов произведения. В экспериментальном переводе точно передано содержание оригинала, без сокращения предложений и вводных фраз. В литературном переводе отсутствует перевод 9 фраз. Думаю, что переводчик не видел смысла в их использовании.

Кроме этого мне стало известно, что перевод должен полностью удовлетворять общепринятым нормам русского литературного языка.



Каждая фраза должна звучать живо и естественно, не сохраняя никаких намеков на чуждые русскому языку синтаксические конструкции подлинника. Ввиду значительного расхождения в синтаксической структуре английского и русского языков, редко оказывается возможным сохранить при переводе форму выражения подлинника. Теперь мне известно, что в интересах точности передачи смысла бывает необходимым при переводе прибегнуть к изменению структуры переводимого предложения в соответствии с нормами русского языка, т.е. переставить или даже полностью заменить отдельные слова и выражения, хотя замена даже одного слова другим – существенна. В переводе же не одно, а все слова заменяются другими, принадлежащими, к другой языковой системе, которая отличается своей особой структурой речи – порядок слов в предложении, слова, принадлежащие к одному синонимическому ряду, как правило, существенно отличаются в разных языках смысловыми оттенками. Я понял, что невозможно буквально переводить содержание текста. Перевод должен быть максимально приближен к тексту оригинала. Теперь мне известно, что благодаря заменам переводчик фактически может передать все элементы оригинала.

Результаты исследования гипотезу не подтвердили.

ОПЫТ ПРОЧТЕНИЯ РОМАНА М.А.ШОЛОХОВА «ТИХИЙ ДОН» (МИРОВОЗЗРЕНЧЕСКОЕ И ЭСТЕТИЧЕСКОЕ ОТКРЫТИЕ)

*Маслова Влада Константиновна,
Красильникова Наталья Валентиновна*

МБОУ «Гимназия № 118», Ростовская область, г. Ростов-на-Дону

Представленная работа – попытка обобщить пятилетний опыт исследования творчества М. А. Шолохова.

Работа состоит из четырех частей, название которых схоже с названиями исследований предыдущих лет. Все идеи рассматриваются на примере романа «Тихий Дон». Первая часть посвящена описанию природы в романе, вторая часть рассматривает формулы приветствия и прощания в произведении; третья часть – функции и классификации обращений; четвертая часть представляет собой анализ писем, встречаемых на страницах романа «Тихий Дон».



Объектом исследования является роман М.А. Шолохова «Тихий Дон», предметами исследования – пейзажные зарисовки; формулы приветствия и прощания в произведении; обращения и их роль, а также письма на страницах романа.

Цель работы – провести параллель между собственными исследованиями, раскрывающими мир произведений Шолохова, и содержанием романа «Тихий Дон».

Поставленная цель определила следующие задачи:

- определить, какими выразительными средствами описывается донская природа на страницах романа;
- проанализировать обращения, встречающиеся на страницах романа, формулы приветствия и прощания;
- сопоставить значение писем в военных произведениях Шолохова со значением писем в романе «Тихий Дон»
- систематизировать проанализированный материал.

Для решения поставленных задач использовались следующие методы исследования: методы теоретического анализа литературы по исследуемой проблеме; методы сопоставления, обобщения и анализа текстов произведений М.А. Шолохова.

Практическая значимость исследования состоит в том, что собранный материал можно использовать на уроках литературы и краеведения при изучении жизни и творчества писателя.

Гипотеза исследования заключается в том, что Михаил Александрович Шолохов является поистине народным писателем, независимо от того, с какой бы стороны мы не изучали его творчество, а роман «Тихий Дон» является народным произведением, в котором можно найти ответы на многие вопросы.



ЭТИМОЛОГИЯ ФАМИЛИЙ КАК ОТРАЖЕНИЕ ОБЩЕСТВЕННОГО ПОЛОЖЕНИЯ ИЛИ ДУХОВНОГО МИРА ПРЕДКОВ ЧЕЛОВЕКА

Иванова Юлия Владимировна, Сергеева Оксана Васильевна

МБОУ СОШ № 1, Мурманская область, г. Кандалакша

Изучение фамилий позволяет полнее представить события последних столетий, историю науки, литературы, искусства. Фамилии – это своего рода живая история. Действительно, информация, даваемая фамилиями весьма широка: это топонимика, сведения об исчезнувших профессиях, история труда и быта, история страны, история языка.

А много ли людей знает об истоках своей фамилии? Практически от каждого человека можно услышать, что его знания в данном вопросе очень скудны. Вот почему данная тема сейчас очень актуальна.

Задачи исследования:

- Изучить литературу по данной теме.
- Исследовать происхождение фамилий 9 «А» класса МБОУ СОШ № 1 г. Кандалакша.
- Провести опрос среди обучающихся 9 «А» класса МБОУ СОШ № 1 г. Кандалакша, чтобы понять уровень их знаний по данной теме.
- Познакомить обучающихся 9 «А» класса МБОУ СОШ № 1 с результатами моего исследования, то есть показать каждому, откуда берет начало их фамилия.
- Сделать выводы

Предмет исследования: 24 фамилии обучающихся 9 «А» класса МБОУ СОШ № 1 г. Кандалакша (Афанасьева, Бражник, Васенина, Васюткина, Вдовенко, Вихрев, Грошев, Евсеева, Егорова, Зайцев, Засыпайко, Иванова, Кытманов, Латышева, Лебедев, Лопатюк, Малых, Мишинева, Офицерова, Смородина, Соколова, Фоменкова, Шарипова, Шептицкая).

Моя гипотеза: фамилия отражает прошлое человека.

Я хочу доказать это с помощью фамилий моих одноклассников. При этом я не только смогу углубиться в данную тему, но и помогу своим одноклассникам узнать об истоках их фамилий, так как результат опроса, проведенного мною, показал, что единицы имеют полное представление о прошлом их фамилии. До меня никто не проводил похожих исследований в нашем классе – это доказывает новизну исследования.



Очень непросто определить всю историю происхождения той или иной фамилии. И чем дальше от нас уходят те времена, откуда идет история их возникновения, тем загадочнее и таинственнее становится фамилия человека. Изучив данную тему, я нашла подтверждение своей гипотезе (фамилия отражает прошлое человека).

Теперь я могу с уверенностью сказать, что фамилии отражают общественное положение или духовный мир предков человека, так как именно они показывают родственные связи, род деятельности предков, их внешность/характер или место жительства.

ЛИНГВИСТИЧЕСКИЕ СРЕДСТВА ВОЗДЕЙСТВИЯ НА АДРЕСАТА В ТЕКСТАХ СОВРЕМЕННОЙ РЕКЛАМЫ

Альтерман Анна Дмитриевна, Кобызева Светлана Владимировна

*ФГБОУ ВО Башкирский Государственный Университет,
Республика Башкортостан, город Уфа*

На данном этапе развития лингвистической науки изучение функционирования языка рекламы характеризуется повышенным вниманием к рекламному тексту как тексту, отличительной характеристикой которого является его исключительно прагматическая направленность на побуждение целевой аудитории к приобретению определенного товара/услуги.

В связи с этим современное исследование по проблемам рекламной коммуникации неизбежно базируется на положениях прагмалингвистики.

Среди многочисленных концепций лингвистической прагматики для исследования рекламного текста особенно актуальной является теория речевого воздействия. Согласно данной теории любой коммуникативный акт имеет многоуровневую структуру. Первые два сводятся непосредственно к языковой коммуникации. Первый уровень – локутивный (создание письменного текста и изображения). Второй уровень – иллокутивный, характеризует речевой акт в его отношении к цели и условиям.

В прагматической структуре рекламной коммуникации иллокутивный акт представлен двумя составляющими: утверждающим актом через эксплицитное информирующее содержание и направляющим актом через аргументирующее и убеждающее воздействие. Иллоку-



тивный направляющий акт доминирует и завуалирован утвердительно-оценочным актом. Следовательно, рекламное сообщение представляет собой сложный косвенный речевой акт, где имплицитная информация имеет ярко выраженную прагматическую функцию – воздействие на адресата.

Одним из приемов воздействия на адресата в рамках лингвистики является категория побуждения. В содержательном плане данная категория представляет собой многоступенчатую шкалу семантических признаков: от категорического приказа до вежливой просьбы. Данные субъективные установки реализуются в рамках рекламного текста с помощью широкого спектра прямых (категориальных) и косвенных (некатегориальных) языковых средств.

Категориальное побуждение проявляется через повелительное наклонение, аналитическую конструкцию *let smb/smith do*, эллиптические конструкции. В рамках некатегориального побуждения выделяются две разновидности: эксплицитная и имплицитная. Некатегориальное эксплицитное побуждение представлено в современной рекламе повествовательными предложениями с глагольным предикатом, повествовательными предложениями с модальным глаголом. Во втором случае передаваемый императивный смысл реализуется посредством «квазипобудительных» конструкций. Данные конструкции обладают иным категориальным значением, но способны передавать императивное смысловое содержание в условиях контекста.

Доминирующим средством выражения побуждения в рамках рекламной коммуникации являются «квазипобудительные» конструкции. Вместе с тем, передаваемое с помощью данных конструкций побуждение ощущается достаточно четко и ясно вследствие того, что в рекламном сообщении побудительность часто реализуется и прямо, главным образом с помощью глагольных форм повелительного наклонения. Последние позволяют косвенным имплицитным средствам усилить их эмоционально-психологическое воздействие на реципиента и побудить его тем самым к приобретению рекламируемой продукции.



ОСМЫСЛЕНИЕ РОМАНТИЧЕСКИХ ТРАДИЦИЙ В ПРОЗЕ А. С. ПУШКИНА

Измайлова Елизавета Андреевна, Ишкина Елена Леонидовна

ЧОУ «СОШ «Рекорд», Оренбургская область, г. Орск

Александр Сергеевич Пушкин был мастером реалистического изображения мира. Но реалистом он стал не сразу. К реализму он пришел через романтизм. Первым реалистическим произведением автора является трагедия «Борис Годунов», а в своем первом прозаическом тексте «Повести Белкина» Пушкин вырабатывает новый стиль, стиль реалистической прозы, принципы которой были сформулированы им еще в 1822 году. Но в этом произведении Пушкин использует не только реалистический стиль изображения мира, но и романтические принципы, только функция их в тексте меняется.

В «Повестях Белкина» Пушкин иронизирует над романтическими принципами: сначала дает знакомый читателям романтический сюжет с разыгрывающимися страстями, страданиями героев, а затем дает реалистическую развязку своей повести, всё оказывается прозаичным и простым.

Все пять повестей обладают динамическим сюжетом, в котором изображаются не размышления героя, а его поступки и действия. Действие в повестях цельное, без романтической фрагментарности, стремительно развивающееся, логично выстроенное, ведущее прямо к своей цели. Пушкин изображает не внутренний мир героев, переживания, а действия и поступки, применяя, таким образом, тайный психологизм (скрытый в поступках героев), присущий реализму. Эмоционального единства героев с природой (как в романтическом тексте) в произведении нет. Никаких экзотических мест и ситуаций мы не наблюдаем, а видим только то, что могли бы увидеть в реальной жизни.

Герои «Повестей Белкина» – обыкновенные люди, ничем не выделяющиеся из толпы. Некоторые из героев все еще овеяны духом романтизма, но романтизм этот чисто внешний и к концу повести рассеивается словно дым. Чаще всего герои зависят от общества и общественной иерархии, от социальной среды, в которой они живут. Конфликт с окружающим миром решается, в основном, положительно, в отличие от романтизма, где идеал недостижим.

Автор показывает на примере своих повестей, что романтические



иллюзии и реальность абсолютно несовместимы, и стоит отказаться от них для того, чтобы увидеть всю полноту настоящей жизни. Жизнь идет своим чередом и полна своих радостей и удовольствий, а иногда и горестей. С помощью иронии Пушкин вскрывает искусственную власть романтизма над людьми и с помощью реалистических черт открывает подлинную силу, которая воздействует над судьбой человека – социальная среда и обстоятельства жизни.

ЖАНР РОЖДЕСТВЕНСКОГО РАССКАЗА В ТВОРЧЕСТВЕ СОВРЕМЕННЫХ ПИСАТЕЛЕЙ

Асеева Юлия Витальевна, Ишкина Елена Леонидовна

ЧОУ «СОШ «Рекорд», Оренбургская область, г. Орск

Современные русские писатели, к числу которых, принадлежат Л Улицкая, Н. Ключарева, Д. Новоселов и другие, смогли видоизменить рождественский рассказ, дать оригинальную и неожиданную трактовку «сверхъестественного» события, «рождественского чуда» и других основополагающих для рождественской литературы компонентов. Их рождественские рассказы стали классикой. Основные идеи праздника – любовь к ближнему, сострадание, милосердие, которых так недостает в современном прагматичном мире, составляют содержание многих современных рождественских рассказов. Этим они близки к традиционному жанру, поэтому воспитательное значение рождественского рассказа остаётся актуальным до сих пор.

Но всё-таки талантливые русские писатели находили новые интересные возможности в традиционной литературной форме рождественского рассказа. Тогда маленькое произведение становится явлением большой литературы. Тайна их притягательности заключается еще и в том, что они своим появлением несли не только художественное назначение, но и жизненно-практическое. Они являлись тем чтением, которое подходило к праздничному настроению. Несомненно, наибольший интерес вызывали рассказы, под которыми стояли подписи известных писателей – Н. Лескова, А. Чехова, А. Куприна и других. Они входили в репертуар домашнего праздничного чтения – обычая, к сожалению, почти вытесненного из семейной жизни. Выходили журналы «Нива», «Петербургская жизнь», «Звезда», «Огонек», «Родина». Не было отделов для дедушек и бабушек, отцов и матерей, для



юных читателей. В домашнем кругу читали все. Здесь формировался и воспитывался облик семьи, цементировалось её единство. В ребенке видели лишь уменьшенную копию взрослого, хотя и сейчас делаются попытки возрождения этой доброй традиции. В благочестивых семьях родители вместе с детьми с удовольствием читают журналы «Купель», «Православная беседа» и другие. В этих журналах под православное Рождество публиковались святочные и рождественские рассказы.

Термины «святочный рассказ» и «рождественский рассказ», по большей части используются как синонимы: в текстах с подзаголовком «святочный рассказ» могли преобладать мотивы, связанные с праздником Рождества, а подзаголовок «рождественский рассказ» не предполагал отсутствие в тексте мотивов народных святок, но все-таки их следует различать.

Итак, в современной русской литературе возрождается жанр рождественского рассказа. Многие традиции жанра рождественского рассказа сохраняются. Это разработка «семейной темы», герой также испытывает материальный или духовный кризис, тема примирения, милосердия, всеобщей любви также остается неизменной. Но все же современный русский рождественский рассказ ориентируется на истинность происшествия и реальность действующих лиц. Ему не свойственно сверхъестественное начало. Современные русские писатели не используют в своих рассказах религиозное начало, герой в их произведениях не всегда ребенок, чаще финал открыт. Современные русские писатели, которые обратились к жанру рождественского рассказа, смогли его видоизменить, дать оригинальную и неожиданную трактовку «сверхъестественного» события.

РАССКАЗ-ИСПОВЕДЬ. БЫЛА ВОЙНА

Миронова Светлана Васильевна, Гостичева Тамара Михайловна

*Суздальский филиал ФГОУ ВО «Санкт-Петербургский
государственный институт культуры»,
Владимирская область, г. Суздаль*

Почему я решила писать о Великой Отечественной войне и почему от первого лица?

Несмотря на то, что я никогда не была участником этого страшного события, я, как и многие другие люди, с содроганием сердца вспо-



минаю о всей той пролитой крови, о нескончаемых слезах, о вечном голоде и постоянном страхе.

Я прекрасно понимаю, что, если бы не наши отважные солдаты, храбрые женщины-просто «дети войны», ни меня, никого либо другого сейчас бы здесь не было. И я бы не писала сейчас этот текст. Если мне страшно думать об этой войне, то какого же нашим ветеранам, которых осталось так мало. И мне бы хотелось, чтобы каждое поколение помнило о самой страшной войне в нашей истории: чтобы дети писали такие сочинения, а взрослые заботились о ветеранах; чтобы люди разговаривали об этом, потому что это наше прошлое, а без него нет настоящего и будущего.

Я написала сочинение в стиле «рассказ-исповедь», потому что мне, наверное, так легче понять и почувствовать все события, которые испытывали люди, не воевавшие, а защищавшие свои семьи; которые каждый день просыпались, дрожа от страха потерять ближнего. Мне часто рассказывали родители про мою бабушку, которая работала с тринадцати лет на лесоповале, сама почти ничего не ела и каждый день кормила больного отца кусочком хлеба, вязала теплые варежки для солдат, и самостоятельно пережила всю войну. Эти истории я слушала с замиранием сердца с раннего возраста. А сейчас это вдохновило написать меня такое сочинение.

Я пишу этот тезис, потому что хочу помнить каждую историю о войне, рассказанную нам-молодым поколениям, чтобы мы могли рассказывать их своим будущим детям, и чтобы мы помнили, кто наши истинные герои и защитники.

СОЧИНЕНИЕ-ОЧЕРК. ИСТОРИЯ ОДНОЙ СУДЬБЫ

Чекмазов Сергей Викторович, Гостичева Тамара Михайловна

*Суздальский филиал ФГОУ ВО «Санкт-Петербургский
государственный институт культуры»,
Владимирская область, г. Суздаль*

75 лет назад закончилась Великая Отечественная война. Истерзанная взрывами русская земля давно залечила раны. Но невозможно залечить душевные раны тех, кто не дождался с войны своих родных и близких. Война входила в каждый дом, в каждую семью. Об этом свидетельствуют скромные фронтовые фотографии, хранящиеся



в семейных альбомах. За каждой из них – своя судьба, своя история.

История жизни моего прадеда, Малышева Владимира Ивановича, сохранена и записана моей мамой по личным воспоминаниям, а также со слов дочери Владимира Ивановича – Екатерины Владимировны, и его сестры – Анастасии Ивановны, – заинтересовала меня своим героическим содержанием и сподвигла написать этот очерк. Об этом невозможно молчать. Удивительно, откуда у наших прадедов было столько воли к победе, дерзкого, отчаянного мужества и героизма, самоотверженности и желания победить?! И потом, в послевоенное время продолжать трудиться во имя Родины, во благо народа и близких людей. «Всем смертям назло» мой прадед прожил яркую жизнь и до последних отмеренных ему судьбой дней оставался честным, жизнерадостным, трудолюбивым, любящим свою Родину Человеком, добрую память о котором я пронесу через всю жизнь.

ИЗМЕНЕНИЕ РУССКОГО ЯЗЫКА В ПРОЦЕССЕ ИНТЕГРАЦИИ ОБЩЕСТВА

Тупикова Дарья Олеговна, Носкова Нина Алексеевна

*Новороссийский институт (филиал) АНО ВО МГЭУ,
Краснодарский край, г. Новороссийск*

Аннотация: В данной статье рассмотрены основные процессы изменения русского языка. В ней описаны методы изменения разговорной речи в связи с интеграцией общества. В публикации проведен анализ, который описывает, как плотно используются заимствования и сленг в русском языке. А также подведены выводы, как интеграционные процессы влияют на развитие языка.

Ключевые слова: интеграция, интегрирование, сленг, заимствования, слово, литературный язык, разговорная речь, развитие и деградация.

XXXIX Всероссийская конференция обучающихся
**«ОБРЕТЁННОЕ ПОКОЛЕНИЕ –
НАУКА, ТВОРЧЕСТВО, ДУХОВНОСТЬ»**



МАТЕМАТИКА И ИНФОРМАЦИОННЫЕ ТЕХНОЛОГИИ

Москва, 2017



НЕСТАНДАРТНЫЕ ЗАДАЧИ

Бедевко Илина Андреевна, Караева Дженни Андреевна

*МБОУ СОШ № 30, Республика Северная Осетия – Адания,
г. Владикавказ*

В нашей жизни постоянно возникает огромное количество ситуаций, которые связаны с числами и требуют выполнения арифметических действий над ними – это задачи. Учителям и нам, ученикам хорошо известно, какое большое место в начальном обучении математика занимала всегда, и сейчас продолжают занимать текстовые задачи. В математических задачах хорошо виден переход от жизненных ситуаций к арифметическим действиям, следовательно, в общей системе обучения математики решение задач является одним из видов эффективных упражнений.

Задача – это вопрос, требующий решения на основании определенных знаний и размышления. Процесс решения задачи представляет собой поиск выхода из затруднения или пути обхода препятствия, – это процесс достижения цели, которая первоначально не кажется сразу доступной. Задача предполагает необходимость сознательного поиска соответствующего средства для достижения ясно видимой, но непосредственно недоступной цели. Главная цель задач – развить творческое и математическое мышление учащихся, заинтересовать их математикой, привести к «открытию» математических фактов.

Я считаю, что достичь этой цели с помощью обычных стандартных задач невозможно. Опыт использования ряда нестандартных задач показывает, что для формирования самостоятельности мышления, воспитания творческой активности необходимо включать их в систему упражнений и задач, используемых на уроке, во внеклассной работе. Решение нестандартных задач вызывает у детей наибольшие затруднения. Это и есть моя тема исследования.

Нестандартные задачи – это такие задачи, для которых в курсе математики не имеется общих правил и положений, определяющих точную программу их решения. Не следует путать их с задачами повышенной сложности. Условия задач повышенной сложности таковы, что позволяют нам, ученикам довольно легко выделить тот математический аппарат, который нужен для решения задачи по математике. Учитель контролирует процесс закрепления знаний, предусмотренных



программой обучения решением задач этого типа. А вот нестандартная задача предполагает наличие исследовательского характера. Однако если решение задачи по математике для одного учащегося является нестандартным, поскольку он незнаком с методами решения задач данного вида, то для другого – решение задачи происходит стандартным образом, так как он уже решал такие задачи и не одну. Одна и та же задача по математике в 5 классе нестандартна, а в 6 классе она является обычной, и даже не повышенной сложности.

Цель моей работы: выявление роли нестандартных задач, как средство развития творческих способностей, а так же научить учащихся их применять.

ЗАГАДОЧНЫЙ МИР ЧИСЕЛ

*Абросимова Маргарита Григорьевна,
Колосова Ирина Владимировна*

*АНО ВО «Белгородский университет кооперации, экономики
и права», Белгородская обл., г. Белгород*

Существует большое количество определений понятию «число». Первое научное определение числа дал Эвклид в своих «Началах»: «Единица есть то, в соответствии, с чем каждая из существующих вещей называется одной. Число есть множество, сложенное из единиц». Первые представления о числе появились в эпоху каменного века, примерно 100 веков до н.э.

Краткая характеристика чисел

1 – число цели. 2 – число антитезиса. Оно стоит за равновесие и контраст и поддерживает равновесие. 3 – означает неустойчивость и символизируется треугольником, который представляет прошлое, настоящее и будущее. 4 – означает устойчивость и прочность. Его надежность представлена квадратом – сторонами космоса, временами года и элементами «огня», «земли», «воздуха» и «воды». 5 – символизирует риск, достигая своего окончательного результата через путешествие и опыт. 6 – символ надежности. Это идеальное число, которое делится как на четное число (2), так и на нечетное (3), объединяя, таким образом, элементы каждого. 7 – символизирует тайну, Это семь правящих планет, семь дней недели, семь нот гаммы. Семь объединяет целостность 1 с идеальностью 6 и образует собственную



симметрию. 8 – число материального успеха. Оно означает надежность, доведенную до совершенства. 9 – символ всеобщего успеха, самое большое из всех элементарных чисел.

10 Удивительных чисел

1. Число Пи – это самая известная и загадочная математическая константа, которая выражает соотношение окружности к диаметру круга. Оно никогда не повторяется и никогда не оканчивается, если его записать в виде десятичной дроби.

2. Число 666.– известно как число приносящее несчастье. Боязнь числа 666 называется гексакосиейгексеконтагексафобия. Число зверя 666 – сумма его цифр равна сумме цифр его простых сомножителей. Сумма всех целых от 1 до 36 включительно – 666.

3. Число 7 считается самым счастливым числом. Существует 7 дней в неделе, 7 смертных грехов и семь добродетелей, 7 континентов, 7 цветов радуги, 7 музыкальных нот, 7 дней Творения и многое другое.

4. Золотая середина или золотое сечение – это величина, равная приблизительно 1,6180339887, которая описывает универсальные совершенные пропорции в науке и искусстве. Две величины находятся в золотой пропорции, если соотношение этих величин к большей такое же, что и соотношение между большей и меньшей величиной.

5. Согласно Пифагору, число 5 – это совершенное число человеческого микрокосма. Аристотель также добавил 5-й элемент к 4-м стихиям (огонь, вода, воздух, земля) и назвал его эфиром, что стало основой большинства духовных практик древних алхимиков.

6. Число 8 считается числом совершенства. Оно ассоциируется с бесконечностью, а у древних египтян считалось числом равновесия и космического порядка.

7. Число 13 стало символом дурного предзнаменования (пятница 13-го). Иногда, можно заметить, что во многих зданиях отсутствует 13-й этаж. Число 13 имеет религиозное происхождение у христиан, так как во время тайной вечери 13-й апостол предал Иисуса.

8. Числа Фибоначчи представляют собой числа последовательности в следующем порядке: 0, 1, 1, 2, 3, 5, 8, 13, ... При этом каждое следующее число равно сумме двух предыдущих чисел. Последовательность Фибоначчи наблюдается в природе у растений, животных, теле человека.



9. Число Шахризады – число 1001 состоит из 77 злополучных чертовых дюжин ($1001=13* 77$); или из 91 числа 11, или из 143 семёрок.

10. Число на гробнице. В одной из египетских пирамид ученые обнаружили на каменной плите гробницы выгравированное иероглифами число 2520. Нетрудно убедиться в том, что это число является наименьшим общим кратным целых чисел первого десятка.

РАЗРАБОТКА WEB – САЙТА «УЛЬТРАФИОЛЕТОВОЕ ИЗЛУЧЕНИЕ»

Габдулхакова Диляра Рустемовна, Усачева Вера Ивановна

МБУДО «ГДДТ им. А. Алиша», Республика Татарстан, Казань

Солнечная радиация является важным естественным фактором формирования климата Земли, а также оказывает значительное влияние на окружающую среду. С каждым годом количество ультрафиолетовой радиации, достигающей поверхности Земли, увеличивается в связи с деформацией озонового слоя атмосферы.

Цель работы – изучение литературных источников по ультрафиолетовой области спектра, его воздействия и применения, а также анализ специальных приборов, измеряющих интенсивность, освещенность, энергетическую характеристику УФ излучения, и разработка сайта на основе изученных материалов.

Актуальность и новизна настоящей работы состоит в систематизации изученных материалов по данному вопросу и созданию на их основе web-сайта, так как в Глобальной сети эти материалы разрознены.

Выбранная тема носит инновационный характер.

Изучена литература по новейшим достижениям в ультрафиолетовой области спектра.

Разработан Web – сайт «Ультрафиолетовое излучение».

При создании сайта использованы каскадные таблицы стилей CSS, язык разметки гипертекста HTML, Microsoft Office Picture Manager, Pixlr.com: Photo editor online, JavaScript, Sublime Text, Paint, Photoshop.

Создан удобный для пользователя интерфейс с выпадающими кнопками, позволяющий легко перемещаться на любой раздел сайта.

Разработана логическая структура сайта, его содержательная и визуально привлекательная часть.



Подготовлены текстовые материалы разделов сайта, обработаны фото- и видеоматериалы.

Установлена защита сайта от копирования. Хостингом zzz.com.ua обеспечиваются меры безопасности: защита от противоправного использования или изменения предоставленной пользователями информации, шифрование данных и конфиденциальность обмена данными между клиентом и сервером.

При разработке сайта создана возможность доступа к нему с мобильного устройства с помощью QR-кода.

Для обратной связи с автором сайта предусмотрено поле с адресом электронной почты.

Сайт размещен по адресу ultra-f.zzz.com.ua.

Поставленная цель достигнута, задачи выполнены.

РАЗРАБОТКА WEB – САЙТА «FUN-ANDROID»

Доронин Максим Андреевич, Усачева Вера Ивановна

МБУДО «ГДАТ им. А. Алиша», Республика Татарстан, Казань

Android является самой популярной мобильной ОС в мире, она установлена на смартфоны, планшеты, электронные книги, цифровые проигрыватели, смарт часы, ноутбуки и многие другие устройства, под которые она адаптирована. В будущем планируется применение этой операционной системы в автомобилях и бытовых роботах.

Целью настоящей работы является изучение направлений развития ОС Android, разработка web-сайта на основе этих материалов и создание приложения под ОС Android для просмотра сайта с мобильных устройств.

Актуальность и новизна работы состоят в систематизации материалов по данному вопросу, представлении основных достижений ОС Android и создании на их основе web-сайта, так как в Глобальной сети эти материалы разрознены.

Разработан Web-сайт fun-android.zzz.com.ua.

Создано приложение «Fun-Android» под ОС Android, позволяющее просматривать сайт с мобильных устройств.

Сайт выполнен в блочном стиле. Картинки, являющиеся ссылками, при наведении курсора приближаются, что даёт привлекательность и желание нажать на них.



Создан удобный для пользователя интерфейс, позволяющий легко обратиться к любому разделу сайта и получить необходимую информацию с помощью выпадающего меню.

При создании гиперссылок подобрано оптимальное сочетание цветов фона, текста, цвета непрочитанной и прочитанной ссылки. Гиперссылки внутри новостей позволяют перейти на определённый раздел.

Сайт адаптирован под поисковые системы Google и Яндекс.

На сайте размещены новости о последних разработках и обновлениях ОС, а также основные положения и возможности ОС Android.

Сайт разработан с использованием следующих технологий HTML, CSS, JavaScript, Paint, Sublime Text 3, Pixlr.com, AppGeyser.

Установлена защита от копирования информации. Хостингом zzz.com.ua обеспечиваются меры безопасности: защита от противоправного использования или изменения предоставленной пользователями информации, шифрование данных и конфиденциальность обмена данными между клиентом и сервером.

Адрес сайта в Глобальной сети: <http://fun-android.zzz.com.ua>

РАЗРАБОТКА ВИДЕОКУРСА ИСПОЛЬЗОВАНИЕ ADOBE DREAMWEAVER CS 6 ДЛЯ КОНСТРУИРОВАНИЯ САЙТОВ

Самарина Виктория Андреевна, Арсентьева Влада Павловна

ГБПОУ «Чкаловский техникум транспорта и информационных технологий», Нижегородская область, г. Чкаловск

Internet, служившая когда-то исключительно исследовательским и учебным группам, чьи интересы простирались вплоть до доступа к суперкомпьютерам, становится все более популярной в деловом мире.

Современный этап развития российского образования характеризуется широким внедрением в учебный процесс компьютерных технологий.

Сервисы Интернет – услуги, предоставляемые сетевыми службами пользователям.

Программа Adobe Dreamweaver CS 6 представляет собой пакет для создания профессиональных интернет-страниц. Dreamweaver CS 6 содержит в себе полный набор инструментов по созданию и продвижению интернет-проектов.



Мультимедийность облегчает процесс запоминания, позволяет сделать урок более интересным и динамичным, создать иллюзию соприсутствия, сопереживания, содействует становлению объемных и ярких представлений о прошлом.

Появление интерактивных средств обучения обеспечивает такие новые формы учебной деятельности, как регистрация, сбор, накопление, хранение, обработка информации об изучаемых объектах, явлениях, процессах, передача достаточно больших объемов информации, представленных в различной форме, управление отображением на экране моделями различных объектов, явление, процессов.

С помощью инфо – коммуникационных технологий усиливается информационное взаимодействие между субъектами информационно-коммуникативной предметной среды, результатом которой является формирование более эффективной модели обучения.

МАТЕМАТИЧЕСКИЕ МЕТОДЫ И МОДЕЛИ В КРИМИНАЛИСТИКЕ И СУДЕБНОЙ ЭКСПЕРТИЗЕ

Погорелова Анастасия Игоревна, Ярцева Татьяна Александровна

*АНО ВО Белгородский университет кооперации, экономики и права,
Белгородская область, г. Белгород*

Уже давно осознана роль математики в развитии общества. Сейчас нельзя представить ни одну науку, которая не использовала бы математику. Ведь именно математика позволяет количественно сравнивать явления, проверять правильность словесных утверждений и тем самым добираться до истины, либо приближаться к ней. Процесс математизации заключается в применении количественных понятий и формальных методов математики к качественно разнообразному содержанию частных наук.

В любой юридической науке и практической деятельности в зависимости от их специфики в той или иной степени присутствует математика. Это объясняется рядом причин. Во-первых, правовые системы наряду с качественными свойствами обладают и количественной мерой. Во-вторых, математика как наука обладает содержательным понятийным аппаратом, с помощью которого представляется возможным отразить в абстрактном виде структуру отдельных правовых систем, их функции, происходящие в них процессы сбора, обработки и анализа накопленной информации.



Цель данной работы: показать значимость и возможности применения математических методов и моделей при решении различных задач в криминалистике и судебной экспертизе.

Математические методы в криминалистике и судебно-экспертной деятельности объединяют: измерение, вычисление, геометрические построения, математическое моделирование. При этом успешно используются комбинаторика, теория вероятностей, математическая статистика, математическая логика, проективная и аналитическая геометрия, теория игр, теория принятия решений и другие разделы современной математики.

Так, еще в XIX веке знаменитый криминалист Альфонс Бертильон создал метод идентификации личности по антропометрическим данным, благодаря чему стало возможным с практически полной уверенностью идентифицировать преступников.

В 60-е гг. двадцатого столетия в связи с широким применением электронно-вычислительной техники начинается новый этап использования математики в криминалистике. Начинают проводиться научные конференции по проблемам математизации и кибернетизации криминалистической деятельности и судебного доказывания.

Заслуженный юрист России А. Р. Шляхов, руководивший в свое время судебно-экспертной службой юстиции и возглавлявший Всесоюзный НИИ судебных экспертиз, писал, что «математические методы постепенно занимают ведущее положение в системе методов, общих для всех стадий экспертного исследования и для различных видов криминалистических экспертиз», «математические методы полезны при обработке результатов измерений, аналитического сравнения и как критерий достаточности выявленной совокупности признаков для индивидуализации объекта, оценки полноты ее в целях отождествления».

В судебно-медицинской экспертизе успешно используется теория вероятностей и математическая статистика. Все чаще судебные эксперты формулируют свои заключения и выводы не только в категорической, но и в вероятностной форме. Сейчас любая автотехническая экспертиза, реконструкция и анализ ДТП проводятся с использованием математических расчетов.



ИНТЕЛЛЕКТУАЛЬНАЯ СИСТЕМА ФИЛЬТРАЦИИ КАК ИНСТРУМЕНТ ВЫСОКОСКОРОСТНОГО ВЫБОРА ТОВАРА

*Мангараков Александр Дмитриевич, Новиков Алексей Андреевич,
Михайлов Сергей Борисович*

МБОУ СОШ № 112, Новосибирская область, г. Новосибирск

Основным результатом творческой работы является функционирующий по своему назначению программно-аппаратный комплекс, реализующий автоматический высокоскоростной выбор мобильного телефона из большого ассортимента по большому набору критериев, который изменяется от покупателя к покупателю.

Цели работы: 1. Зафиксировать коммерческую нишу существования заглавной Интеллектуальной Системы Фильтрации (ИСФ). 2. Прояснить возможность заполнения коммерческой ниши ИСФ более простыми Программно-Аппаратными Комплексами (ПАК). 3. Указать математическую основу эффективного заполнения ИСФ своей коммерческой ниши. 4. Зафиксировать архитектуру ИСФ и ее важнейших алгоритмов на уровне псевдокодов.

В рамках достижения:

1 цели: предъявлены общеизвестные обстоятельства, сопровождающие практически все покупки в розничных предприятиях торговли мобильными телефонами. Тем самым определены потребности участников торговли в инструменте, подобном ИСФ.

2 цели: предприняты несложные компьютерные эксперименты, моделирующие использование, например, фильтра по признакам вместо ИСФ в рамках указанной коммерческой ниши. Результаты для простых ПАК отрицательны, объяснение этому дано в тексте работы.

3 цели: Математическую основу ИСФ образует FRIS-функция и основанные на ней алгоритмы переборного типа. В работе подчеркнуты актуальные свойства FRIS-функции, соответствующие программные коды образуют ИСФ.

4 цели: ИСФ реализует свое функциональное назначение циклически, старт очередного цикла задается очередным покупателем в салоне мобильной связи. Цикл состоит в так называемом машинном обучении ИСФ целевому режиму. Ссылка на литературные источники, связанные с подобным, содержится в тексте работы. В работе содержится выделение модулей ИСФ, описание этих модулей на уровне псевдокодов.



Так же в работе есть пояснительные материалы ко всем значимым функциональным составляющим ИСФ.

При создании ПАК, являющегося актуальной версией ИСФ, использованы языки программирования Python и SQL, а также язык гипертекстовой разметки HTML. В настоящее время этот ПАК находится на стадии оптимизации параметров. Набор программных продуктов, позволяющих просмотреть демонстрационную версию ПАК, выслан в оргкомитет вместе с остальными материалами. Демонстрационная версия состоит в применении ИСФ к 50 мобильным телефонам по 6 признакам.

ДАТЧИК ЧЕРНОЙ ЛИНИИ

Каземиров Артём Владимирович, Мельников Юрий Федорович

МБУ ДО «ЦДиЮТТ «Патриот», ХМАО – Югра, г. Нижневартовск

Актуальность проекта

Автономные мобильные роботы находят широкое применение в различных областях современной жизни. В функционировании робота важную роль играет ориентация при движении на зрительные образы. В связи с этим большое значение приобретают цветочные датчики, обеспечивающие пространственную ориентацию робота.

Целью данной работы является разработка схемы электрической принципиальной и изготовление датчика черной линии для прохождения роботом лабиринта.

Гипотеза

Возможно, самостоятельно создать датчик чёрной линии совместимый с роботом EV3 и разработать программу движения робота с подобными датчиками.

Поставлены задачи:

1. Познакомиться с соответствующей литературой, справочниками, ресурсами интернет по соответствующему направлению.
2. Получить навыки работы по разработке схем, их изготовлению и наладке.
3. Изучить работу функциональных узлов, применяемых в устройстве, научиться применять их.
4. Выполнить наладку и регулировку устройства.

Во время исследования использовались методы декомпозиции и конструирования.



Результаты и выводы

Результатом работы стали:

- разработка и выполнение датчика чёрной линии,
- разработка и написание программы, позволяющей роботу осуществлять движение по лабиринту
- подтверждение гипотезы о том, что датчик черной линии может быть собран самостоятельно и совмещен с роботом EV3.

XXXIX Всероссийская конференция обучающихся
**«ОБРЕТЁННОЕ ПОКОЛЕНИЕ –
НАУКА, ТВОРЧЕСТВО, ДУХОВНОСТЬ»**



МЕДИЦИНА И ЗДОРОВЫЙ ОБРАЗ ЖИЗНИ

Москва, 2017



ПРОФИЛАКТИКА ЗАБОЛЕВАНИЙ И ЗДОРОВЫЙ ОБРАЗ ЖИЗНИ

Самойлова Татьяна Владимировна, Ретинская Юлия Александровна

*ФГБОУ ВО «Орловский государственный аграрный университет
имени Н. В. Парахина», Орловская область, г. Орел*

Профилактика заболеваний и здоровый образ жизни являются важной частью для укрепления здоровья.

Цель работы: выяснить, что такое профилактика заболеваний, что представляет здоровый образ жизни, и как это вместе взаимодействует.

Методика работы: изучить основные понятия, виды профилактик, рассмотреть направления и основные составляющие здорового образа жизни, и рассмотрение конкретных примеров заболеваний.

В работе были рассмотрены понятия: профилактика заболеваний, укрепление здоровья, здоровый образ жизни, качество жизни, гиподинамия, режим труда, рациональное питание, закаливание и гигиена.

Профилактику заболеваний некоторых болезней можно осуществлять с помощью здорового образа жизни. Здоровый образ является широким спектром воздействия на различные стороны организма и личности человека. Основным условием для выполнения человеком биологических и социальных функций является здоровье.

Приведены виды и групп профилактик, составляющие здорового образа жизни, разнообразные технологии; примеры заболеваний, на которые влияет здоровый образ жизни.

После рассмотрения всех этих понятий и примеров были сделаны обоснованные выводы.

Представленные определения взаимосвязаны и не могут быть использованы в отдельности.

О ВРЕДЕ КУРЕНИЯ

Тимонина Маргарита Юрьевна, Кузнецов Владимир Павлович

*ФГБОУ ВО «Орловский Государственный Аграрный Университет
имени Н. В. Парахина», Орловская область, г. Орёл*

Курение является социальной проблемой общества, как для его курящей, так и для некурящей части. Для первой – проблемой является бросить курить, для второй – избежать влияния курящего общества



и не «заразиться» их привычкой, а также – сохранить своё здоровье от продуктов курения, поскольку вещества, входящие в выдыхаемый курильщиками дым, не на много безопаснее того, если бы человек сам курил и принимал в себя никотин и многое другое, что входит в зажённую сигарету.

Цель данной работы – изучить влияние употребления сигарет на организм человека, выявить основные причины курения.

В данной работе представлена подробная информация о составе веществ, содержащихся в сигарете и табачном дыме, а так же основные заболевания, связанные с курением, статистические данные и факты употребления табака.

Сигарета – это модель жизни медленно умирающего человека. В тот момент, когда курильщик прикуривает сигарету, он зажигает собственную смерть, которая издалека начинает уничтожать его организм. С каждой затяжкой ощущения становятся более яркими, а дым существенно горячее. Так и в жизни: с каждой выкуренной сигаретой разрушения в организме становятся серьёзнее, а самочувствие – тяжелее.

ШКОЛЬНАЯ МИОПИЯ И ЕЁ ПРОФИЛАКТИКА

Саранчина Екатерина Игоревна, Тункина Ирина Владимировна

*Красноурьинский филиал Государственного бюджетного
профессионального образовательного учреждения
«Свердловский областной медицинский колледж»
Свердловская область, г. Красноурьинск*

Близорукость (миопия) у детей – одно из самых распространенных заболеваний у школьников. К возрасту 14–15 лет практически каждый третий ребенок страдает детской близорукостью. По мере перехода из класса в класс число близоруких растет, а степень близорукости увеличивается.

Объект исследования: миопия и её профилактика

Предмет исследования: миопия у школьников и её профилактика

Актуальность исследования: Профилактика миопии представляет важнейшую проблему школьного образования. Это имеет актуальное значение при рассмотрении всей проблемы в целом, особое значение имеет профилактика миопии.

Цель исследования: продемонстрировать эффективность про-



филактической работы через создание положительной мотивации у школьников

Задачи: изучить литературу по данной теме исследования; изучить статистику по заболеваемости миопией среди школьников ГО Краснотурьинск за последние 3 года; определить факторы риска возникновения и прогрессирования миопии у школьников; провести анкетирование среди учеников 9–11 классов и беседу с врачом – офтальмологом; провести эксперимент «Зарядка для глаз»; составить буклет для школьников «Упражнения для глаз»

Гипотеза: упражнения для глаз, выполненные с определенной частотой улучшают зрение и являются профилактикой прогрессирования миопии.

В ходе работы было установлено, что ситуация с миопией у школьников в Краснотурьинске повторяет общую тенденцию ухудшения зрения по мере увеличения школьной нагрузки. Мы убедились, что профилактика миопии в школах проводится некачественно, дети не знают или не выполняют упражнения для глаз. Одной из причин неэффективности профилактики миопии является тот факт, что не все упражнения действительно улучшают зрение. Кроме того, рекомендации по частоте выполнения упражнений очень неопределенны. Опытным путём мы выявили те упражнения, которые действительно улучшают зрение и установили оптимальную частоту выполнения этих упражнений. Красочный буклет, оформленный нами по материалам работы, позволит мотивировать школьников на профилактику миопии и улучшить её коррекцию.

ДИНАСТИЯ ЗАБОРСКИХ

Смирнова Светлана Денисовна, Ольшанская Наталья Сергеевна

МБОУ гимназия № 11, Ставропольский край, г. Пятигорск

Будучи сама спортсменкой, я заинтересовалась спортивным ориентированием. Литература, которой я пользовалась – статьи муниципальных и краевых авторов. В Центральной библиотеке им. Горького я нашла материал о Заборском Г. Б.. Меня восхитило его спортивное долголетие, ведь Генриху Брониславовичу уже за 80, а он до сих пор в отличной спортивной форме. Его жизнь должна стать примером для нас – молодого поколения спортсменов. Объектами моего исследова-



ния явились архивы, газеты и журналы Ставрополя. Материалы были тщательно изучены, проанализированы, исследованы и генерализованы, а сбор их я веду уже в течение года. Главной целью исследования является всестороннее изучение жизни и деятельности не только Генриха Брониславовича Заборского, но и династии Заборских.

Генрих Брониславович родился в 19.11.1932 в Свердловске (Екатеринбурге), учился в Некрасовской школе № 10, затем с матерью переехал в Ростов на – Дону, где учился в школе № 47, поступил в железнодорожный техникум по специальности «Путь и путевое хозяйство». Здесь он приобщился к спорту: сначала занимался легкой атлетикой, бегом, потом увлекся волейболом, баскетболом (несмотря на небольшой рост), шахматами, участвовал в легкоатлетических соревнованиях. В армии он выступал в кроссе на дистанции 5 км в Минске, а 1956 г. в 1 Спартакиаде БССР – бежал 3000 м. с препятствиями. После службы в армии Генрих Брониславович окончил Ростовский институт и переехал в Пятигорск, где и увлекся спортивным ориентированием: он стоял у истоков его зарождения в нашем городе. Медалями и дипломами были отмечены многие выступления в соревнованиях, где выступал спортсмен: в Сигулде (Латвия), Кисловодске, Брянске, Саратове, Краснодаре, Ленинграде, Екатеринбурге, Харькове, Новороссийске, в Московской и Горьковской областях. В настоящее время в 83 года он бодр, здоров и даст в горах фору любому молодому туристу. Кроме туризма Генрих Брониславович продолжает заниматься шахматами и шашками. Он 10 раз становился чемпионом края по ориентированию, занимал в различных рейтингах достойные места в России. За многие годы выдающийся тренер воспитал огромное количество учеников, которые занимали призовые места не только в крае, но и в РФ, получили звания кандидатов в мастера спорта и мастеров спорта. Будем надеяться, что его ученики продолжать эту славную традицию и в будущем.



ФОРМИРОВАНИЕ ЗДОРОВОГО ОБРАЗА ЖИЗНИ СТУДЕНТОВ С ФИЗИЧЕСКИМИ ОТКЛОНЕНИЯМИ

Сапронова Ирина Владимировна, Ретинская Юлия Александровна

*ФГБОУ ВО «Орловский государственный аграрный университет
имени Н. В. Парахина», Орловская область, г. Орел*

Физическая подготовка студентов с отклонениями здоровья, является важной частью развития у учащихся таких качеств, как: сила, выносливость, гибкость, координация.

Цель работы: выяснить, что способствует формированию здорового образа жизни студентов с физическими отклонениями.

Методика работы: изучить основные понятия, виды физических нагрузок, рассмотреть направления и основные составляющие здорового образа жизни, и рассмотрение конкретных видов ЛФК.

В работе были рассмотрены понятия: здоровье, хронические заболевания, ЛФК, абсолютные противопоказания, относительные противопоказания, ходьба, бег, плавание.

Профилактику здорового образа жизни студентов с физическими отклонениями можно осуществлять с помощью бега, плавания, катания на коньках, велосипедного спорта, ходьбы. Основным условием для выполнения человеком биологических и социальных функций является здоровье.

Приведены виды и групп профилактик, разнообразные технологии; примеры заболеваний, на которые влияет здоровый образ жизни.

После рассмотрения всех этих понятий и примеров были сделаны обоснованные выводы.

Представленные определения взаимосвязаны и не могут быть использованы в отдельности.

ЗДОРОВЫЙ ОБРАЗ ЖИЗНИ И ЕГО СОСТАВЛЯЮЩИЕ

Свиридонова Анна Сергеевна, Ретинская Юлия Александровна

*ФГБОУ ВО «Орловский государственный аграрный университет
имени Н. В. Парахина», Орловская область, г. Орел*

Здоровый образ жизни является частью хорошего состояния психического и физического здоровья.

Цель работы: выяснить, что такое здоровый образ жизни.



Методика работы: изучить основные понятия, рассмотреть направления и основные составляющие здорового образа жизни, и рассмотрение особенности формирования здорового образа жизни.

В работе были рассмотрены понятия: здоровье, здоровый образ жизни, двигательная активность, режим труда, рациональное питание, закаливание, личная гигиена, эмоциональное состояние.

Здоровье включает в себя несколько составных частей тесно взаимосвязанных между собой. Обеспечение здоровья не возможно без ведения здорового образа жизни, который соответственно включает в себя много факторов, исключение даже одного из них ведет к нарушению здорового образа жизни.

После рассмотрения всех этих понятий и примеров были сделаны обоснованные выводы.

Представленные определения взаимосвязаны и не могут быть использованы в отдельности.

ТРЕЗВЕННЫЕ ДВИЖЕНИЯ РОССИИ – ЭФФЕКТИВНЫЙ ИНСТРУМЕНТ ПРОФИЛАКТИКИ АЛКОГОЛЬНОЙ ЗАВИСИМОСТИ

Смолина Ольга Павловна, Юркова Ольга Алексеевна

*ГБПОУ «Свердловский областной медицинский колледж»,
Свердловская область, г. Екатеринбург*

Трезвость, согласно определению Всемирной организации здравоохранения, – непрерывное воздержание от приема алкоголя и других психоактивных веществ. Все выдающиеся ученые как в прошлом, так и в настоящем времени, бескомпромиссно установили, что алкоголь является сильным наркотическим ядом.

В 1974 году Всемирная ассамблея здравоохранения вынесла решение: «Считать алкоголь наркотиком, подрывающим здоровье».

Из истории трезвенных движений нам известно, что в Российской империи около 30 лет действовало «право местного запрета» и около 10 лет просуществовал «сухой закон», в результате которого страна значительно трезвела, делала экономический рывок вперед.

Потребление алкоголя в нашей стране никогда ранее не было так высоко, как в XXI веке. В современной России алкоголизм – очень серьезная проблема, по данным ВОЗ уровень потребления спиртных



напитков представляет национальную опасность для страны. По последним данным Роспотребнадзора, количество алкоголиков превысило отметку в 5 миллионов человек, а это 3,4% от всего населения. На учете стоит всего 1,7% больных алкоголизмом. Ежегодно в стране от алкоголя умирает приблизительно 500 тысяч человек.

Сегодня квалифицированную медицинскую помощь можно получить в наркологических диспансерах, в обществах анонимных алкоголиков. Интересна практика трезвенного движения в различных формах, осуществляемая в регионах современной России. Анализ такой деятельности содержит данный исследовательский проект.

Перебороть пагубную привычку можно и самому: вести здоровый образ жизни, заниматься любимым хобби и проводить свободное время с близкими людьми. Работать над собой, повышать свою самооценку, исправлять ошибки и постараться быть оптимистом!

ИССЛЕДОВАНИЕ МЕТОДА ХОДЬБЫ КАК ДВИГАТЕЛЬНОЙ РЕАБИЛИТАЦИИ НА ПРИМЕРЕ СВЕРДЛОВСКОГО ОБЛАСТНОГО КЛИНИЧЕСКОГО ПСИХОНЕВРОЛОГИЧЕСКОГО ГОСПИТАЛЯ ДЛЯ ВЕТЕРАНОВ ВОЙН

Устименко Олег Олегович, Удалова Елена

*ГБПОУ «Свердловский областной медицинский колледж»,
Свердловская область, г. Екатеринбург*

Движение – универсальное проявление жизнедеятельности, обеспечивающее взаимодействие как сегментов тела, так и целого организма с окружающей средой. Движение как физический процесс состоит из исполнительной части – мышцы и управляющей части – нервной системы. Строение мышцы, место ее прикрепления, функцию хорошо представляют специалисты по массажу, все это – основа для их практической работы. Актуальность выбранной темы не вызывает сомнений, т.к. одной из важнейших задач реабилитации является включение их в активную, самостоятельную и социально значимую трудовую деятельность.

Цель работы: определение влияния метода ходьбы на самочувствие пациентов психоневрологического профиля, обобщение работы «СОКПГ» по двигательной реабилитации и разработка рекомендаций



для пациентов по оптимизации собственной двигательной активности.
Задачи:

1. Изучить литературу по данному вопросу.
2. Обобщить опыт работы по гимнастике и ходьбе как методам двигательной реабилитации.
3. Провести исследование методом наблюдения за состоянием здоровья контрольной группы пациентов, проходящих реабилитационный курс ходьбы.
4. Провести анкетный опрос пациентов контрольной группы с целью определения влияния метода ходьбы на их самочувствие.
5. Проанализировать результаты исследования и опыта работы «СОКПГ ВВ» по двигательной реабилитации.
6. Разработать рекомендации по оптимизации собственной двигательной активности людей, страдающих заболеваниями психоневрологического профиля.

Ожидаемый результат: правильно подобранные физические упражнения способствуют не только регрессу двигательных расстройств, но и улучшению восстановления.

Объект исследования: пациенты психоневрологического профиля, проходящие двигательную реабилитацию методом ходьбы. Предмет исследования: влияние метода ходьбы и средств для ходьбы на самочувствие пациентов. Методы исследования: наблюдение, анкетирование. На основе исследования были сформулированы условия для успешной реабилитации методом ходьбы:

- Соблюдение рекомендаций врача и стабильность посещений занятий пациентом.
- Строгое дозирование физической нагрузки, которое должно соответствовать общему соматическому, психическому статусу пациента.
- Особое внимание необходимо уделять выработке изолированных движений в суставах. Нужно выполнять все возможные движения в данном суставе, темп движения медленный. Затем – ходьба на месте, с опорой, ходьба с неподвижной опорой (поручни), а затем с помощью трехопорного костыля, палки.
- Важно выработать у пациента правильный стереотип ходьбы.
- Важным этапом в восстановлении функции ходьбы является использование «усложненной ходьбы».



РОЛЬ МЕДИЦИНСКОЙ СЕСТРЫ В ПРОФИЛАКТИКЕ БРОНХИАЛЬНОЙ АСТМЫ У ВЗРОСЛЫХ

Топал Ольга Михайловна, Федина Татьяна Дмитриевна

ГБПОУ ДЗМ «МКН^о 7», Москва

«Будущее принадлежит медицине профилактической» – Н. И. Пирогов

Профилактика относится к наиболее важному направлению при лечении бронхиальной астмы. Довольно часто только профилактика способствует появлению устойчивой ремиссии и предотвращению осложнений.

Для некоторых астма – это всего лишь мелкая неприятность. Для других она может быть серьезной проблемой, которая мешает в повседневной жизни, а иногда вызывает опасные приступы, которые могут привести к летальному исходу, если пациенту вовремя не оказать помощь.

Бронхиальную астму нельзя полностью излечить, но ее симптомы можно контролировать.

Актуальность работы. В настоящее время в мире около 300 миллионов человек страдают бронхиальной астмой, при этом эпидемиологические исследования показывают, что распространенность заболевания в несколько раз превышает показатели официальной статистики. Растет число госпитализаций, заболеваемость астмой и смертность.

Цель исследования: изучить показатели степени осведомленности пациентов о своем заболевании с помощью специально созданной анкеты и опросников (Asthma Control Test – АСТ) и (Asthma Control Questionnaire, 5-я версия – АСQ)

Задачи исследования:

- Изучить медицинскую литературу по данной тематике;
- Проанализировать статистические данные пульмонологических и терапевтических отделений ГКБ^о 23;
- Подготовить памятку для пациентов с данным заболеванием;
- Выявить степень информированности пациентов о своем заболевании.

В исследовании приняли участие 70 пациентов с бронхиальной астмой разной степени тяжести. Возраст участников от 18 до 79 лет. В ходе исследования было выявлено, что большинство опрошенных пациентов курят или же являются пассивными курильщиками.



Кроме того, почти треть подвержены неблагоприятным условиям производства, что в свою очередь может являться триггером, вызывающим обострение хронического заболевания. Почти 60% опрошенных, являются жителями мегаполиса, а следовательно, наиболее подвержены влиянию вредных факторов окружающей среды. 81,43% (57 пациентов) недооценивают применение спейсера и, конечно же, не пользуются им во время приступа, что приводит к воздействию лекарственного средства на весь организм, а не только на слизистую бронхиального дерева. Также следует отметить, что применение дозированного аэрозольного ингалятора без спейсера повышает риск развития кандидоза слизистой полости рта.

Исходя из полученных данных, мы можем сделать вывод: проблема профилактики бронхиальной астмы окончательно не решена, поэтому медицинские работники должны активизировать свою деятельность в плане санитарно-просветительской работы с пациентами, имеющими данное заболевание.

Практическая значимость: данный материал можно использовать в медицинских и образовательных учреждениях.

XXXIX Всероссийская конференция обучающихся
**«ОБРЕТЁННОЕ ПОКОЛЕНИЕ –
НАУКА, ТВОРЧЕСТВО, ДУХОВНОСТЬ»**



ОБЩАЯ ПЕДАГОГИКА

Москва, 2017



НЕПРЕРЫВНОЕ ОБРАЗОВАНИЕ ПЕДАГОГОВ СИСТЕМЫ СРЕДНЕГО ПРОФЕССИОНАЛЬНОГО ОБРАЗОВАНИЯ

Дуреева Олеся Евгеньевна, Бахметова Юлия Анатольевна

ГПОУ СПТ, Кемеровская область, г. Кемерово

Непрерывное образование – это система взглядов на образовательную практику, которая провозглашает учебную деятельность человека как неотъемлемую и естественную составляющую часть его образа жизни во всяком возрасте. Она предусматривает необходимость достройки образовательной лестницы новыми ступенями, рассчитанными на все периоды взрослой жизни. В качестве основной цели непрерывного образования рассматривается пожизненное обогащение творческого потенциала личности.

Собственно термин непрерывное образование полностью или отчасти синонимичен таким как: «продолжающееся образование» (continuing education), «образование через всю жизнь», (lifelong education), «учение в течение всей жизни», (lifelong studying), «перманентное образование» (permanent education) и др.

Важно отметить, что только профессионалы способны делать свое дело и отвечать за него, способствуя выживанию общества и созданию условий для выхода из глубокого кризиса, обеспечивая возврат к национально-культурным традициям и полноценным контактам с другими странами и народами.

Целью нашей работы является разработка программы непрерывного образования педагогов системы среднего профессионального образования (на примере ГПОУ СПТ).

Объектом является процесс непрерывного образования педагогов системы среднего профессионального образования. Предмет – педагогические условия для реализации процесса непрерывного образования педагогов системы среднего профессионального образования.

Если в процесс системы непрерывной подготовки педагогов системы среднего профессионального образования будет внедрена интегрированная программа непрерывного образования педагогов, то в образовательном учреждении будут созданы реальные условия совершенствования подготовки и профессионального развития специалистов на основе концепции непрерывного профессионального образования.



Реализация непрерывного образования педагогических работников ГПОУ СПТ предполагает использование развивающего потенциала различных форм работы педагога. Нами разработана функционально-динамическая модель развития ключевых компетентностей педагога ГПОУ СПТ. В данной модели предусмотрены три основных этапа: оценка готовности педагога к педагогической деятельности; реализация системы мероприятий, направленных на развитие ключевых компетентностей педагога; оценка развития в виде диагностики уровня развития ключевых компетентностей и составление индивидуальной модели (траектории) профессионального развития педагога.

В разработанной для нашего учреждения программе непрерывного образования педагогов мы постарались учесть необходимые факторы профессионального и личностного развития педагога. Разработанная нами программа носит комплексный характер и направлена на создание условий и стимулов содействующих непрерывному развитию наших педагогических работников.

Программа непрерывного образования педагогических работников ГПОУ СПТ является динамично развивающейся, поскольку имеет диагностические этапы и может быть изменена и скорректирована в зависимости от требований и запросов как образовательной среды учреждения, так и общества в целом.

МЕТОДИКА ОБУЧЕНИЯ ЯЗЫКУ ИЗОБРАЗИТЕЛЬНОГО ИСКУССТВА – ГРАФИКЕ КАК СРЕДСТВО ФОРМИРОВАНИЯ ПОЗНАВАТЕЛЬНЫХ УНИВЕРСАЛЬНЫХ УЧЕБНЫХ ДЕЙСТВИЙ МЛАДШИХ ШКОЛЬНИКОВ

Миронова Светлана Валентиновна, Русакова Ольга Александровна

*Профессиональный колледж ДВФУ, Приморский край,
г. Владивосток*

Работа направлена на изучение методики обучения языку изобразительного искусства – графике как средства формирования познавательных учебных универсальных действий младших школьников.

В работе раскрыто, что актуальность выбранной темы подтверждается социальным заказом общества и практической значимостью для развития личности ребёнка.



В процессе работы были реализованы все поставленные задачи исследования.

По теме исследования была изучена специальная литература, включающая научные статьи, монографии, учебные пособия по данной проблеме.

В теоретической главе были рассмотрены базовые положения темы. Были освещены вопросы: общее понятие универсальных учебных действий по ФГОС НОО и даны характеристики познавательных УУД; раскрыты особенности процесса формирования познавательных учебных универсальных действий младших школьников; выявлена методика обучения языку изобразительного искусства – графике в начальной школе.

Мы определили, что графика – это вид изобразительного искусства, который связан с изображением на плоскости посредством выразительных средств – линий, штрихов, контуров, пятен, тона, а также материалов, инструментов и технических приемов. Графика способна влиять на человека, способствует развитию художественного мышления, формирования воображения, а также в целом творческому и общему развитию школьника. Графика способствует развитию творческой активности, выявляет положительные личностные черты – трудолюбие, веру в собственные силы и способности, отзывчивость, также укрепляют мышечный аппарат, улучшают сенсомоторику, глазомер.

К методам обучения графическим умениям в теории относятся 5 этапов, включающих различные методические комплексы: этап копирования, этап включения упражнений, этап развития рисования с натуры, этап внедрения графического упрощения и этап свободного рисования.

В рамках заявленной темы было проведено практическое исследование в форме формирующего эксперимента в МБОУ № 2, г. Владивостока, Приморского края 4Б классе.

Экспериментальная часть исследования была посвящена доказательству основной гипотезы о том, что если что на уроках изобразительной деятельности применять методики обучения графике, то уровень сформированности познавательных универсальных учебных действий младших школьников значительно повышается.

Для реализации цели исследования были проведены диагностики уровня сформированности познавательных УУД у младших школьников. На 2 этапе эксперимента была реализована формирующая работа



на уроках изобразительности через применение методики обучения графики младших школьников и в процессе формирования познавательных УУД с приёмами рефлексии. И в заключение работы был сделан сравнительный анализ результатов констатирующего и контрольного этапов формирующего эксперимента.

Данные исследования показали, что с младшими школьниками необходимо вести целенаправленную и систематическую работу по знакомству с изобразительным искусством – графикой, обучать приёмам рисования простым карандашом, – это будет способствовать повышению интереса к изобразительной деятельности, развитию познавательной активности, и в целом эстетического восприятия.

В завершении работы были предложены методические рекомендации по использованию методики обучения языку изобразительного искусства – графике в целях формирования познавательных учебных универсальных действий младших школьников.

ВОСПИТАТЕЛЬНЫЙ ПОТЕНЦИАЛ СЕМЬИ В ИСТОРИЧЕСКОЙ РЕТРОСПЕКТИВЕ

*Лекомцева Екатерина Дмитриевна,
Ситникова Оксана Владимировна*

*ГАОУ ВО ЛО «ЛГУ им. А. С. Пушкина»,
г. Санкт-Петербург, г. Пушкин*

В результате исследовательской работы по теме «Воспитательный потенциал семьи в исторической ретроспективе» подтвердились общественные позиции относительно вопросов семейных отношений и воспитания и развития личности в семье, которые сохраняют свою актуальность на протяжении многих веков, являясь важнейшим социообразующим фактором любого общества и государства. Глобальная заинтересованность в данном вопросе отражается в обширном перечне разноотраслевой научно-методической литературы: по философии, психологии, педагогике, социологии, культурологии, экономики, правоведению и т. д.

Различные аспекты изучения социальных отношений семьи и её воспитательного потенциала для будущего поколения нашли отражение в научных работах С. В. Дармодехина, А. Н. Джуринского, М. П. Гурьяновой, Е. И. Зритневой, Е. Л. Никитиной и др. Вместе с тем,



в процессе нашей исследовательской работы по проблеме воспитательного потенциала современной семьи целесообразно использование мощного теоретического ресурса в исторической практике семейной педагогики: Ш. А. Амонашвили, Я. А. Коменского, А. С. Макаренко, В. А. Сухомлинского, С. Т. Шацкого и др.

Установлено, что семья как часть общества решает его коренные проблемы утверждения нравственных устоев, воспитания и социализации детей, развития культуры, образования, экономики. Общество заинтересовано в благополучной семье, способной выработать и реализовать собственную жизненную стратегию, обеспечить не только своё выживание, но и развитие. Именно такая семья становится мощным фактором социальной стабильности. Поэтому важнейшей задачей общества, считает учёный, должна стать разработка и реализация стратегий и механизмов, позволяющих активно развивать воспитательный потенциал семьи на основе совершенствования её социальных отношений.

В этой связи, в данной работе был проанализирован обширный перечень федеральных и региональных документов, направленных на различные аспекты поддержки семьи как важнейшего социального института нашего государства на современном этапе его развития. Наряду с этим, дискретно проводятся параллели с социальной политикой различных государств и в древние века и в средние века и т. д. на предмет единства взглядов всего человечества в данном вопросе.

В логике нашего исследования мы сфокусировались на воспитательном потенциале семьи и проанализировали его структуру и содержание. В результате чего были выделены ряд критерий воспитательного потенциала семьи, которые легли в основу диагностического инструментария и были применены в эмпирической части исследования.

Разработаны методические рекомендации, направленные на культурное (музыкально-эстетическое) просвещение родителей дошкольников как основных социальных партнёров дошкольных образовательных учреждений.



ПРОСВЕТИТЕЛЬНЫЕ РЕФОРМЫ ПЕТРА I И ПЕТРОВСКИЕ ШКОЛЫ

Лихачева Екатерина Сергеевна, Белоног Оксана Валерьевна

*ГАОУ ВО ЛО «ЛГУ им. А. С. Пушкина»,
г. Санкт-Петербург, г. Пушкин*

XVIII век в России является переломным моментом в истории страны. Это век модернизации, непосредственно связанный с именем Петра Великого, который смог вывести страну на новый уровень.

Самой острой проблемой в эпоху Петра было экономическое развитие страны. Однако отсталость в сфере экономики была тесно связана с уровнем образования, науки и светской культуры. Таким образом, реформаторская деятельность охватила все сферы жизни и деятельности российского общества. Несмотря на то, что развитие России было тесно связано с Европой и равнялось на ее стандарты, страна прогрессировала, не оставляя своей специфики и самобытности.

Процесс развития образования происходил быстрыми темпами. Понимая первостепенную роль просвещения для страны, Петр I предпринял меры посредством введения реформ. Открывались государственные школы с целью подготовки образованных людей для всех слоев населения. Одной из новаторских реформ Петра Великого стало внедрение профессионального образования, не существовавшего до этого в стране.

Актуальность темы состоит в том, что развитие государства в XVIII веке было необычайно резким и быстрым, реформаторская деятельность охватила все сферы общества. Только за эпоху Петра Великого России удалось сильно сократить разрыв в отсталости от западноевропейских стран. Раскрывая силу и потенциал страны политика Петра I смогла поднять Россию на новую ступень развития и кардинально изменить ситуацию за минимальные сроки.

Цель: изучить процесс становления и развития системы образования в эпоху Петра I, в частности, Петровских школ.

Задачи исследования:

- изучить учебные заведения в допетровское время;
- рассмотреть предпосылки развития образования;
- изучить учебные заведения, созданные в эпоху Петра Великого;
- рассмотреть Академию наук в рамках XVIII и XXI вв.



Методы исследования: теоретический анализ и синтез, историко-системный, контент-анализ, историко-биографический.

При написании основной частью используемой литературы были труды, посвященные реформе образования XVIII века. Сюда относятся различная литература, в том числе научные труды историков, статьи научных изданий, нормативные документы.

ПРОФИЛАКТИКА НАРКОМАНИИ И АЛКОГОЛИЗМА В ОБРАЗОВАТЕЛЬНОЙ СРЕДЕ ПРИ ПОДДЕРЖКЕ СТУДЕНЧЕСКИХ ОРГАНИЗАЦИЙ

Трифорова Мария Алексеевна, Терехина Наталья Юрьевна

ГАПОУ БАСК Республика Башкортостан, г. Уфа

Алкоголизм и наркомания несовместимы с нормальным образом жизни молодых людей. Они порождают множество социальных проблем: низкий уровень жизни значительной части населения, безработица, преступность, упадок нравов. Практика борьбы с употреблением алкоголя и наркотиков указывает, что решение определенных вопросов по предупреждению и истреблению негативных явлений невозможно без изучения причин, вызывающих употребление спиртного и наркотиков. Для определения этого, во многих образовательных организациях проходит профилактическая работа, которая направлена на пропаганду здорового образа жизни. Диагностический анализ состояния их физического, социального и психического здоровья полностью подтверждает прописную истину: у всех различные стартовые площадки жизнедеятельности. Целью педагогической профилактики представляется формирование в образовательной среде ситуации, предотвращающей развитие злоупотребления наркотиками; воспитание личности, анализирующей свои поступки, имеющей критическое мышление, навыки конструктивного взаимодействия и противодействия групповому давлению. Сознание подростка имеет особую восприимчивость. Так же в этом возрасте ещё сохраняются некоторые установки и стереотипы, свойственные предшествующему поколению. Отсюда в поведении молодёжи парадоксальное сочетание противоречивых качеств и черт: подражание и отрицание общепринятых норм, тяга к общению и уход, отрешённость от окружающего мира. Неустойчивость и противоречивость молодёжного сознания



оказывают воздействие на многие формы поведения и деятельность личности. Усвоение молодым человеком системы социальных ролей взрослых оказывается противоречивым. Он может быть ответственным и серьёзным в одной сфере и ощущать себя подростком в другой.

Для воспитания здорового образа жизни, нужно проникнуть вглубь самой проблемы. Необходимым условием для формирования и развития системы образования демократического правового пространства является студенческая организация, которая позволит рационально использовать свободное время, дает студентам возможность включаться в реальные отношения со сверстниками и взрослыми.

Эффективность совместной деятельности учащихся повышается, если они совместно планируют, организуют и подводят итоги своей деятельности, а так же сами выбирают виды, способы деятельности.

Роль студенческой организации в воспитании подрастающего поколения в дальнейшем будет огромна: здесь может происходить изменение взглядов на окружающий мир, могут формироваться нравственные устои, характер и привычки поведения человека.

ШКОЛА ЛИДЕРОВ

Сирафимова Ольга Олеговна, Шербина Елена Николаевна

Школа-интернат № 20 ОАО «РЖД», Омская область, г. Омск

В последнее десятилетие изменились приоритеты ценностей общего образования. Система общего образования переориентировалась на развитие ключевых компетентностей в интеллектуальной, гражданско-правовой, коммуникационной, информационной и других сферах деятельности. Талант, креативность и инициативность человека рассматриваются как важнейший ресурс экономического и социального развития страны.

Школьные годы – это время формирования и проявления активной позиции растущего человека, когда происходит освоение им социокультурных достижений и ценностей, период пробы и самоопределения в постоянно расширяющихся и усложняющихся контактах. Ребята вовлечены в исследовательские проекты и творческие занятия, чтобы научиться изобретать, понимать и осваивать новое, выражать собственные мысли, принимать решения и помогать друг другу, формулировать интересы и осознавать возможности. Задачи



формирования активной жизненной позиции, гражданского сознания и лидерских качеств у школьника рассматриваются как заказ школе общества и государства.

Целью социально-педагогического проекта является развитие лидерских качеств, позволяющих обучающимся бесконфликтно организовывать взаимодействие между собой и с взрослыми в совместной урочной и внеурочной деятельности.

Все участники социально-педагогического проекта распределяются по отрядам, состав которых гетерогенный: обучающиеся 5х-11х классов. Создание разновозрастного отряда имеет глубокий смысл, так как учить ответственности друг за друга, взаимопомощи, умению учитывать возможности друг друга, и, наконец, пониманию друг друга, можно только в ситуации конкретного дела и коллективной ответственности за результат общего дела.

В состав каждого отряда обязательно входит педагог или педагоги, деятельность которых строго регламентирована, они выполняют роли модератора, консультанта и тьютора.

Каждый участник социально-педагогического проекта получает именную дорожную карту. Дорожная карта участника является обязательной для всех образовательных квестов социально-педагогического проекта, так как она исполняет роль навигатора и позволяет осуществлять участнику самоконтроль.

Социально-педагогический проект «Школа лидера» рассчитан на три года, является долгосрочным и состоит из трех образовательных квестов: «Мы патриоты своей Отчизны», «Экология и мы», «Мы – будущее РЖД».

В ходе реализации данного проекта каждый школьник, участвующий в нем, получит возможность определить и апробировать эффективные способы планирования и организации деятельности разновозрастной по составу группы; освоит способы самоорганизации; узнает особенности группового поведения в разных ситуациях; учится принимать решения по достижению планируемой цели и получает опыт ответственного участия в важных делах класса, школы и окружающего социума. Иначе говоря, будет развивать в себе лидерские качества.

Каждый педагог, являясь участником этого проекта, получит колоссальный опыт сопровождения процесса развития лидерских качеств у школьников, апробирует новые роли: тьютор, модератор, консультант.



МЕТОДЫ ЭКОЛОГИЧЕСКОГО ОБРАЗОВАНИЯ МЛАДШИХ ШКОЛЬНИКОВ В ПРОЦЕССЕ ИЗУЧЕНИЯ ОКРУЖАЮЩЕГО МИРА

*Гаглоева Дарьяна Черменовна, Бобылева Лариса Александровна
ФГБОУ ВПО «Северо-Осетинский государственный университет
им. К. Л. Хетагурова», Республика Северная Осетия-Алания,
г. Владикавказ*

Учебный предмет «Окружающий мир» обладает широким потенциалом для решения задач экологического образования младших школьников. Одним из наиболее эффективных эколого-образовательных методов при изучении окружающего мира является исследовательская деятельность, которую рассматривают как особый вид интеллектуальной деятельности, направленную на развитие у школьников механизмов поисковой активности и строится на базе исследовательского поведения.

Учебная исследовательская деятельность – это специально организованная учебная, познавательная, а так же творческая деятельность учащихся под руководством педагога, которая тесно связана с научной деятельностью, направленная на исследование различных объектов с соблюдением процедур и этапов, и адаптированных к уровню познавательных возможностей школьников. Главной целью исследовательской деятельности всегда является открытие нового истинного знания о нашем мире. Это знание может иметь как частный, так и обобщающий характер, но это всегда сущностная характеристика, такая информация, которая не может быть получена на уровне простого восприятия.

При исследовательской работе учащиеся активно включаются в познавательный процесс, учатся получать самостоятельно информацию и анализировать ее, формулировать проблему исследования и способы ее решения, собирать необходимую информацию, связанную с данным исследованием, анализировать свою деятельность, делать выводы, приобретать новые знания, умения и навыки на основе исследования реальной жизни. Познавательная потребность учащихся, самоконтроль, высшее проявление их самостоятельности, творческая активность – это основные характеристики исследовательской деятельности, где ведущей характеристикой является творческая активность.



Детская исследовательская деятельность играет одну из главных ролей в современных программах школ. Ученик в данной деятельности становится в позицию «исследователя», т. е. занимает ведущее место в системах развивающего обучения. Любознательность, поисковая активность, саморазвитие, самообучение, самосовершенствование, творческое мышление – это все возникает у ребенка в процессе исследовательской деятельности, жажда узнать что – то новое об окружающем его мире. В ходе исследовательской деятельности у младших школьников развивается творческое исследовательское мышление.

Широкие возможности для развития у младших школьников исследовательского мышления предоставляет учебный материал о разнообразии животного мира родного края. Знакомство с разными группами животных организмов может успешно развивать и совершенствовать у учащихся аналитическое мышление, при том, что эффективно будут решаться задачи формирования у учащихся экологической культуры и экологического сознания.

В представленной работе отражен результат практико-теоретического исследования по организации исследовательской деятельности младших школьников при изучении ими в курсе предмета «Окружающий мир» экологических, биологических и поведенческих особенностей представителей животного мира родного края.

ТЕХНОЛОГИИ ФОРМИРОВАНИЯ ЭКОЛОГИЧЕСКОЙ КУЛЬТУРЫ МЛАДШИХ ШКОЛЬНИКОВ С ИСПОЛЬЗОВАНИЕМ ЭТНОКУЛЬТУРНЫХ ТРАДИЦИЙ ОСЕТИН

*Гобозова Мариям Витальевна, Бобылева Лариса Александровна
ФГБОУ ВПО «Северо-Осетинский государственный университет
им. К.Л. Хетагурова», Республика Северная Осетия-Алания,
г. Владикавказ*

В связи с внедрением в школьную практику Федеральных государственных образовательных стандартов второго поколения, разработанных с учетом региональных, национальных и этнокультурных потребностей народов нашей страны, проблема сохранения и развития их культурного наследия приобретает в современной школе особое значение. Не менее значимым, в соответствии с новыми стандартами,



является вопрос о формировании у школьников экологической культуры, безопасного и здорового образа жизни.

Экологическая ответственность, по определению Б. Т. Лихачева (1997), – есть явление не только социальное, но и генетическое. Это внутренний отклик, ответ, привязанность, предопределенность природного существа к окружающей среде...». Учитывая сказанное, в развитии у школьников экологической ответственности этнокультурные технологии должны рассматриваться в первую очередь.

При конструировании нами модели экологического воспитания младших школьников на основе этнокультурных технологий основной акцент сделан на духовно-нравственном развитии учащихся, становлении моральных норм и нравственных установок по отношению к природе, усвоении национальных традиций сохранения природных богатств, отдельных природных объектов и природы в целом, привитии любви к природному окружению и, как результат, повышении ответственности за судьбу родной природы.

Богатейшим источником народной мудрости бережного отношения к природе является национальная культура осетин и других северокавказских народов, экологическая сущность которой формировалась в процессе ежедневной борьбы далеких предков этих народов за выживание в суровых условиях гор, научившей людей по-особому относиться к ее дарам и лишениям, что нашло яркое отражение в богатом фольклоре северокавказских народов.

В связи с вышеизложенным, цель нашего исследования заключалась в конструировании технологии развития у младших школьников ответственного и бережного отношения к природе родного края при использовании этнокультурных технологий и методов.

Для достижения поставленной цели мы разработали региональную эколого-образовательную программу внеурочной деятельности младших школьников «Мой край вся планета в капле воды», содержательной основой которой явились этнокультурные знания осетинского народа, накопленные веками и передающиеся из поколения в поколение в форме праздников, обрядов, нартского эпоса, пословиц, поговорок, загадок, народных сказок, песен.

Реализация различных форм внеурочной деятельности (праздники, занятия-игры, занятия-путешествия и др.) эколого-краеведческого и этнокультурного содержания в соответствии с национально-ре-



циональной программой «Мой край – вся планета в капле воды» способствовала возрастанию интереса к культуре своего народа, ее ценностям по отношению к родной природе, что несомненно способствовало духовно-нравственному становлению младших школьников и развитию у них основ экологической культуры.

РАЗВИТИЕ У МЛАДШИХ ШКОЛЬНИКОВ ОПЫТА ИНТЕЛЛЕКТУАЛЬНО-ТВОРЧЕСКОЙ ДЕЯТЕЛЬНОСТИ В ОБЛАСТИ ЭКОЛОГИИ

Козаева Жанна Альбертовна, Бобылева Лариса Александровна
ФГБОУ ВПО «Северо-Осетинский государственный университет
им. К. Л. Хетагурова», Республика Северная Осетия-Алания
г. Владикавказ

В связи с возрастающей угрозой экологического кризиса и потребностью общества в выпускниках школы – носителях экологической культуры, компетентных в вопросах здорового образа жизни и экологической безопасности, новые требования предъявляются к качеству школьного экологического образования, начиная с младших классов. Данные требования отражены в федеральных государственных стандартах второго поколения (2011) и нацелены на подготовку школьников к осознанному выполнению и пропаганде здорового и экологически целесообразного образа жизни, безопасного для человека и окружающей его среды.

Внедрение в школьную практику новых стандартов ориентирует школу на использование новых подходов и методов обучения, в числе которых проектно-исследовательская деятельность школьников, как наиболее эффективная педагогическая технология, способствующая интеллектуально-творческому развитию учащихся, обогащению личного опыта и знаний о разнообразии человеческой деятельности; приобретению необходимых практических умений и навыков.

Использование проектно-исследовательской деятельности в экологическом образовании активизирует интерес школьников к экологическим знаниям и проблемам, развивает нравственно-ценностные и личностно значимые ориентиры по отношению к природе и деятельности человека, формирует навыки экологически целесообразного поведения, безопасного для здоровья людей и окружающей среды.



В связи с вышеизложенным, цель нашего исследования состояла в изучении факторов повышения эффективности использования проектно-исследовательской деятельности по проблемам экологической безопасности родного края в формировании у младших школьников основ экологической культуры, здорового и безопасного образа жизни.

В процессе нашего исследования мы изучили состояние названной проблемы в младших классах школах республики Северная Осетия-Алания, выявили возможности начальной школы для формирования у учащихся первоначального опыта экологически безопасного образа жизни с учетом существующих в республике экологических проблем, а также разработали и апробировали в начальной школе ряд экологических проектов, направленных на развитие у учащихся опыта экологически безопасного поведения и развитие мотивов здорового и безопасного образа жизни.

ТЕХНОЛОГИИ ЭКОЛОГИЧЕСКОГО ОБРАЗОВАНИЯ В ПРОФИЛАКТИКЕ ДЕВИАНТНОГО ПОВЕДЕНИЯ ШКОЛЬНИКОВ

Хвичия Натэлла Звиадиевна, Бобылева Лариса Александровна

*ФГБОУ ВПО «Северо-Осетинский государственный университет
им. К. Л. Хетагурова», Республика Северная Осетия-Алания,
г. Владикавказ*

Перед государством и обществом, таким образом, стоит важная задача создания надлежащих правовых, социокультурных, экономических условий, научного и практико-технологического обеспечения профилактики девиантности, как наиболее опасного социального порока. Не менее важным является обновление подходов к оказанию необходимой помощи девиантным детям и подросткам в их нравственной реабилитации, успешной социализации, интеллектуальной и творческой самореализации и безболезненной интеграции в современное социокультурное пространство.

Проблема профилактики и коррекции девиантного поведения детей и подростков на современном этапе развития общества является одной из наиболее значимых. Острота проблемы подтверждается статистическими данными о том, что за период с января по май 2016 года, число преступлений, совершенных подростками в возрасте от четырнадцать



до восемнадцати лет, по сравнению с прошлым годом увеличилась на 5,9%, а количество юных правонарушителей по стране составило 3,2 тыс. человек. В числе причин сложившейся ситуации – социальная нестабильность, разрушение традиционных институтов социализации детей, подростков и молодежи, деформация привычных способов их самореализации, рост социально обусловленных и социально значимых болезней, коммерциализация сфер досуга и другие факторы. Изменения, происходящие в общественном устройстве, побуждают к полному обновлению сложившихся в образовании форм воспитания и развития подрастающего поколения. Иначе, рост и распространение в среде подростков таких негативных явлений, как пьянство, бродяжничество, правонарушения, наркомания, различные формы проституции и т.п., приведут к тому, что и нынешнее подрастающее поколение окажется «потерянным».

В данном контексте актуальной является проблема разработки научно-педагогических подходов и технологий профилактики нарушенного детского поведения в образовательных учреждениях. В связи с вышеизложенным, целью представленного исследования являлось научно-теоретическое обоснование и экспериментально-практическое изучение методов профилактики девиантного поведения подростков средствами экологически ориентированной деятельности.

В работе представлены результаты изучения и разработки названной проблемы, а также данные внедрения эколого-образовательных технологий в среде школьников.

В ходе работы были выделены необходимые педагогические условия, при соблюдении которых, внедрение технологии экологической проектно-исследовательской деятельности в систему профилактической работы с детьми и подростками, находящимися в группе риска, дает положительные результаты. Активизируя экологическое сознание ребят, данная технология способствует развитию устойчивой внутренней мотивации познавательной деятельности, формирует социокультурные и духовно-нравственные ценности, снижает у ребят проявления нарушения поведения не только в отношении природного окружения, но и по отношению к социуму, успешно реализуя тем самым их социальную и психологическую реабилитацию.



ФОРМИРОВАНИЯ ПОЗНАВАТЕЛЬНЫХ ИНТЕРЕСОВ МЛАДШИХ ШКОЛЬНИКОВ В ПРОЦЕССЕ ЭКОЛОГИЧЕСКОГО ОБРАЗОВАНИЯ

Касаева Магина Робертовна, Бобылева Лариса Александровна

*Северо-Осетинский государственный университет
им. К. Л. Хетагурова, РСО-Алания г. Владикавказ*

Перед современной начальной школой встали задачи, направленные на воспитание у обучающихся новых нравственных ориентаций, во многом связанных с деятельностью и поведением человека в природной среде и в обществе. Претворению в жизнь этих задач способствуют многие учебные предметы, но наибольшие возможности предоставляет дисциплина «Окружающий мир», которая представлена в рамках федерального компонента государственного образовательного стандарта для начальной школы. Эта образовательная область предусматривает знания, которые помогают формированию у школьников целостного взгляда на окружающий мир, пониманию учащимися его материальности и познаваемости, способствуют развитию личности ребенка. Все эти вопросы и проблемы напрямую связаны с профессией учителя начальных классов, одной из задач которого является внедрение в учебный процесс методов, приемов и средств формирования познавательных экологически ориентированных интересов у младших школьников на уроках окружающего мира.

Целью нашего исследования являлось изучение эколого-образовательных средств и приёмов для развития у детей младшего школьного возраста познавательных интересов.

Задачи исследования:

1. Изучить теоретические аспекты проблемы исследования.
2. Изучить психолого-педагогические механизмы активизации познавательной деятельности младших школьников средствами экологических знаний на уроках окружающего мира.
3. Разработать методические приемы, направленное на формирование экологически ориентированных познавательных интересов у учащихся на уроках окружающего мира.

Исходя из поставленных задач, была сформулирована гипотеза: в экологическом образовании младших школьников важную роль играет проблема формирования познавательных интересов, решение



которой возможно при систематической работе учителя на основе использования разнообразных приёмов и средств обучения.

Для решения поставленных задач использовались следующие методы исследования:

- теоретические (анализ психолого-педагогической, методической литературы, научных изданий; учебно-методическая литература, синтез; анализ учебных планов и программ общеобразовательных учреждений; анализ и обобщение передового педагогического опыта);
- практические (наблюдение за деятельностью детей, сравнение, сопоставление, беседы, констатирующий эксперимент: педагогические наблюдения, тестирование, «срезовые» работы в учебном процессе; качественный и количественный анализ экспериментальных данных; статистическая обработка результатов эксперимента).

Исследование осуществлялось в три этапа. На первом этапе выполнения исследования проводилось изучение литературы по проблеме исследования; разрабатывались идеи, гипотеза, задачи исследования, основные теоретические положения.

На втором этапе были изучены особенности развития детей и выявлен уровень мышления; разработаны план и методика экспериментальной работы, ее методическое обеспечение. На этом этапе была реализована основная программа экспериментальной работы.

На третьем этапе была проведена статистическая обработка данных, полученных в ходе исследования, теоретически осмыслены, обобщены и оформлены результаты, сформулированы выводы и рекомендации по совершенствованию процесса формирования экологически ориентированных познавательных интересов у младших школьников на уроках окружающего мира.

ИСПОЛЬЗОВАНИЕ МЕТОДА МОДЕЛИРОВАНИЯ В ЭКОЛОГИЧЕСКОМ ОБРАЗОВАНИИ МЛАДШИХ ШКОЛЬНИКОВ В ПРОЦЕССЕ ОБУЧЕНИЯ ОКРУЖАЮЩЕМУ МИРУ

Хабалаева Алина Эдуардовна, Бобылёва Лариса Александровна

*Северо-Осетинский государственный университет
им. К. Л. Хетагурова, РСО-Алания, г. Владикавказ*

В условиях современной научно-технической революции, когда происходит глубочайшее и разностороннее воздействие общества



на природную среду, особое значение приобретает экологическое образование подрастающего поколения. В связи с этим возникает необходимость активно использовать на уроках окружающего мира такой метод обучения, как моделирование. Именно моделирование, на мой взгляд, в наибольшей мере отвечает задаче формирования у обучающихся знаний об экологических связях. Так как модели делают «видимыми» невидимые связи, где объекты соединены стрелками или линиями. Модели облегчают учащимся понимание связей, служат опорой для запоминания и воспроизведения знаний о них. Вместе с тем, процесс моделирования предполагает решающую роль самостоятельной работы детей, их непосредственное участие в построении моделей. Всё это активизирует познавательную деятельность детей и помогает им устанавливать связи, существующие в природе.

Моделирование как метод обучения применялся с первых шагов человека по передаче своего опыта подрастающему поколению. Однако лишь настоящему времени принадлежит его активное теоретическое осмысление, следовательно, и более осознанное применение в практике. Работа по описанию и представлению результатов наблюдений и опытов в виде шкал, диаграмм, графиков, формирует способности воображения и образно-символического мышления ребенка. Этой проблеме уделяют внимание следующие авторы: Е. В. Чудинова, Е. Н. Букварева, А. А. Плешаков, З. А. Клепинина и другие.

Вышеизложенное подчеркивает актуальность использования метода моделирования на уроках окружающего мира при изучении взаимосвязей в природе, который способствует не только эффективному запоминанию учебного материала, но и возможностью осмысления младших школьников их личного участия в познании природных взаимосвязей и природоохранной деятельности.

Таким образом, цель нашего исследования заключалась в изучении учебного потенциала метода моделирования на уроках окружающего мира при усвоении экологических знаний.

В задачи исследования входило:

- изучить теоретические аспекты проблемы внедрения в учебный процесс метода моделирования на уроках окружающего мира;
- провести диагностику знаний о взаимосвязях в природе у младших школьников;
- разработать методические приемы и способы использования



метода моделирования на уроках окружающего мира при изучении разнообразия природы родного края, экспериментально проверить эффективности данного метода во 2 и 3 классах, определить результативность влияния моделирования экологических ситуаций на познавательные и эмоционально-чувственные аспекты личностного развития детей. В результате формирующего эксперимента на основании математической обработки и анализа полученных результатов

В результате формирующего эксперимента на основании математической обработки и анализа полученных результатов было показано, что метод моделирования может успешно применяться, во-первых, как вид проектирования учебной деятельности и способ алгоритмизации учебной деятельности учащихся, и, во-вторых, как эффективное средство экологического образования младших школьников.

XXXIX Всероссийская конференция обучающихся
**«ОБРЕТЁННОЕ ПОКОЛЕНИЕ –
НАУКА, ТВОРЧЕСТВО, ДУХОВНОСТЬ»**



ОБЩАЯ ПСИХОЛОГИЯ

Москва, 2017



ВЛИЯНИЕ КОМПЬЮТЕРНОЙ ЗАВИСИМОСТИ НА УСПЕВАЕМОСТЬ СТУДЕНТОВ В ГБПОУ «СВЕРДЛОВСКИЙ ОБЛАСТНОЙ МЕДИЦИНСКИЙ КОЛЛЕДЖ»

Смирнова Ольга Михайловна, Агеева Юлия Александровна

*ГБПОУ «Свердловский областной медицинский колледж»,
Свердловская область, г. Екатеринбург*

Научно-технический прогресс конца XX века способствовал активному развитию информационно-компьютерных технологий, ставших неотъемлемой частью жизни современного человека. Компьютеризация поставила человечество перед проблемой, последствием которой стала связь компьютера и психики человека.

Актуальность работы состоит в том, что из-за компьютеров, и в частности интернета, студенты очень много времени проводят за компьютером, часто предпочитают виртуальную жизнь реальной, впадая в так называемую зависимость (аддикцию), учеба и взаимоотношения с другими людьми уходит для них на второй план.

Цель: выявить особенности взаимосвязи компьютерной зависимости и успеваемости студентов в ГБПОУ «Свердловский областной медицинский колледж».

Гипотеза: компьютерная зависимость студентов будет препятствовать успешному освоению учебных дисциплин.

Методы, используемые в исследовании: психологическое тестирование; анализ результатов психологического тестирования на определение степени аддикции у студентов; беседа и критерии оценивания степени компьютерной зависимости; анкетирование на выявление симптомов компьютерной зависимости; наблюдение и сравнение результатов успеваемости студентов с отсутствием и наличием компьютерной зависимости; анализ результатов успеваемости студентов от наличия компьютерной зависимости.

В результате проделанной работы по изучению аддикции у студентов 1 курса мы выявили следующее:

1. 8–12 баллов – утвердительно ответили 42 % студентов, что говорит об отсутствии компьютерной зависимости у них.
2. 13–18 баллов – 42 % студентов, что говорит об отсутствии зависимости, но указывает на определенный риск: при несоблюдении правил профилактики, она может возникнуть.



3. 19–24 балла – 17% студентов, что свидетельствует о наличии у студентов зависимости от компьютера и следует принять соответствующие меры.

Сравнив три группы студентов с разным уровнем компьютерной зависимости по успеваемости и качеству обучения, мы получили следующие выводы:

1. Длительное пребывание в социальных сетях Интернета и за компьютером в целом негативно сказывается на успеваемости студентов.

2. Мы посчитали средний балл и качество успеваемости студентов по всем дисциплинам за 1 и 2 семестры за 2015–2016 учебный год «без компьютерной зависимости», из «группы риска» и с наличием компьютерной зависимости. Средний балл и качество успеваемости у студентов с отсутствием компьютерной зависимости выше, чем у студентов группы риска и «с наличием компьютерной зависимости».

3. Мы обнаружили тот факт, что и среди студентов из «группы риска», группы «с наличием компьютерной зависимости» также достаточный процент хорошо успевающих ребят. Интернет-зависимости наиболее подвержены люди с высоким уровнем интеллекта.

ПОЖИЛЫЕ ЛЮДИ КАК ОБЪЕКТ МОШЕННИЧЕСТВА

Кордаш Роман Александрович, Першина Татьяна Олеговна

Университетский колледж ОГУ, Оренбургская область, г. Оренбург

Представленное исследование направлено на изучение и определение основ мошенничества в отношении лиц пожилого возраста. Актуальность темы можно обозначить тем фактом, что в настоящее время формируется тенденция к увеличению числа граждан пенсионного возраста, происходит «процесс старения населения», определяемый увеличением доли пожилых людей в общей численности населения, который в значительной мере охватывает и наше государство. В настоящее время в Российской Федерации насчитывается более 35 млн. граждан перешагнувших порог 60 лет, и это примерно 24% населения, то есть каждый четвертый, повстречавшийся нам человек, является пожилым. На 2015 год преступления направленные на хищения имущества по данным генпрокуратуры составили 1 197 000, фактов мошенничества зарегистрировано 281 000. Примечательно что, такой вид преступления не обошел и слабозащищенную категорию пожилых



людей. В новостной ленте, различных СМИ, мы можем замечать информацию об очередном факте мошенничества в отношении человека пенсионного возраста. Данный социальный слой более подвержен дискриминации и преступлениям, в силу своих виктимогенных особенностей.

Цель исследовательской работы – выяснить, причины виктимности пожилых людей и основные способы совершения мошенничества.

Для достижения поставленной цели были использованы следующие методы: общенаучные, такие как анализ научной литературы, СМИ, источников сети Интернет, синтез и функциональный метод.

В ходе проделанной работы нами были установлены причины и способы совершения мошенничества в отношении лиц пожилого возраста. Выявлена проблема, при которой лица пожилого возраста все чаще становятся жертвами мошенников. Это, прежде всего, процесс старения, который затрагивает все физиологические и психологические характерные особенности данной возрастной группы. Замедление всех процессов организма, социальное одиночество, доверчивость и наивность, некоторые индивидуальные особенности и другое, повышают риск совершения мошенничества и виктимизируют категорию пожилых.

Для решения проблемы необходимо принять ряд мер:

- 1) Необходимо проводить организованные встречи и семинары по предупреждению мошенничества;
- 2) Повысить эффективность работы правоохранительных органов;
- 3) Организовать раздачу флаеров, объявлений, вывесок о предупреждении мошенничества и необходимых мер предосторожности;
- 4) Создать центр помощи пострадавшим.

Таким образом, можно сделать вывод о том, что мошенничество в РФ имеет широкий размах, является опасным явлением как для обычных граждан, в том числе пожилых людей, так и в масштабах всего государства, которое своими последствиями ведет к ухудшению социально-демографической, экономической, политической обстановки в стране и подрывает благосостояние многих социальных слоев населения. Мошенничество в отношении престарелых рискует никогда не потерять своей актуальности, так как большинство из них являются одиночками, изолированными от общества, имеющие недостаток в общении, который им готовы компенсировать умелые мошенники.



ЛИЧНОСТНЫЕ ХАРАКТЕРИСТИКИ СУБЪЕКТА НАУЧНО-ИССЛЕДОВАТЕЛЬСКОЙ ДЕЯТЕЛЬНОСТИ

Богданов Александр Сергеевич, Куницина Ирина Анатольевна

*ГАОУ ВО ЛО «ЛГУ им. А. С. Пушкина»,
г. Санкт-Петербург, г. Пушкин*

В настоящее время психология занимает особый статус в России, в связи с широтой применения и актуальностью психологического знания в современной практике. Политико-экономическая стратегия страны в области образования, в рамках инновационного развития, диктует средним и высшим образовательным учреждениям новые требования, связанные с повышением качества их структуры, затрагивающие их уже на этапе отбора будущих специалистов. Еще Л. С. Рубенштейн в своей книге «Основы общей психологии» писал: «В задачи психологического исследования входит изучение теоретической, «идеальной» (в частности, познавательной деятельности ученого) и практической (прежде всего трудовой) деятельности – той реальной, материальной деятельности, посредством которой люди изменяют природу и перестраивают общество».

Современные социокультурные условия подразумевают высокий уровень компетенции будущих специалистов, что предъявляет новые требования уже к учебным учреждениям, занимающихся их подготовкой. Так наряду с глубиной знаний в рамках специальности, личностными особенностями и общей эрудицией встает вопрос развития профессионально важных качеств, что является затруднительным в рамках современной системы обучения. На данный момент двухуровневая система высшего образования на первом этапе бакалавриата подразумевает общее ознакомление будущим специалистом выбранной им специальности с упором на переориентацию педагогами его в русло самообразования (Н. Ф. Голованова). При этом вопросы, касающиеся особенностей будущей специальности, особенностей возрастного развития студентов, остаются как бы в стороне.

Цель работы – изучение взаимосвязи и взаимодействия компонентов профессиональной структуры личности субъекта научно-исследовательской деятельности.



ОБРАЗ МУЖЧИНЫ В РУССКОЙ ЛИТЕРАТУРЕ

Кокотова Валерия Олеговна, Бар Наталья Сергеевна

*ГАОУ ВО ЛО «ЛГУ им. А. С. Пушкина»,
г. Санкт-Петербург, г. Пушкин*

Актуальность данного материала заключается в следующем: опираясь на анализ произведений, можно проследить изменение взглядов на образ мужчины, а также выявить определенные сходства в характерах персонажей и закономерности их трансформации. Также исследование в данной области обратит внимание читателей на изучение русской литературы, что особенно важно в свете существенного преобладания на полках современных книжных магазинов представителей зарубежной классики и современной литературы.

Существенный вклад в изучение проблемы образа мужчины в русской литературе внесли Лопухова О.Г, Павловская А. В., Пушкирева Н.А. Однако, их работы в большей мере освещают лишь жанр сказки, остальные разделы литературы касательно данного вопроса остаются плохо изучены.

Целью исследования является анализ образа мужчины в русской литературе – начиная от сказок и заканчивая произведениями середины XX века.

Задачи исследования:

- анализ мужского образа в русских народных сказках;
- описание характерных черт мужских персонажей русской литературы XVIII – середины XX вв.

Представленная научная работа посвящена не столько общему обзору данной проблемы, а рассмотрению темы образа мужчины в конкретном пласте мировой культуры – русской литературы. В ней представлена не только общая характеристика образов, но и анализ их преобразований и причин, которые к этим преобразованиям привели.

Опираясь на материал научной работы, можно сделать вывод, что русский литературный герой является отражением идеалов и ценностей общества соответствующего периода. Качества, которыми он обладает, соответствуют требованиям времени, потребностям окружающего мира.



ПСИХОЛОГИЧЕСКИЕ ХАРАКТЕРИСТИКИ ДЕТЕЙ МЛАДШЕГО ШКОЛЬНОГО ВОЗРАСТА И ИХ СОЦИОМЕТРИЧЕСКИЙ СТАТУС

Чагин Александр Евгеньевич, Куницына Ирина Анатольевна

*ГАОУ ВО ЛО «ЛГУ им. А. С. Пушкина»,
г. Санкт-Петербург, г. Пушкин*

В младшей школе ребёнок попадает в новый коллектив – учебный класс. Первое время дети в классе присматриваются друг к другу, формируют свой круг общения. Среди них есть те, кто сразу собирают вокруг себя значимое количество сверстников. Дети, пришедшие в класс развивались в разных условиях и имеют разные психологические показатели. Следовательно, существует взаимосвязь психологических характеристик детей младшего школьного возраста и их социометрического статуса в классе.

Младший школьный возраст нельзя считать тем периодом, в рамках которого следует говорить о завершённой личности, так как она находится в стадии активного формирования. Взаимодействие у младших школьников происходит, с помощью тех установок, норм и правил, какие демонстрируют представители ближайшего окружения ребёнка. Общение младших школьников зависит сначала, от социального опыта и от установок, которые сформированы у ребёнка к началу школьного возраста. Взаимодействия в области учёбы не наблюдаются, так как для ребёнка эта деятельность является незнакомой и опыта в ней учащийся не имеет. Возможности выстраивания отношений в общении зависят, прежде всего, от биологических предпосылок (биологический интеллект, темперамент) и от умения их контролировать и применять на практике.

Цель работы: изучить психологические характеристики детей младшего школьного возраста и их взаимосвязь с социометрическим статусом в классе.



ОСОБЕННОСТИ АДАПТАЦИИ СТУДЕНТОВ В ПРОЦЕССЕ УЧЕБНОЙ ДЕЯТЕЛЬНОСТИ

Гобаева Ира Ахсартаговна, Гогицаева Ольга Урузбековна

*Северо-Осетинский государственный университет
им. К. Л. Хетагурова, РСО-А, г. Владикавказ*

Проблема адаптации студентов к условиям высшей школы является одной из актуальных проблем современного института образования. Ведь именно на первом курсе происходят неизбежные изменения окружающего мира студента, его внутреннее совершенствование и «поиск себя». Интеграция в новую для студента среду требует от него очень больших затрат, как психологических, так и физических. Проблема адаптации к учебной деятельности исследуется такими науками, как философия, биология, психология, социология и педагогика. Психологические аспекты адаптации раскрыты в работах Б. Г. Ананьева, Л. С. Выготского, Л. Рубинштейна и др. Проведённый анализ научной литературы позволяет заметить, что, независимо от количества исследований различного рода по данной проблеме, до сих пор недостаточно исследованы методы адаптации студентов к условиям вуза, в первую очередь связанные с индивидуальными особенностями. Актуальность исследования разнообразных форм адаптации студентов обусловлена насущной потребностью решения проблем, связанных с социальной адаптацией студента.

Объект исследования: процесс адаптации студентов первого курса к условиям обучения в ВУЗе.

Предмет исследования: особенности адаптации студентов к учебной деятельности в высшей школе.

Цель: выявление основных психолого-педагогических факторов адаптации студентов в процессе обучения в ВУЗе.

Эффективность вузовской адаптации определяется мерой организованности структур адаптации студентов. Как показало наше исследование независимо от половой принадлежности студента, с увеличением степени значимости фактора учебной миграции установлено снижение показателя индекса организованности структуры, что отражает снижение эффективности адаптационного процесса. Таким образом, данная социально-демографическая характеристика в меньшей степени обуславливает специфику изучаемого процесса, чем фактор учебной миграции.



Мотивационные характеристики личности студентов первого курса (тип мотивации на обучение, направленность личности) определяют специфику протекания процесса вузовской адаптации. Фактор учебной миграции обуславливает специфику взаимосвязи данного фактора и динамики вузовской адаптации. В группе образовательных мигрантов преобладание мотивации на получение знаний обуславливает прогрессивные изменения уровня дидактической, социальной и профессиональной адаптированности. Данный результат позволяет сделать вывод о верности третьей частной гипотезы. Рассмотрена динамика дидактического, социального и профессионального компонентов вузовской адаптации с учетом фактора учебной миграции. Также выявлено, что учебные мигранты, имеют выше показатели всех компонентов вузовской адаптации на каждом этапе исследования. В процессе исследования выявлено, что фактор учебной миграции оказывает большее влияние на специфику структурно-функциональных характеристик вузовской адаптации, нежели другие рассматриваемые факторы.

Именно поэтому важно учитывать специфику данной группы обучающихся в процессе обучения и психолого-педагогического сопровождения. В настоящее время, в связи с модернизацией системы образования, в России потребность в исследованиях вузовской адаптации лишь возрастает, что обуславливает дальнейшую практическую значимость данной работы.

ОСОБЕННОСТИ ПРОЯВЛЕНИЯ АГРЕССИВНОГО ПОВЕДЕНИЯ У ПОДРОСТКОВ

Хасиева Алина Витальевна, Гогицаева Ольга Урузбековна

*Северо-Осетинский государственный университет
им. К. Л. Хетагурова, РСО-А, г. Владикавказ*

Проблемы подросткового возраста многообразны, а негативные последствия своевременно неразрешённых проблем могут быть непредсказуемые. Проявление жестокости в поведении подростков в современном обществе выходит за рамки «мелких шалостей». Поскольку подросток как «губка» впитывает негатив с присущим ему максимализмом, то жестокость в его исполнении носит наиболее изощрённый характер.



Анализ работ таких авторов как Абдулаев Ш. М., Абдулаева Д. С. Истратова О. Н., Т. В. Эксакусто, Ковалев С. В., Леонтьев А. Н., Маченова Е. Б., Фролов Ю. И и многих других, показал, что современный взгляд на проблему агрессивности можно представить как «социально-психологический феномен, выражающийся в получении удовольствия от осознания причинения страданий живому существу, неприемлемым в данной культуре способом».

Сегодня остро стоит вопрос о подростковой агрессивности и причинах такого поведения в связи с тем, что наблюдается тенденция увеличения числа агрессивных детей и подростков.

Целью нашего исследования: разработка комплекса профилактических мероприятий агрессивного поведения подростков на основе диагностики особенностей этого поведения. Объект исследования: агрессивные подростки. Предмет исследования: особенности агрессии в подростковом возрасте.

Поведение индивида в обществе определяется воздействием ситуации, в которой он оказывается, а также теми личностными качествами, которые он проявляет в этой ситуации. Большинство современных теорий, затрагивающих проблему агрессивного поведения, допускают, что оно опосредуется внешними факторами, имеющими отношение к ситуации или к окружающей обстановке, когнитивными переменными и системами, а также внутренними факторами, отражающими характерные черты и склонности конкретного агрессора.

Подростковый возраст является кризисным возрастом. Если на подростка воздействуют неблагоприятные факторы, то может развиться агрессивное поведение. В числе разнообразных, взаимосвязанных факторов, обуславливающих проявление агрессивности у подростков, можно выделить такие как: индивидуальный фактор, психолого-педагогический, социально-психологический, личностный и социальный.

Результаты исследования по выбранным нами методикам позволили выявить, что у подростков косвенная агрессия и вербальная агрессия выражены в наибольшей степени. Вербальный способ выражения агрессии является социально приемлемой заменой непосредственной, прямой физической агрессии, проявлять которую подростки не могут из-за опасности подвергнуться ответному агрессивному акту. Иными словами, подростки склонны проявлять вербальную агрессию как самую безопасную для себя. К тому же, вербальная агрессия



иногда является своего рода показателем причисления к неформальной «взрослой» культуре, которую подростки пытаются активно это продемонстрировать. Низкие показатели обидчивости у подростков связаны с нежеланием вступать в конфликты с социально значимыми людьми и адекватным восприятием критики с их стороны.

Также разработаны практические рекомендации по коррекции агрессивного поведения у подростков. Данные рекомендации предложены с учётом теоретического и эмпирического изучения проблемы по теме исследования.

ВЛИЯНИЕ ИНФОРМАЦИОННОГО ПРОСТРАНСТВА НА МОЛОДЕЖЬ

Красильников Борис Алексеевич, Гардабудских Надежда Степановна

МБОУ СОШ № 36, Иркутская область, г. Ангарск

Подростковый и юношеский возраст является сложным этапом взросления. В современном обществе на формирование личности значительное воздействие оказывает информационное пространство. Растущие объемы информации требуют от молодых людей определенного подхода к ее потреблению, характеризующихся критичностью в выборе содержания и интенсивности информационных потоков, наличием навыков эффективного поиска и обработки информации, четкого представления о ней.

Влияние информационных средств, особенно телевидения и Интернет, на молодежь неоднозначно. Нами было проведено исследование по определению видов влияния на человека и способов защиты, а также зависимость воздействия на личность на основе гендерного фактора.

Результаты проведенного исследования свидетельствуют о том, что все молодые люди подвержены социальному влиянию, а именно наиболее действенным видом является убеждение. Значительное воздействие на личность оказывает непосредственное общение с собеседником и влияние интернет-пространства. Категория лиц, которая подвержена наибольшему влиянию – это подростки. Преобладающим психологическим способом защиты является игнорирование.

В информационном пространстве при воздействии на другого человека выделены две противоположные категории влияния. Одна из



них способствует формированию личности, развитию собственной точки зрения, а другая – способствует развитию зависимости и наивности, ведет к разрушению личности.

Все молодые люди находятся во Всемирной паутине. Девушки в отличие от юношей практически там живут, и предпочтение отдают общению в социальных сетях. Основным видом деятельности юношей являются игры и видеопросмотры. Старшеклассники пользуются электронной почтой, общаются в чатах, просматривают новости в стране и мире, участвуют в интернет-акциях.

Молодые люди чаще всего испытывают положительные эмоции. Большинство девушек, находясь в Интернете, испытывают радость, удивление, интерес, любопытство и удовольствие, а для юношей характерно испытывать чувства интереса, уверенности.

Информационное пространство не только оказывает положительное влияние, но и несет опасность. Старшеклассники считают, что неэтичная и навязчивая реклама встречается чаще всего, но иногда они сталкиваются с мошенничеством, сексуальным домогательством, порнографией, психологическим воздействием, экстремизмом и призывами причинить вред себе и окружающим.

Родители не ограничивают деятельность старшеклассников в Сети своим контролем. Не соблюдая информационную безопасность, молодые люди дают домашний адрес, номер школы и класса, свою фотографию, адрес электронной почты, номер телефона.

Мы считаем, что государство, обратившись к проблеме влияния информационного пространства на молодежь должно максимально воздействовать на детей и подростков, через их родителей и педагогов, с целью уменьшения влияния негативного рода информации. Необходимо научить молодых людей анализировать увиденное, услышанное, прочитанное. Иначе у молодого поколения сформируются неправильные ценностные установки, непосредственное общение заменится виртуальным.

Здоровый образ жизни, высокий реализованный интеллектуальный потенциал, глубина доброй морали должны, в первую очередь, характеризовать наше молодое поколение.



СОЦИАЛЬНО-ПСИХОЛОГИЧЕСКИЕ ХАРАКТЕРИСТИКИ ЛИЧНОСТИ В СТРУКТУРЕ ДЕТЕРМИНАЦИИ ПРЕДСТАВЛЕНИЙ ШКОЛЬНИКОВ И СТУДЕНТОВ ОБ ЭКСТРЕМИЗМЕ И ПАТРИОТИЗМЕ

Кочкарова Марина Расуловна, Ногерова Марьям Татуевна

*Кабардино-Балкарский государственный университет
им. Х.М. Бербекова, Кабардино-Балкарская республика, г. Нальчик*

В настоящее время одной из актуальных проблем в России является экстремизм среди подростков и молодежи. Люди живут в страхе ожидания терактов, особенно после страшнейших испытаний в Беслане, терактов в Московском метро, четырнадцати терактов одновременно в Париже и многих других во всем мире. Осуществление террористической деятельности – лишь одна из форм экстремизма. Ненависть и вражда к представителям другой национальности, расы, вероисповедания, выступают мотивами совершения преступлений, как насильственного, так и ненасильственного характера. О возможном перерождении патриотических чувств в шовинизм, ксенофобию, экстремизм и самоизоляцию говорят такие ученые как И. В. Лысак, И. В. Наливайченко. Мнения исследователей относительно существования в молодежной среде дискурса, посвященного экстремизму, разнятся. Одни ученые отмечают заинтересованность и осведомленность молодых людей при обсуждении такого явления, как экстремизм, другие – указывают на отсутствие интереса молодежи к теме экстремизма.

Таким образом, борьба с молодежным экстремизмом и воспитание патриотизма – это две взаимосвязанные проблемы, решение которых невозможно без учета содержания представлений молодежи об экстремизме и патриотизме и анализа их социально-психологических характеристик как детерминант этих представлений.

Цель данного исследования заключается в установлении влияния компонентов социальной идентичности и уровня развития толерантности школьников и студентов на их представления об экстремизме и патриотизме.

Гипотеза: уровень развития таких социально-психологических характеристик как социальная идентичность и толерантность являются детерминантой представлений школьников и студентов об экстремизме и патриотизме: 1. Чем больше уровень развития гражданской иден-



тичности в структуре социальной идентичности, тем выше уровень толерантности школьников и студентов; 2. чем выше уровень развития толерантности школьников и студентов, тем отрицательнее отношение школьников и студентов к экстремизму и положительнее представление о патриотизме

Методы: анализ психолого-педагогической литературы по проблеме; анкетирование; тестирование; методы математической обработки данных; сравнительный метод.

Методики: 1. Авторская анкета Мурашенковой Н. В. «Изучение общественного мнения по актуальным социальным проблемам»; 2. «Тест на выявление уровня сформированности национального и гражданского самосознания студентов в краткосрочной перспективе» Селезневой А. В., Евгеньевой Т. В.; 3. «Методика диагностики психологического пола личности» О. Г. Лопуховой; 4. Методика « Индекс толерантности» Г. У. Солдатовой.

Базой исследования выступил педагогический и политехнический институты КБГУ, 7–11 классы городских, пригородных и сельских школ (МКОУ СОШ № 2 г. Нальчика, МКОУ СОШ № 16 с. Хасанья, МОУ СОШ им. А. М. Ахматова, п. Былым Эльбрусского района). Выборку составили 129 студентов и 244 школьника.

Выявлено, что

– тема экстремизма и патриотизма для значительной части современной молодежи не является актуальной и значимой

– ядерными элементами структуры представлений молодежи об экстремизме являются понятия «терроризм», «насилие», «война» и «злоба».

– экстремизм в представлениях молодежи имеет негативную эмоциональную окраску, характеризуется применением противозаконных средств достижения целей, влечет жертвы, смерть и разрушение, связан с проявлением жестокости личности.

– чаще всего экстремизм в представлениях молодежи ассоциируется с международным терроризмом и деятельностью крайних националистических группировок.

– большая часть респондентов демонстрирует негативное отношение к экстремистам.

– социальные представления молодежи о патриоте идеализированы и в общем положительны..



– ядерными элементами структуры социального представления молодежи о патриотизме являются понятия «смелость», «гордость» и «преданность».

– подавляющее большинство учащихся имеют средний и выше среднего уровень развития гражданской идентичности.

– по шкалам «общая и социальная толерантность» преобладает средний уровень толерантности, «этническая толерантность» и «толерантность как черта характера» высоко развита у одной трети респондентов

– уровень развития компонентов социальной идентичности школьников и студентов влияет на их толерантности, которая в свою очередь определяет особенности их представлений об экстремизме и патриотизме.

Полученные результаты позволяют заключить, что гипотеза исследования подтверждена и цель достигнута.

ПРОФОРИЕНТАЦИОННАЯ РАБОТА В ШКОЛАХ VIII ВИДА

Пирвердян Ирина, Волобуева Инна

ИОиСН, СКФУ, Ставропольский край, г. Ставрополь

Актуальность нашего исследования заключается в том, что профориентационная работа в школах VIII вида на данный момент плохо разработана. Вследствие этого мы ставим перед собой цель: Найти нишу, которая дает возможность умственно отсталым детям реализовать себя в жизни. Определить каким образом формируется профессиональное самоопределение у детей с интеллектуальной недостаточностью.

Задачи нашего исследования:

1. Выявить систему мер, направленных на оказание помощи детям с нарушениями интеллекта в выборе профессии;
2. Изучить специфику профессиональных предпочтений у умственно отсталых детей;
3. Разработать и внедрить программу для того, чтобы дети осознанно выбрали свой профессиональный путь.

Объектом нашего исследования является особенности профессиональной работы с умственно отсталыми детьми.

Предметом исследования является процесс профессиональных предпочтений у детей с интеллектуальной недостаточностью.



В процессе профориентационной работы, мы рассматривали детей с умственной отсталостью, у которых выраженное снижение познавательной деятельности. Этот факт не позволяет этим детям адаптироваться к условиям социума, мешает им выбрать для себя профессию, которая позволит детям, с интеллектуальной недостаточностью обеспечить себе жизнь.

Данные об особенностях внимания детей с умственной отсталостью позволяют оптимистично прогнозировать результаты работы по коррекции и развитию внимания у этой категории детей. Знание особенностей внимания детей с интеллектуальной недостаточностью позволит правильно построить коррекционную работу, найти адекватные средства воспитания внимания данной категории детей. Однако, профессиональное самоопределение умственно отсталых подростков затруднено в связи с бедностью жизненного опыта, ограниченностью знаний, неточностью понятий, представлений, незрелостью чувств, интересов, неадекватностью самооценки. Поэтому профессиональное самоопределение умственно отсталых детей должно осуществляться под руководством школы, семьи, общества. Выпускники специальной школы VIII вида, как правило, не достигают такого уровня профессионального самопознания, который позволил бы им самостоятельно объективно соотнести свои предпочтения со своими возможностями. Однако, при этом, они понимают необходимость труда, выражают желание трудиться и стать полезными членами общества.

Можно заключить, что самоопределение для умственно-отсталых детей – это сложный процесс. Многие дети не понимают в чем заключается та или иная профессия, что она из себя представляет, и какой смысл от данной деятельности. Для детей с нормальным развитием интеллектуальное развитие достигает высокого теоретического уровня, но оно все еще остается в зоне ближайшего развития, зависит от помощи и требовательности учителя, от активности самого подростка в усвоении образцов научного познания



СОЦИАЛЬНО-ОРИЕНТИРОВАННЫЙ ПРОЕКТ «ТЕРРИТОРИЯ МИРА»

Созаева Фаризат Мухталимовна, Кочкарова Марина Расуловна

Кабардино-Балкарский государственный университет им.

Х.М. Бербекова, Кабардино-Балкарская республика, Нальчик

Одна из глобальных проблем, стоящих перед современным человечеством, – это экстремизм. Экстремизации массового сознания молодежи способствует также обострившаяся в последние годы проблема депатриотизации населения России. Особенно это актуально для подростков и молодёжи, которые в силу возрастных особенностей сензитивны к восприятию и трансляции экстремистских идей. В современном научном дискурсе патриотизм рассматривается как важнейший фактор консолидации общества и профилактики экстремистских проявлений.

Таким образом, борьба с молодежным экстремизмом и воспитание патриотизма – это две взаимосвязанные проблемы, решение которых невозможно без учета содержания представлений молодежи об экстремизме и патриотизме и анализа социальной идентичности как детерминант этих представлений.

Настоящий проект является следствием изучения нами представлений школьников и студентов об экстремизме и патриотизме, а также уровня развития их гражданской идентичности и толерантности. Недостаточная разработанность теоретического и практического аспектов проблемы обуславливает актуальность проекта и постановку соответствующих целей.

Цель проекта: профилактика экстремистских настроений и повышение уровня патриотизма учащейся молодёжи.

Задачи проекта:

- разработать лекционные занятия и тренинги с целевой группой;
- проведение круглых столов по проблемам патриотизма, экстремизма, гражданской идентичности и толерантности;
- проведение контрольной диагностики уровня патриотизма, гражданской идентичности и толерантности целевой группы;
- разработка рекомендаций для школ и вузов по профилактике экстремистских настроений и повышение уровня патриотизма учащейся молодёжи.



Ожидаются позитивные изменения в представлениях о патриотизме и экстремизме, повышение уровня развития гражданской идентичности и толерантности.

XXXIX Всероссийская конференция обучающихся
**«ОБРЕТЁННОЕ ПОКОЛЕНИЕ –
НАУКА, ТВОРЧЕСТВО, ДУХОВНОСТЬ»**



**СЕЛЬСКО-
ХОЗЯЙСТВЕННЫЕ
НАУКИ**

Москва, 2017



ОБУЧЕНИЕ НЕЙРОННОЙ СЕТИ ДЛЯ ПРОГНОЗИРОВАНИЯ ПО СЛАБО ФОРМАЛИЗОВАННОМУ ЗАКОНУ

Ивонтьева Ирина Александровна, Попова Надежда Сергеевна

ГБПОУ «Чкаловский техникум транспорта и информационных технологий», Нижегородская область, г. Чкаловск

Нейронные сети все больше используют и совершенствуются во всех сферах человеческой деятельности, поэтому популярность нейронных сетей все больше набирает обороты.

Искусственные нейронные сети прочно вошли в нашу жизнь и в настоящее время широко используются при решении самых разных задач и активно применяются там, где обычные алгоритмические решения оказываются неэффективными или вовсе невозможными.

Преимущества нейросетевого подхода заключаются в следующем:

- параллелизм обработки информации;
- единый и эффективный принцип обучения;
- надежность функционирования;
- способность решать неформализованные задачи.

Существует большое число алгоритмов обучения, ориентированных на решение разных задач. Среди них выделяет алгоритм обратного распространения ошибки, который является одним из наиболее успешных современных алгоритмов. Его основная идея заключается в том, что изменение весов синапсов происходит с учетом локального градиента функции ошибки. Разница между реальными и правильными ответами нейронной сети, определяемыми на выходном слое, распространяется в обратном направлении (рис. 1) – навстречу потоку сигналов. В итоге каждый нейрон способен определить вклад каждого своего веса в суммарную ошибку сети.

Прогнозирование – это ключевой момент при принятии решений в управлении. Методы прогнозирования можно разделить на два класса: качественные и количественные.

Уже был момент, когда с помощью нейронной сети пермскими студентами была предсказана победа на выборах 2008 года Президента России Д. Медведева.

Урожайность – это качественный, комплексный показатель, который зависит от многих факторов.



Качество урожая зерновых культур зависит от почвенно-климатических условий, количества осадков, температуры воздуха во время посевных, применения удобрений, кол-во лет на одной почве и других факторов.

Мы взяли сельскохозяйственную культуру овес, так как – это важная кормовая культура.

Так как урожайность – это важный фактор для любой области, мы решили составить прогноз для 2017–2018 г, основываясь на данных 2012–2016 годов с помощью программы «Нейросимулятор».

Для того что бы начать исследования мы выбрали области Российской Федерации (Нижегородская, Волгоградская, Ленинградская) и критерии по которым будем составлять прогноз:

- среднее количество осадков за период посевных (x1 – апрель–май; x2 – июнь–август);
- температура воздуха во время посевных (x3- апрель – май; x4 – июнь – август);
- тип почвы (x5);
- вид удобрения для почвы (x6);
- долгота дня (x7);
- предшественники (x8).

И так, когда основная информация существует, можно переходить на построение нейронной сети в программе «Нейросимулятор».

Самое главное для нас это было составить прогноз на 2017–2018 год.

Мы так же как и в предыдущие таблицы искали информацию по нашим областям и критериям, и оставалось самое основное, это произвести прогноз, на то что нас ждет по урожайности в 2017–2018 годах (рисунок 1).

Рисунок 1 – Прогнозирование на будущее

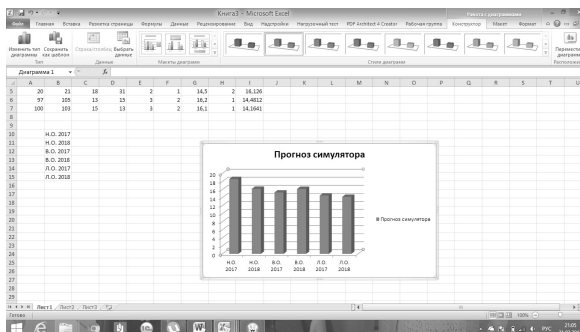



Отметим, что данные результаты так же вычислены с погрешностью, так как мы не можем точно сказать какая температура, какое количество осадков будет.

Изучение программы «Нейросимулятор» в соответствии с решаемой задачей позволило построить оптимальную сеть, а параметры алгоритма обучения позволили добиться успеха прогнозирования на 90%.

ТЕХНОЛОГИЯ ПРОИЗВОДСТВА ПОСАДОЧНОГО МАТЕРИАЛА РАДУЖНОЙ ФОРЕЛИ

Новосад Светлана Евгеньевна, Решетникова Ольга Васильевна

*Лужский институт (филиал) ГАОУ ВО ЛО «ЛГУ им. А. С. Пушкина»,
Ленинградская область, г. Луга*

Производство аквакультуры одно из приоритетных направлений развития рыбного хозяйства России. Холодноводное рыбоводство относится к индустриальным методам разведения рыб, полностью или частично выращиваемых в искусственных условиях при температуре не более +18 °С. В холодноводном рыбоводстве разводят несколько видов лососевых рыб: радужную форель, ручьевую форель, гольца. В производстве форели доминирует разведение радужной форели. Вследствие высокой экологической пластичности к внешним условиям, способности активно потреблять корма, быстро расти, и высокие вкусовые качества мяса радужная форель стала основным объектом холодноводного рыбоводства в мире. Мясо форели содержит полезные вещества омега-3, омега-6, витамины (А, D, E, группы В), микроэлементы (калий, селен, цинк, магний, никель, железо, натрий, фосфор), жирные кислоты, незаменимые аминокислоты, высококачественный белок (20%). В зависимости от вида и условий обитания химический состав мяса форели может несколько видоизменяться, но в среднем энергетическая ценность 100 г мяса составляет – 88 Ккал.

Существует несколько способов индустриального разведения радужной форели: 1) в садках; 2) в прудах; 3) в установках замкнутого водоснабжения. Установка замкнутого водоснабжения (УЗВ) обеспечивает контроль температуры, качества воды, оптимизирует производство рыбы, улучшает здоровье, предотвращает выход рыбы за пределы установки и попадания болезнетворных микробов, регулирует входящий и исходящий потоки воды, что снижает воздействие на



окружающую среду и уровень используемой воды. Радужная форель в условиях УЗВ растёт достаточно хорошо. За год рыбу доращивают до веса 900–1400 г. УЗВ обеспечивает оптимальные условия: температура воды 13–17 °С, насыщение растворённым кислородом, растворённый $\text{CO}_2 < 25$ мг/л, нитритный азот $< 0,3$ мг/л, щелочная вода и гидросистема ёмкостей обеспечивает самоочищение и оптимальную скорость движения рыб. В ёмкостях выращивания объём воды меняется каждые 15–30 минут. Поддерживается постоянное освещение в течение суток, используются механические кормушки с таймерами, рыбу кормят равными порциями каждые 1–3 часа. Автоматическое кормление сопровождается ручным кормлением с регулярным наблюдением за поедаемостью корма и насыщением рыб. Такая схема кормления позволяет поддерживать постоянное качество воды в УЗВ, уровень биологического дыхания, потребности в кислороде и уровень загрязнения. Радужная форель питается агрессивно, поэтому используется медленно тонущий корм, распространяющийся посредством вращения дисков. Это способствует снижению конкуренции за корм среди рыб. Кормят рыбу стандартными кормами: содержание протеина – 42 %, жира – 16 %, и для форели весом менее 100 г коэффициент кормления $< 1:1$, форели весом 100–1000 г от 1:1 до 1,3:1 и весом более 1000 г от 1,3:1 до 1,5:1.

Технологические процессы в форелеводстве состоят из следующих этапов: формирование ремонтно-маточного стада; нерест; инкубация икры; выдерживание предличинок; подрашивание личинок; выращивание мальков; выращивание рыбопосадочного материала. С целью получить как можно больше самок проводят реверсию пола, то есть получают однополый посадочный материал. Качественные показатели воды соответствуют требованиям ГОСТ, определяют в сертифицированной лаборатории, использованная в УЗВ вода имеет показатели ниже гигиенических нормативов.

Таким образом, индустриальное разведение радужной форели с использованием УЗВ в федеральном селекционно-генетическом центре рыбоводства, позволяет получать посадочный материал радужной форели в течение года, с учётом экономических факторов: период востребованности в икре, личинках и мальках.



СТРОИТЕЛЬСТВО ЦЕХОВ ПО ПЕРЕРАБОТКЕ МОЛОКА КАК ЭЛЕМЕНТ ПОВЫШЕНИЯ ЭФФЕКТИВНОСТИ МОЛОЧНОЙ ПРОДУКЦИИ

Висягина Софья Андреевна, Волкова Алла Вячеславовна

*ФГБОУ ВО Орловский государственный аграрный университет
имени Н.В. Парахина, Орловская область, г. Орёл*

Быстроизменяющиеся условия внешней среды функционирования сельскохозяйственных организаций требует от них координации управленческой активности на повышение конкурентоспособности и минимизацию рисков банкротства предприятий. Переориентации стратегических целей организаций данного типа поспособствовало в первую очередь вступление России в ВТО, предусматривающее снижение уровня государственной поддержки сельскохозяйственных организаций, а также недавнее наложение продуктового эмбарго на ряд зарубежных стран. Молочное скотоводство одна из наиболее важных отраслей животноводства. Оно служит источником таких ценных продуктов питания как молоко, мясо, а так же источником сырья для промышленности. Молоко является практически незаменимой основой питания в детском возрасте, как людей, так и животных. В нем содержатся все необходимые питательные вещества. По многообразному составу с ним не может конкурировать ни один из известных человеку пищевых продуктов. В молоке имеются почти все известные в настоящее время витамины. В результате переработки молока из него получают сметану, кефир, масло, сыр, творог и другие продукты питания. И молоко, и молочные продукты играют важную роль в питании человека. Основные причины сокращения производства продукции – продолжающееся уменьшение численности скота, и продуктивности животных. Необходимо направить все внимание на стабилизацию поголовья молочных коров, на повышение интенсивности использования имеющегося поголовья, на рост молочной продукции за счет осуществления комплекса зоотехнических, организационных и экономических мероприятий.

Основными путями повышения эффективности производства молока в являются:

- Организация безотходного производства, т.е. укрепление связей между фермами и молочными заводами.



- Повышение качества молока
- Интенсивность использования коров
- Сокращение кратности доения

Главной задачей скотоводства – повышение молочной продуктивности животных. Для ее роста необходимо решение двух факторов: улучшение условий кормления и содержания животных и увеличение генетического потенциала.

Основными путями повышения эффективности производства могут являться методы организации, направленное на устранение различного рода потерь и сохранение производственных расходов, повышение производительности труда, следует рассматривать возможности воздействия на валовую продукцию, себестоимость и прибыль, а через эти показатели на уровень рентабельности и далее на повышение эффективности производства.

ИСПОЛЬЗОВАНИЕ ФИТОГОРМОНОВ В ВЕГЕТАТИВНОМ РАЗМНОЖЕНИИ РАСТЕНИЙ

Шамай Наталья Викторовна, Пенькова Ольга Анатольевна

МБОУ СОШ с. Мокрое, Липецкая область, с. Мокрое

Объект исследования: фитогормоны.

Предмет исследования: влияние фитогормонов на скорость корнеобразования при вегетативном размножении растений.

Цель исследования: выявить возможность замены промышленных стимуляторов натуральными фитогормонами.

Задачи: 1. Найти информацию о фитогормонах и их действии на черенки растений;

2. На сайтах садоводов выяснить информацию о наиболее применяемых способов стимуляции корнеобразования с помощью фитогормонов;

3. Узнать о биологических особенностях и правилах размножения фитонии;

4. Заложить опыты по выявлению наиболее действенного способа стимуляции корнеобразования с помощью фитогормонов;

5. Сравнить сроки развития черенков фитонии, укореняемых с использованием стимуляторов роста, и черенков, укореняемых без стимуляторов;



6. Сделать выводы о возможности замены промышленных стимуляторов натуральными фитогормонами.

Методы: работа с сайтами садоводов в сети интернет, эксперимент.

Практическое значение состоит в том, что проведенные исследования помогут любителям растений добиться более быстрого образования корней у стеблевых черенков.

В результате исследования влияния натуральных стимуляторов роста на укоренения черенков фитонии я выяснила, что:

Фитогормоны – это соединения, образующиеся в малых количествах в одних частях растений и обычно транспортирующиеся в другие части, вызывая специфический ростовой или формообразовательный эффект.

На сайтах садоводов активно обсуждается информация о способах стимуляции корнеобразования с помощью фитогормонов и в основном описываются пять способов стимуляции – ивовая вода, алоэ, мед, дрожжи и картофель.

К биологическим особенностям фитонии (*Fittonia*) относится требовательность к повышенной влажности.

По результатам опыта я сравнила сроки развития черенков фитонии, укореняемых с использованием стимуляторов роста, и черенков, укореняемых без стимуляторов, выяснилось, что наибольший эффект при укоренении фитонии дают дрожжи и сок алоэ.

В целом, по результатам исследования, можно сказать, что натуральные стимуляторы – дрожжи, алоэ и ива хорошо себя показали и можно посоветовать их применять для укоренения черенков

Данную технологию выращивания комнатных растений из черенков при помощи натуральных стимуляторов целесообразно применять, т.к. это позволит:

1. увеличить количество красивоцветущих растений
2. сократить сроки выращивания растений;
3. снизить расход посадочного материала;
4. снизить затраты на производство растений.

XXXIX Всероссийская конференция обучающихся
**«ОБРЕТЁННОЕ ПОКОЛЕНИЕ –
НАУКА, ТВОРЧЕСТВО, ДУХОВНОСТЬ»**



СОЦИОЛОГИЯ

Москва, 2017



ГЕНДЕРНЫЕ СТЕРЕОТИПЫ В СОВРЕМЕННОЙ РЕКЛАМЕ

Апханова Алина Александровна, Крылова Елена Николаевна

*ГАОУ ВО ЛО «ЛГУ им. А. С. Пушкина»,
г. Санкт-Петербург, г. Пушкин*

Как известно, успех любого дела в современных условиях зависит не только от качества товара или услуги, но и от его рекламной кампании. Любая реклама транслирует информацию не только о товаре или услуге, но и об отношениях в обществе, в том числе и межличностных взаимоотношениях женщин и мужчин, т.е. гендерных отношениях. Реклама изображает мужчин и женщин в определенном социальном окружении, они исполняют определенные роли, которые зачастую стереотипизированы.

Актуальность темы исследования обусловлена тем, что в современной рекламе все еще главенствуют гендерные стереотипы патриархального склада, но в реальном мире мы наблюдаем тенденцию к выравниванию ролей мужчины и женщины. Однако реклама продолжает транслировать определенные модели поведения и социальные роли, которые порой ограничивают жизненные возможности и выбор потребителя.

Изучение гендерных стереотипов в рекламе имеет не только теоретическое, но и практическое значение. Зачастую различные гендерные механизмы остаются для потребителя невидимыми. Это позволяет эффективнее выстраивать рекламное сообщение и совершенствовать методы повышения результативности рекламных кампаний. Учитывая описанные ранее аспекты, можно предположить, что тема исследования является актуальной и востребованной современной рекламной практикой, а ее разработка позволяет решить широкий круг проблем, которые связаны с необходимостью формирования эффективной рекламной коммуникации.

Реклама активно использует все виды существующих социальных стереотипов. В большинстве случаев рекламное сообщение строится таким образом, чтобы коммуникатор взывал к определенным стереотипам потребителя. Это позволяет сделать рекламу более эффективной и вызывающей доверие у потребителя. Стереотипы могут быть созидательными или разрушительными. Их сфера применения весьма широка, они сопровождают человека на протяжении всей его



жизни, аккумулируя к опыту прошлых поколений. Одним из самых распространенных и часто используемых в рекламе является гендерный стереотип.

Основная черта, характеризующая гендерные стереотипы, – это жизнестойкость. Они прочно укоренились в сознании общества, способствуя воспроизводству стереотипов из поколения в поколение. Мужчины и женщины вынуждены идти на поводу у гендерных стереотипов для того, чтобы получить одобрение общества или избежать осуждения.

Гендерные стереотипы в рекламе воздействуют не только на восприятие рекламного сообщения мужчинами и женщинами, но и оказывают влияние на то, как последние строят взаимоотношения друг с другом и воспринимают собственную личность. Кроме того реклама, которая ориентируется на мужчин, строится иначе, чем реклама для женщин. Следует отметить, что женщины и мужчины по-разному воспринимают рекламные сообщения, это объясняется их биологическими особенностями. Понимание гендерного стереотипа чрезвычайно важно при создании рекламы, поскольку чувство принадлежности человека к половой группе выражено очень сильно. Создатели рекламы должны улавливать малейшие изменения, происходящие в обществе, для того, чтобы реклама была этичной, эффективной и находила отклик у потребителя. Гендерные стереотипы и роли мужчин и женщин, транслируемые рекламой, служат для многих людей бессознательными образцами поведения, поэтому хорошая реклама должна стремиться к освобождению от негативных гендерных установок (преимущественно сексистских) и к развитию положительных.

ЭПАТАЖ КАК ТЕХНОЛОГИЯ ФОРМИРОВАНИЯ ИМИДЖА (НА ПРИМЕРЕ СЕРГЕЯ ШНУРОВА)

Гунбина Анна Александровна, Степушина Ольга Васильевна

ГАОУ ВО ЛО «ЛГУ им. А. С. Пушкина»,

г. Санкт-Петербург, г. Пушкин

На сегодняшний день в современном обществе активно развиваются средства и способы коммуникации между людьми, а также, в большей степени СМИ использует разнообразные способы манипуляции информацией. Одним из таких способов манипулирования



человеческим сознанием в коммуникации является имидж человека, звезды или политика. Опираясь на актуальные направления и интересы общества в целом, имиджмейкеры моделируют особую структуру, которая будет проявляться в поведении человека, в его поступках, а также во внешнем виде. Основным пластом в построении имиджа человека является эпатаж. В российском шоу-бизнесе невозможно вырваться в первые ряды самых популярных артистов без эпатирования публики.

Тема данного исследования актуальна в нашем обществе, в силу переизбытка эпатажных персонажей на пьедестале не только отечественного, но и зарубежного шоу-бизнеса. Все большее количество людей стало обращать внимание на свой персональный имидж, и появилась необходимость искать новые инструменты для его создания, которые выделяли бы вас из толпы. Одним из таких инструментов создания имиджа является использование эпатажа во внешнем образе, образе жизни, взаимодействии с людьми.

Целью данного исследования является исследование эпатажа как технологии построения имиджа. В данной работе были рассмотрены понятия персонального имиджа, эпатажа и их особенности. А также рассмотрены технологии формирования персонального имиджа и приёмы эпатажа для правильного построения сценического образа. Благодаря наличию научной литературы были проанализированы некоторые точки зрения авторов и выделены особенности подходов к изучению данных понятий. Также было рассмотрено развитие и становление эпатажа в России, выделены основатели данного движения относительно нашей страны, и проанализированы зачатки появления эпатажа в отечественном шоу-бизнесе. Несмотря на достаточную опасность использования метода провокации и скандала, звёзды отечественного шоу-бизнеса довольно часто прибегают к обильному использованию данного метода. Нами было проанализировано 4 интервью С. Шнурова. Данные виды интервью можно разделить на видеоматериалы и печатные материалы из журналов. В ходе анализа было установлено, что певец часто использует следующие приемы эпатажа: демонстративность, контрастность с окружающей средой, а также неординарность внешнего вида. Анализ нескольких интервью был расположен в хронологическом порядке. Особое внимание уделялось поведению музыканта во время интервью, как вопросы журналистов влияли на ответы Сергея и его настроение. В ходе анализа печатных



текстов из журналов был сделан вывод о том, что Сергею Шнурову не нравится давать интервью, поскольку считает работу журналистов и людей на телевидении абсолютно бесполезной.

Также было проведено исследование поведения Шнурова в ходе интервью с помощью видеоматериалов, где чётко просматривается манера поведения музыканта и эпатажные выходы, привлекающие к звезде особое внимание. Таким образом, исследование эпатажа как технологии построения имиджа было подкреплено результатами практической деятельности, что способствует формированию заключения о том, что поставленная цель достигнута, посредством выполнения задач. Также, можно с уверенностью сказать, что медийные личности, которые используют эпатаж в дальнейшем будут продолжать поддерживать собственный имидж с помощью данного неординарного способа формирования сценического образа.

ДЕМОГРАФИЧЕСКАЯ БЕЗОПАСНОСТЬ НАСЕЛЕНИЯ, ИЛИ КАК ВЫЖИТЬ В XXI ВЕКЕ

Иванова Анастасия Викторовна, Гизетдинова Зульфия Рашитовна

*МОУ «МГМЛ» им. Г.И. Носова,
Челябинская область, г. Магнитогорск*

Человек всегда стремится к жизни, это его главная цель – выжить. Но в современном обществе даже силы государства не всегда хватает, чтобы обеспечить достойное существование населению.

В связи с различными факторами, а именно повышению смертности, уменьшению рождаемости и упадку ожидаемой продолжительности жизни в нашей стране, а так же во многих других странах мира, сложилась такая ситуация, как депопуляция населения или отрицательный естественный прирост – превышение числа умерших над числом родившихся. Высокую смертность и низкую рождаемость создал ряд социальных, экономических, идеологических и других причин.

Таким образом, создаётся угроза вымиранию нации. Что делать, чтобы сохранить человечество? Именно этот вопрос и стал целью нашей научно-исследовательской работы: выявить оптимальные варианты защиты населения и человечества в целом с точки зрения демографии. Так же для выполнения проекта мы поставили следующие задачи: 1) определить, что такое демографическая безопасность и «с



чем её едят»; 2) рассмотреть источники угрозы депопуляции населения; 3) раскрыть все возможные способы защиты человечества.

С помощью аналитических методов исследования мы определили существующие действия, направленные на выход из демографического кризиса, к примеру, материнский капитал, и предложили свои способы борьбы с данной проблемой, например, занятия спортом и оздоровление своего организма.

Ценность данной работы составляет то, что она даёт много новой и полезной информации о собственной защите широкой общественности.

СОВРЕМЕННАЯ РОССИЙСКАЯ МОЛОДЕЖЬ И ЕЕ ЦЕННОСТНЫЕ ОРИЕНТАЦИИ

Лушников Никита Дмитриевич, Иликеева Юлия Айдаровна

*ФГБОУ ВО Башкирский Государственный Университет, ИУБП,
Республика Башкортостан, Уфа*

Данная работа посвящена анализу предпочтений и ценностных ориентаций современной российской студенческой молодежи. Тема показалась нам интересной, потому что от того, каким будет уровень образования и профессиональной подготовки нынешнего молодого поколения, от его мировоззренческих позиций, желания и умения активно участвовать в возрождении России во многом зависит завтрашний день нашей страны.

Исследование ценностных ориентаций, жизненных приоритетов, профессиональных предпочтений современной молодежи весьма актуально: растет первое поколение нового времени, от которого зависит будущее нашей страны. Кроме того, интересными показались следующие вопросы: религиозные предпочтения, отношение к общественной жизни, моральные принципы и приемлемость их нарушения, представления о счастье и др.

Молодежь – важный субъект социальных перемен, огромная инновационная сила. И необходимо разумно использовать эту силу. Но не следует забывать, что представители различных социальных групп и регионов имеют неодинаковую направленность на образование и воспитание, отличаются разным уровнем образовательной и культурной подготовки. А требования к ним чаще всего предъявляются



одинаковые. И не все выдерживают. Нынешнему молодому поколению предстоит решить немало важнейших задач в самых различных областях и сферах жизни. И от этих решений зависит то, как будет развиваться страна, что мы сможем оставить после себя своим потомкам.

В практической части работы представлены результаты исследования сверстников на предмет их жизненных предпочтений и ценностей. Я попытлся проанализировать ответы, полученные с помощью анкетирования, и составить социальный портрет современной молодежи от 17 до 25 лет.

НАШЕ ПРАВО

Никифорова Екатерина Сергеевна, Фомина Ольга Евгеньевна

МИ ВлГУ, Владимирская область, г. Муром

Как показывает практика, многие люди не знают своих прав и свобод, которые закреплены в основном законе РФ – Конституции. Незнание собственных прав и свобод и неумение отстаивать своё право является одной из важнейших проблем. Проведенный нами опрос граждан показал, что большинство опрошенных хотели бы иметь представление о том, как правильно поступить в случаях нарушения их прав в магазинах, государственных учреждениях, частных фирмах. Начав проведение лекториев по «борьбе с юридической неграмотностью» со студентов ВУЗа, мы проведем их и школьникам, а также гражданам Мурома пожилого возраста, так как именно эта категория граждан наиболее часто страдает от незнания своих прав в современном мире.

Целью данного проекта является повышение правовой грамотности населения нашего города. Достижение данной цели возможно путем решения следующих задач: формирование у граждан представления о наличии у них прав и свобод, предоставленных в соответствии с Конституцией и Законодательством Российской Федерации; внедрить в сознание людей важность защиты собственных прав и свобод; научить участников лектория, когда и как необходимо отстаивать свои права; реализовать возможность обсуждения возникающих правовых проблем участниками, коллективное рассмотрение путей решения проблем и задач интересующих вопросов.

Научная новизна проекта обусловлена изучением студентами специальности «Юриспруденция» основных законов Российской



Федерации применительно к практическим ситуациям, возникающим в реальной жизни граждан. Теоретическая значимость представлена в разработке методики обучения волонтеров, лекторов, разработке «кейс» – методов решения поставленных научных задач. Практическая значимость заключается в реализации механизма создания правового лектория «Наше право», который будет проводиться один раз в месяц, где будут разбираться ситуации нарушения прав человека, и повышении социальной активности студентов, их участие в волонтерской деятельности.

С помощью Интернет-ресурсов, СМИ, тематических объявлений, листовок и межличностного общения будет распространяться информация о существовании правового лектория, о наличии реальной проблемы среди граждан округа Муром, а также о возможности ее решения. Так же будет предусмотрено анонимное обращение за помощью к лекторам-волонтерам.

Участникам лекториев будут выдаваться буклеты или памятки о том, что они должны делать в случившейся ситуации, на какие нормы права сослаться и куда обратиться за необходимой юридической или административной помощью.

Данный проект вариативен и доступен, так как может быть реализован в любом муниципальном объединении, где есть образовательное учреждение, готовящее специалистов юридического профиля. Основными методами, используемыми в процессе проведения лекториев и занятий, является интерактивные методы. К настоящему времени достигнуты следующие результаты: проведен опрос среди студентов МИВлГУ по теме: «Хотели бы вы посещать правовой лекторий «Наше право»», в результате которого больше 150 человек ответило согласием; были выявлены волонтеры – лекторы; подготовлен научно-практический материал для лектория «Наше право»; получено одобрение у руководства ВУЗа.

По окончанию действия проекта достигается главная задача – решение проблемы незнания населением собственных прав и свобод и неумение отстаивать своё право.



ПРЕДСТАВЛЕНИЯ СТУДЕНЧЕСКОЙ МОЛОДЕЖИ О НАСТОЯЩЕМ И БУДУЩЕМ

Шукина Елизавета Валерьевна, Красноярова Марина Викторовна

*ГАОУ ВО (ЛО) ЛГУ им. А. С. Пушкина,
Ленинградская область, г. Выборг*

Проблема исследования ценностных ориентаций молодёжи является актуальной в связи с динамичными переменами, происходящими в современном трансформирующемся обществе. Исследование представлений молодёжи о настоящем и будущем предпринято нами с целью зафиксировать ценности, которые во многом определяют обыденное сознание и повседневные представления студентов об их настоящем и будущем, а также выявить, как меняются эти представления в разные возрастные периоды. Опрос проводился в трёх возрастных группах студентов Выборгского филиала ЛГУ им. А. С. Пушкина: 15–18 лет, 19–24 и 25–30 лет. Результаты опроса учитываются при планировании и организации воспитательной работы филиала, а также при формировании проектов и программ, реализуемых студенческим советом и другими общественными объединениями студентов.

Опрос показал, что наиболее удовлетворены личной жизнью молодые люди в возрасте 15–18 лет. 100% из них имеют близких людей, 95% имеют близкие отношения с семьей, 90% имеют много интересных занятий и чувствуют себя защищёнными. Утверждение «Я хочу как можно больше своей деятельностью помогать страдающим и нуждающимся людям» выбрали 90% опрошенных данной возрастной группы. Мы связываем такой выбор с активной волонтерской работой, которая организована в филиале. Студенты имеют возможность участвовать в деятельности волонтерского клуба и в волонтерских акциях, которые проводятся Домом молодёжи Выборгского района, с которым филиал активно сотрудничает.

Главной жизненной ценностью молодых людей всех возрастных групп является семья. 100% опрошенных возрастной группы 15–18-летних отметили семью как самое важное в их жизни. Среди представителей этой же возрастной группы отмечено серьёзное отношение к учёбе, важность образования для успеха в будущей жизни и желание помогать нуждающимся. В возрасте 15–18 лет хорошее образование считают важным для будущей жизни 90% респондентов,



в группе респондентов 19–24 лет – 60%, а в 25–30 лет – 65% опрошенных отметили важность образования.

Во всех возрастных группах от 60 до 65% студентов считают себя патриотами. Важность принятия участия в выборах в разных возрастных группах отметили от 50 до 70% опрошенных. Наибольший процент признающих важность участия в выборах отмечен в группе 19–24-летних студентов.

Преимуществами молодости 15–18-летние студенты называют свободу выбора, интерес к жизни, познание мира и себя, много возможностей, сил и интересов, жизнерадостность и перспективы в учёбе. Основными проблемами молодёжи названы зависимости (наркомания, курение, алкоголизм), боязнь не реализоваться в жизни, сделать неправильный выбор, стресс, депрессию.

В группе 19–24-летних отмечены в качестве преимуществ молодости активность, здоровье, мобильность, свобода, коммуникабельность, а в качестве проблем – несерьёзное отношение оппонентов, работодателей, недостаток знаний и умений, финансовую неустойчивость, попытки «сторонних людей» учить жизни. Старшая возрастная группа (25–30) лет отмечает здоровье, энергию, высокий уровень современного образования, самореализацию как преимущества молодости, а проблемой молодости называет недостаток опыта.

ОБ АКТУАЛЬНОСТИ СОЦИАЛЬНОЙ АДАПТАЦИИ СТУДЕНЧЕСКОЙ МОЛОДЁЖИ, ОБУЧАЮЩЕЙСЯ В ВУЗЕ

*Ахмедова Зульфият Магомедгаджиевна,
Бахуташвили Татьяна Викторовна*

ФГАОУ ВО СКФУ, Ставропольский край, г. Ставрополь

Актуальность исследования обусловлена тем, что воздействие на социальную адаптацию студентов, обучающихся в вузе, возможно лишь в том случае, если познана её сущность, проблема и этапы, а также специфика её протекания в вузе.

Понятие «социальная адаптация» используется в науке достаточно давно. Сфера его применения не ограничивается какой-либо одной, конкретной отраслью научного знания. Понятия «адаптация» используется в биологии и в социальной психологии, в философии и кибернетике, социологии и экологии и т.п. Можно утверждать,



что проблема социальной адаптации студентов имеет комплексный характер.

Исследованием феномена социальной адаптации занимались как отечественные, так и зарубежные ученые. Различные теоретические аспекты проблемы социальной адаптации рассматривали Ю. А. Александровский, А. Знанецкий, Ж. Пиаже, Г. Селье, У. Томас, Э. Тоффлер, Л. Филипс, Х. Хартман и другие.

Убедительно ставит теоретические вопросы и проблемы понятия социальной адаптации личности в своих работах Д. А. Андреева. Вопросы классификации социальной адаптации личности глубоко рассмотрены в работах А. А. Налчаджян, в которых представлены ее основные виды и типы.

Процесс социальной адаптации личности исследовали также: Ф. З. Меерсон, Л. Д. Столяренко. Вопросы факторов социальной адаптации личности в своих работах рассматривали: Б. Г. Ананьев, Л. В. Корель. Вопросы критериев эффективности процесса социальной адаптации личности изучали: Ф. Б. Березин, О. И. Зотова, И. К. Кряжева, В. А. Лабунская, Т. А. Немчин.

Проблема исследования: какова сущность и этапы социальной адаптации студентов, обучающихся в вузе?

Цель исследования – научно обосновать сущность и этапы социальной адаптации студентов, обучающихся в вузе.

В ходе исследования были получены следующие теоретические и практические выводы.

Социальная адаптация – это сложный процесс, протекающий в период приспособления индивида к чему-либо. Также, для полной характеристики данного понятия, следует отметить, что социальная адаптация имеет свои виды, такие как: физиологическая, управленческая, экономическая, педагогическая, психологическая и профессиональная адаптация.

В период социальной адаптации, студенты сталкиваются с различными социальными проблемами: смена социальной среды, переход из одного социального статуса в другой, т. е. от школьника к студенту, учебная нагрузка, низкий уровень коммуникации, смена местожительства, к примеру, студент приехал учиться с села в город и другие. Данные проблемы влияют на процесс адаптации, следовательно, могут изменить её ход.



Социальная адаптация студентов может проходить по-разному. У кого-то период социальной адаптации заканчивается на первом курсе, а у кого-то продолжается в период всего обучения. Это зависит от разного рода факторов. Но важным фактором является поддержка, в которой нуждается бывший школьник в вузе, и которую он может получить от семьи, друзей, ближайшего окружения, что является значимым в период социальной адаптации.

Северо-Кавказский Федеральный университет является уникальным научным и образовательным центром. В нём обучаются студенты из различных республик и уголков не только России, но и других стран мира. В СКФУ много различных наций, народов, культур. Данная особенность отличает его от других университетов России, следовательно, процесс социальной адаптации у молодёжи, обучающейся в нём имеет свою специфику.

На базе СКФУ имеется такая общественная организация, как Движение Добровольцев Ставрополя (ДДС), которая имеет многолетний опыт и практику содействия в социальной адаптации студентов, особенно первокурсников, посредством участия их в добровольческой деятельности.

Социальная адаптация первокурсников осуществляется в ДДС за счёт таких методов работы как: организационные, информационные и образовательные. Данные методы, в свою очередь, включают формы, с помощью которых реализуется социально-адаптационная деятельность со студентами первых курсов: индивидуальные и групповые формы работы.

В ходе исследования были предложены следующие практические рекомендации по совершенствованию форм и методов социальной адаптации студентов: обучение добровольцев, поддержка и супервизия, а также участие в социальных проектах.

СУЩНОСТЬ СОЦИАЛЬНОГО КОНСУЛЬТИРОВАНИЯ В РЕШЕНИИ ПРОБЛЕМ СЕМЕЙ БЕЖЕНЦЕВ

*Мирошниченко Виктория Сергеевна,
Бахуташвили Татьяна Викторовна*

ФГАОУ ВО СКФУ, Ставропольский край, г. Ставрополь

Актуальность исследования обусловлена тем, что социальное консультирование является неотъемлемой частью в адаптации и реа-



билитации семей беженцев, которые были вынуждены под натиском гонений покинуть свою страну и получившие укрытие в другой стране. В настоящее время проблема семей беженцев актуальна и по сей день. За последние несколько лет поток беженцев, которые стремятся найти укрытие и защиту на территории России, стремительно вырос. Нельзя назвать точное количество беженцев в России. По данным ФМС в России уже более 1 миллиона человек, в числе которых беженцы прибывшие с востока Украины.

Семьи беженцев для законного проживания в России должны иметь статус беженца, для этого необходимо иметь удостоверение беженца. Только при соблюдении этих условий, беженцы имеют право получать работу, социальную, медицинскую и иную помощь. В ином случае оказание социальной помощи и поддержки затруднено. В связи с этим возникает потребность в проведении с семьями беженцев социального консультирования, в процессе которого им помогут решить ряд возникших проблем.

Проблемами правовой защиты с беженцами занимались такие ученые как Л. В. Андриченко, Е. В. Белоусова, Г. И. Литвинова, Н. А. Михалева, Е. Ю. Никитин.

Вопросы социальной защиты беженцев были рассмотрены в работах В. А. Иваненко, Е. И. Петровой, Н. Н. Синчиной Е. С. Шуршаловой.

Историей развития социального обеспечения и социальной защитой населения были освещены в работах таких ученых как Е. Ю. Костина, Е. Г. Лозовская, В. П. Мельников, М. В. Фирсов, Е. И. Холостова.

Главная проблема исследования: каковы этапы и содержание социального консультирования семей беженцев?

Цель исследования: научно обосновать этапы и содержание социального консультирования в современных российских условиях.

Проанализировав деятельность УФМС г. Ставрополя в решении проблем семей беженцев, можно отметить, что Федеральная миграционная служба является главным органом центральной власти Российской Федерации, которая отвечает за регулирование потоков мигрантов.

Для правильной консультации семей беженцев необходимо соблюдать технику проведения социального консультирования, то есть проводить консультирование следуя определенным этапам.

Специалистам с целью совершенствования социального консультирования в решении проблем семей беженцев было предложено сотрудничество с другими центрами социального обслуживания насе-



ления. К такому центру относится «Ставропольский центр социальной помощи семье и детям», который предоставляет широкий спектр услуг.

Именно этот опыт и сотрудничество с центром помогут специалистам службы УФМС расширить знания в проведении социального консультирования. Специалисты службы УФМС, сотрудничая со специалистами «Ставропольского центра помощи семье и детям» в рамках курсов повышения квалификации, могут повышать компетентность по социальным, педагогическим, психологическим, правовым, экономическим проблемам семей беженцев. Занятия могут проходить в рамках совместных программ «Ставропольского центра социальной помощи семье и детям» и службы УФМС.

Специалисты УФМС и Ставропольского центра помощи семье и детям могут приглашаться на совместные обучающие мероприятия по специфике получения статуса беженца и необходимых документах для подтверждения статуса беженца, что повысит качество социального обслуживания данных категорий семей.

О СОЦИАЛЬНОМ ОБСЛУЖИВАНИИ ОДИНОКИХ ГРАЖДАН ПОЖИЛОГО ВОЗРАСТА В СЕЛЬСКОЙ МЕСТНОСТИ

*Домбровская Екатерина Александровна,
Бахуташвили Татьяна Викторовна*

ФГАОУ ВО СКФУ, Ставропольский край, г. Ставрополь

Актуальность исследования обусловлена тем, что права граждан пожилого возраста защищены Конституцией РФ и рядом нормативно-правовых актов. Но, к сожалению, имеют место нарушение этих прав, недостаточная правовая культура пожилых людей, существование многих норм лишь на бумаге.

Полагаем, что любое цивилизованное общество должно обеспечить пожилым и одиноким гражданам достойную жизнь, несмотря на происходящие с ними психофизиологические и социальные изменения. Немалая роль в реализации этой задачи принадлежит органам социального обслуживания.

По данным выборочных исследований, одинокие граждане и одинокие супружеские пары, в которых оба являются престарелыми и могут нуждаться в социальном обслуживании, составляют до 69%.



Известно, что в городах пожилые одинокие люди находятся под опекой органов социальной защиты, а в сельских местностях нашей страны зачастую нет даже медицинского пункта. Поэтому, учитывая специфику жизни людей на селе, нужно искать инновационные методы и технологии их обслуживания.

Актуальность выбранной нами темы подтверждается также прогнозируемым увеличением доли одиноких людей. Сейчас в России основной процент одиноких людей-люди старше 55 лет. Прирост одиноких домохозяйств идет за счет людей 30–40 лет. Можно предположить, что к концу десятилетия домохозяйства-одиночки станут массовым явлением. А значит, и число одиноких пожилых людей в будущем только будет расти.

Вопросам изучения социального обслуживания одиноких пожилых людей уделяли внимание такие авторы как *В.М. Васильчиков, Т.Ф. Золотарева, П.Д. Павленок, Н.П. Пушкина, О. Селиверстова, М.В. Фирсов, Е.И. Холостова и др.* Но время не стоит на месте и поэтому следует обновлять не только понятийный аппарат объектов социологии в свете новых веяний общественной и научной мысли, но и изучать практические аспекты проблемы.

Главная проблема исследования: каковы формы и методы организации помощи одиноким людям, проживающим в сельской местности?

Цель исследования: научно обосновать формы и методы организации помощи одиноким людям, проживающим в сельской местности, выявить инновационные формы и технологии их обслуживания.

Рассмотрение теоретических основ социальной работы с пожилыми людьми в сельской местности позволило нам более глубоко изучить природу старшего поколения, его положение в обществе и основные проблемы сельских пожилых жителей, возникающие в процессе старения: проблема одиночества и утрата социально полезных связей; проблемы, связанные со здоровьем; проблема материальной обеспеченности; жилищно-бытовые проблемы; низкие показатели уровня и качества жизни; дефицит общения; проблема доступности социальных услуг; проблемы, связанные с организацией досуга.

Также нами были определены основные методы: социально-психологические, социально-экономические, социально-правовые, медико-социальные и формы работы с одинокими пожилыми гражданами в сельской местности: социальное обслуживание на дому, стацио-



нарное обслуживание, полустационарное обслуживание, срочное социальное обслуживание.

Сегодня каждый субъект Российской Федерации находится в поиске инновационных и форм и методов работы со слаботзащищенными категориями населения.

Деятельность Государственного бюджетного учреждения социального обслуживания «Предгорный комплексный центр социального обслуживания (ст. Ессентукская)» Ставропольского края направлена на повышение степени социальной защищенности, улучшение условий жизнедеятельности гражданина и расширения его возможностей самостоятельно обеспечивать свои основные жизненные потребности. Проведя анализ деятельности данной организации, выяснилось, что в структуру центра входят отделения социального обслуживания на дому, отделения специализированного социально-медицинского обслуживания, отделение срочного социального обслуживания, отделение дневного пребывания, отделение профилактики безнадзорности несовершеннолетних, специальные жилые дома.

В качестве практических рекомендаций по повышению качества обслуживания одиноких пожилых граждан были предложены следующие:

1. В целях преодоления социально-психологической проблемы одиночества, организовать взаимодействие пожилых одиноких людей с детьми-сиротами из детского дома либо со стоящими на учете в отделении по борьбе с беспризорностью несовершеннолетних.

2. Внедрить в практику программу «Приемная семья». Это позволит снизить очередность в дома – интернаты, сохранять семейные устои и традиции.

3. В целях обеспечения продовольственно-бытовыми товарами открыть «Социальный магазин».

4. Внедрять различные социальные методики и инновационные технологии оздоровительного характера: «академии здорового образа жизни», «школы здоровья», «группы здоровья».

5. Внедрять новые технологии и методы социальной работы.

6. Разрабатывать собственные программы взаимодействия с пожилыми одинокими гражданами.

7. Наладить взаимодействие с социальными предпринимателями по всем направлениям работы.



Таким образом, исследование инновационных форм и методов организации помощи одиноким пожилым людям, проживающим на селе, способствует качеству их социального обслуживания.

XXXIX Всероссийская конференция обучающихся
**«ОБРЕТЁННОЕ ПОКОЛЕНИЕ –
НАУКА, ТВОРЧЕСТВО, ДУХОВНОСТЬ»**



ТЕХНОЛОГИИ И ТЕХНИЧЕСКОЕ ТВОРЧЕСТВО

Москва, 2017



ПОЮЩИЙ ПЛАЗМЕННЫЙ ШАР

Чалков Андрей Александрович, Бугров Владислав Львович

*МБУ ДО «Станция юных техников»,
Нижегородская область, г. Дзержинск*

Каждый из нас, наверное, был удивлен, когда впервые увидел плазменный шар. Плазменный шар – это прозрачная сфера, заполненная разреженным инертным газом, в котором образуются видимые лучи плазмы.

Плазменный шар завораживает и притягивает к себе кажущейся таинственностью: он похож на живое существо, осуществляющее сознательное движение. «Магия» плазменного шара проявляется в реакции на прикосновение. В точке контакта лучи концентрируются и возникает эффект управления молнией. Как устроен «плазменный шар»? Возможно ли изготовить его самостоятельно и внести свои изменения в конструкцию плазменного шара, усовершенствовать ее?

Цель работы – самостоятельно разработать и создать экспонат «поющий» плазменный шар.

В соответствии с целью были поставлены задачи:

1. Изучение теоретических основ по теме работы.
2. Разработать электрическую схему экспоната.
3. Создать экспонат для демонстрации.

Для того чтобы, выявить разницу в схемотехнике фабричного и самодельного шаров, нам необходимо подробно рассмотреть схемотехнику электронной части нашего экспоната и фабричного образца.

Электрическая принципиальная схема промышленного шара очень схожа со схемой драйвера для люминесцентной (энергосберегающей лампы), с тем лишь отличием, что вместо газоразрядной трубки на выход опорного генератора подключён выходной повышающий трансформатор. Частота колебаний генератора 20–30кГц. Напряжение на выходе (на выводах трансформатора) 15–25кВ. Генератор собран по схеме двухтактного каскада с положительной обратной связью.

В нашем же случае, т.к. от прибора требуется ещё и воспроизведение электрической дугой звукового сигнала, мы отказались от схемы подобного генератора, т.к. колебания надо ещё каким-то образом промодулировать. Мы остановились на простом и надёжном решении – ШИМ.



Мы собрали и испытали устройства на таймере NE 555 и на ШИМ TL494. Мы остановились на TL494 так как это привело к более лучшим результатам.

Широтно-импульсная модуляция – преобразование синусоидального сигнала в прямоугольный, промодулированный по широте прямоугольного импульса. Усилительные и преобразовательные устройства с ШИМ имеют высокий КПД (около 90%), т. к. выходные транзисторные каскады работают в ключевом режиме (включаются лишь на некоторое время), что предотвращает избыточное рассеяние выходной мощности в виде тепла.

В итоге мы остановились на схеме широтно-импульсного модулятора на микросхеме KP1114EY4. Эта микросхема в данной схеме модулирует синусоидальный сигнал сначала несущей частотой (15–30кГц), а затем преобразует этот сигнал в прямоугольный с ШИМ. На транзисторе VT1 собран усилитель напряжения сигнала, на мощном полевом транзисторе VT2 собран выходной ключ.

В процессе постройки и наладки устройства мы вносили изменения в схему. Результатом моей работы, стало создание нового объекта – «поющий» плазменный шар.

Думаю, что данное устройство будет служить отличным объектом для изучения плазмы и её свойств на уроках физики, а также, для рассмотрения таких устройств, как ионофон и плазменный шар.

ГЕНЕРАТОР СИГНАЛОВ ВЫСОКИХ И НИЗКИХ ЧАСТОТ

Чекалов Сергей Викторович, Давыдова Эльвира Вениаминовна

*ГБПОУ РО «Волгодонский техникум информационных технологий,
бизнеса и дизайна имени В. В. Самарского»,
Ростовская область, г. Волгодонск*

Измерительные генераторы сигналов предназначены для воспроизведения электромагнитного синусоидального сигнала низкой и высокой частоты. Так, измерительные генераторы сигналов низкой частоты и применяются для проверки и настройки радиоэлектронных устройств: промежуточных и усилительных каналов радиоприемных и телевизионных устройств, каналов связи радиопередающих устройств, настройке и ремонте профессиональных и любительских усилителей.



Целью исследования моей работы является систематизация и закрепление теоретических знаний с помощью основных разделов дисциплины: «Расчет и проектирование средств измерительной техники»; приобретение навыков проектирования; создание действующей модели генератора сигналов ВЧ и НЧ; разработка основных методов измерения, расчета и обеспечение основных метрологических характеристик.

Объект исследования: действующая модель генератора сигналов ВЧ и НЧ разрабатывается для проведения лабораторных работ для использования в учебном процессе образовательного учреждения на занятиях «Радиотехника и электроника».

Актуальность моего проекта заключается в том, что в эпоху научно-технического прогресса в каждой отрасли (медицина, радиотехника, космической отрасли и т.д.) огромное внимание уделяется определению точности измерения времени и частоты, ведь именно эти величины являются быстро развивающимися видами измерений, а их эталоны являются самыми точными.

Так, например, мой генератор низкой частоты вырабатывает синусоидальный сигнал в диапазоне от 30 Гц до 20 кГц и разделен на три поддиапазонов (30...200; 250...2000 Гц; 2,5...20 кГц). Максимальная амплитуда выходного сигнала 2 В. Коэффициент гармоник во всем диапазоне частот не превышает 1,5%. Неравномерность частотной характеристики – не более 3 дБ. Предусмотрена также плавная регулировка амплитуды выходного сигнала с контролем ее по измерительному прибору.

Далее, генератор высокой частоты, который вырабатывает синусоидальный сигнал в диапазоне от 200кГц до 4,5 МГц (поддиапазоны 200...465; 700...1400 кГц; 1,5...2,3; 2,9...4,5 МГц). Здесь, высокочастотный сигнал, может быть промодулирован по амплитуде сигналом, как с внутреннего генератора НЧ, так и с внешнего. Максимальная амплитуда выходного напряжения 0,2 В. В генераторе предусмотрена плавная регулировка выходного напряжения с контролем амплитуды по измерительному прибору.

Сначала я изучил теоретический материал, выбрал принципиальную схему генератора сигналов ВЧ и НЧ, приобрел необходимые материалы для изготовления генератора, а затем спроектировал и собрал генератор сигналов ВЧ и НЧ с подробным описанием всех своих



действий, что и стало целью моей работы.

Для того, чтобы выявить точные данные генератора сигналов, я провел серию экспериментов для выяснения различных закономерностей, исследовал характеристики моего устройства. После проведенных экспериментов можно сделать вывод, что задачи и цель моего исследовательского проекта выполнены, данные значения генератора сигналов соответствуют и в дальнейшем можно применять этот генератор для исследования электромагнитных волн при проведении лабораторных работ.

Проведенное исследование нельзя считать исчерпывающим. В дальнейшем я планирую исследовать и собрать другой прибор, для дальнейшего исследования в этом направлении.

НАПРЯЖЕННО-ДЕФОРМИРОВАННОЕ СОСТОЯНИЕ ДРЕВЕСНО-ПОЛИМЕРНЫХ БАЛОК, ПРИМЕНЯЕМЫХ В МАЛОЭТАЖНОМ СТРОИТЕЛЬСТВЕ

Шаяхметов Ильшат Ильфатович, Потапова Ольга Геннадиевна

ГАПОУ БАСК, Республика Башкортостан, г. Уфа

Актуальность работы. За последние десятилетия проблема экологической безопасности стоит особо остро для мирового сообщества. По итогам 21-й Международной конференции по климату (КС-21), состоявшейся в Париже в конце 2015 года, 2017 год объявлен Годом экологии в России, в связи пониманием экологических проблем и рисков для экономики нашей страны. Поэтому разработка конструктивных решений с использованием энергосберегающих технологий на основе отходов производства является актуальной задачей.

Цель работы: исследование напряжённо-деформированного состояния древесно-полимерной двутавровой балки.

Для достижения поставленной цели необходимо решить следующие взаимосвязанные задачи:

– обобщить и проанализировать отечественный и зарубежный опыт конструкторских разработок в направлении предпринятых исследований;

– исследовать теоретические основы конструкционных материалов – древесины, древесных пластиков, определить их физико-механические характеристики;



– обосновать целесообразность применения деревянных двутавровых балок со стенкой из ДПК в малоэтажном строительстве;

– провести экспериментальное исследование натурального образца балки для оценки достоверности результатов численных исследований, а также для изучения действительного характера работы конструкции под нагрузкой и отработки технологических аспектов.

Объект исследования – древесно-полимерные балки.

Предмет исследования – напряжённо-деформированное состояние древесно-полимерные балки.

Экспериментальные исследования разработанных балок проводились в Межкафедральном лабораторном центре и на базе кафедры «Строительные конструкции» АСИ ФГБОУ ВПО УГНТУ и лаборатории «Испытание строительных материалов и конструкций ГАПОУ БАСК.

В качестве испытательной установки было задействовано два передвижных стенда. Принятые типы лабораторных установок состоят из домкрата гидравлического грузоподъемностью 8 тонн, динамометра, перераспределяющих траверсов, приборов для измерения вертикальных перемещений (прогибомера, индикаторов) и линейных деформаций (измерительные головки).

Выводы исследования – на основании проведенных экспериментально-теоретических исследований напряжённо-деформированного состояния древесно-полимерных балок двутаврового сечения сделаны следующие выводы:

1. Поиск оптимальных конструктивных форм на основе древесины в основном сводится к обеспечению экономии материала. Данная задача может быть достигнута применением древесно-полимерных балок двутаврового сечения со стенкой из древесных пластиков;
2. Анализ исследований позволил установить, что форма древесно-полимерного композита и его физико-механические свойства влияют на прочность и жёсткость балок, что необходимо учитывать при проведении численных расчётов;
3. Изготовление исследуемых балок показали возможность их производства на действующих деревообрабатывающих заводах.



МОСТЫ ГЕРМАНИИ: ПУТЕВОДИТЕЛЬ ДЛЯ ДОРОЖНИКОВ

Терехов Андрей Юрьевич, Аникеев Александр Николаевич

ГБПОУ ВО «Борисоглебский дорожный техникум», г. Борисоглебск

Для тех, кто начинает знакомство с профессией дорожника, изучение мостов разных эпох и стран является источником профессионального опыта. Поэтому в курсе дисциплин «Транспортные сооружения на автомобильных дорогах» и «Изыскания и проектирование автомобильных дорог и аэродромов» несколько разделов отведены истории мостостроения мира. При изучении названных курсов будущие строители дорог знакомятся с лучшими творениями мостовиков всех стран и эпох.

Однако при знакомстве с устройством известных мостов и строительной документацией прошлого (в особенности зарубежной) студент-дорожник сталкивается с серьезной проблемой: материалы эти не встретить в свободном доступе; их пристанище – узко специализированные библиотеки и хранилища. Литература по истории мостостроения мира также представлена весьма небольшим количеством изданий, имеющих далеко не в каждой библиотеке. Таким образом, уникальная информация по истории мостостроения нуждается в популяризации и распространении. В особенности это относится к странам с долгой историей, таким, как Германия.

Знакомясь с историей немецких мостов, легендами, связанными с ними, будущие дорожники получают дополнительный стимул для знакомства с этими мостами уже с профессиональной точки зрения. Таким образом, дисциплины дополняют и взаимно обогащают друг друга, а у обучающихся складывается целостная картина восприятия мира вкупе с углубленным профессиональным подходом к проблеме.

Именно такую цель и преследует наша работа.

Для достижения этой цели мы поставили перед собой следующие задачи:

Исследовать имеющиеся в свободном доступе фактические и культурологические материалы о мостах Германии как на русском, так и на немецком языках.

Перевести отобранный аутентичный материал на русский язык в соответствии с русскоязычными стандартами технической строительной документации.



Систематизировать отобранный материал и оформить его в виде технико-культурологического справочника для студентов-дорожников, который можно использовать как материал для работы на уроках немецкого языка и на лабораторных и практических занятиях по дисциплинам «Транспортные сооружения на автомобильных дорогах» и «Изыскания и проектирование автомобильных дорог и аэродромов».

Объектом исследования выступает лингвистический, культурологический и технологический анализ информации о мостах Германии всех видов и эпох.

Предмет исследования – особенности проектировки, конструкции и технологии строительства мостов Германии и связанные с ними исторические реалии.

При проведении исследования использованы методы:

Анализ содержания источников с целью поиска фактического и культурологического материала по теме.

Поиск адекватных способов передачи терминологии и реалий с немецкого языка на русский.

Сопоставительный анализ переводного текста и данных современных справочников по технологии мостостроительства.

Предлагаемую работу можно отнести к прикладным исследованиям.

АВТОМАТИЧЕСКОЕ РЕГУЛИРОВАНИЕ ТЕМПЕРАТУРЫ ВОДЫ, ПОСТУПАЮЩЕЙ В БАССЕЙН ДЛЯ ГИДРОТЕРМИЧЕСКОЙ ОБРАБОТКИ ДРЕВЕСИНЫ

Анцибор Петр Владиславович, Харитоновна Ольга Сергеевна

*ОГБПОУ «Костромской лесомеханический колледж»,
Костромская область г. Кострома*

При производстве фанеры гидротермическая обработка происходит в специальных бассейнах, в которые подается подогретая вода. Для подогрева воды в гидробассейнах применяются рекуперационные теплообменники с вторичным использованием выбрасываемого в атмосферу отработанного сушильного агента с высокой температурой для технологических нужд предприятия. Однако при работе рекуператора очень часто температура воды, поступающей из рекуператора в бассейн, выше допустимой по технологическому процессу, что приводит к нарушению технологического процесса и ухудшению качества продукции.



Такая проблема возникла на костромском фанерном комбинате НАО «Свеза Кострома» на промплощадке № 2, где подогретая вода подается в бассейн для гидротермической обработки из скруббера (рекуператора). Для решения данной проблемы предложена система автоматического поддержания постоянной температуры воды, поступающей в бассейн для гидротермической обработки древесины. Применение предлагаемой системы позволит улучшить качество процесса гидротермической обработки древесины и уменьшить убытки от выпуска некачественной продукции. В работе использовались следующие исследовательские методы: анализ, индукция, дедукция, синтез, экспертиза. В работе приведен выбор оборудования для реализации данной системы регулирования, расчет экономической эффективности предложенного варианта. Срок окупаемости составляет 2,2 года.

АЛЕКСАНДР ЛЕОНИДОВИЧ ЧИЖЕВСКИЙ И ЕГО ИОНИЗАТОР В СОВРЕМЕННОЙ ТЕХНОСФЕРЕ

Горбунова Снежана Валерьевна, Горбунов Петр Михайлович

*Центр детского и юношеского технического творчества «Патриот»,
Ханты-Мансийский автономный округ – Югра, г. Нижневартовск*

Целью данной работы является проектирование и изготовление «Люстры Чижевского» на современной элементной базе и ее применение в техносфере настоящего и будущего с учетом физических и физиологических основ аэроионификации, полученных в результате многолетних исследований Александра Леонидовича Чижевского.

В первой части работы рассматриваются исторические аспекты русского космизма конца XIX – начала XX века: учения о неразрывном единстве человека и космоса, о космической природе человека и его безграничных возможностях по освоению космоса. Среди единомышленников космистов выделяются К. Э. Циолковский и А. Л. Чижевский – учитель и ученик, которые по-разному понимали проблемы КОСМОСА. Взгляд отца космонавтики имел направление от глобальных проблемам КОСМОСА к проблемам человеческим. А родоначальник гелиобиологии думал в обратном: он шел от проблем человека к осмыслению его места в КОСМОСЕ.

Актуальность работы заключается в сохранении чистого воздуха. Современная техника (оргтехника, СВЧ – печи, компьютеры и так



далее) выбрасывая положительные ионы нарушают газовый состав воздуха. При большом скоплении людей в помещении становится трудно дышать ни из-за того, что уменьшается концентрация кислорода и увеличивается количество углекислого газа. Причина на самом деле заключается в метаболитах (отходов обмена веществ в организме). Для восстановления природного воздуха, который необходимо дополнить отрицательными ионами, требуется прибор ионизатор – «Люстра Чижевского».

Современные ионизаторы кроме отрицательных ионов вырабатывают озон, который является сильнейшим окислителем, который относится к высокой опасности для человека. Озон образуется при электрических разрядах высокого напряжения, питающего генератор ионов. Основным критерием совершенствования является эффективность получения отрицательных ионов.

Новизна работы заключается в предложении электрической схемы с использованием современной радио элементной базой для получения высокого напряжения и конструкции генератора ионов, который позволяет не только получить оптимальное количество отрицательных ионов при низкой концентрации озона, но и нового применения прибора для очистки воздуха от микроскопической пыли.

При проведении практических работ использовались приборы, основанные на принципе зависимости интенсивности света от насыщенности микрочастицами пыли в воздухе.

При подведении итогов практической работы были сделаны следующие выводы:

- При увеличении высокого напряжения на генераторе ионов количество отрицательных ионов увеличивается причем не прямо пропорционально, а быстро по возрастающей кривой.

Не нарушая закон, выраженной таблицей Менделеева, можно сказать, что планетарная модель атома не совершенна. По-видимому, электроны движутся по своим орбитам напоминая рой пчел, каждый из которых выполняет свою роль в этом «танце». Чтобы ответить на этот более точно вопрос недостаточно школьных знаний.

- Генератор ионов в виде цилиндра был усовершенствован и применен в качестве прибора для очистки помещений от микроскопической пыли.

Встроенный вентилятор облегчает перемещение пыли к фильтру.



В процессе работы была подготовлена формула для патентования устройства:

Конструкция прибора представляет собой цилиндр: иглы генератора отрицательных ионов люстры Чижевского направлены вовнутрь, а пылинки, затягиваемые электродвигателем вращаясь как пропеллеры в электрическом поле вокруг вертикальной оси выдавливаются и проходя через фильтр, оседают на нем.

Этот прибор показал положительные результаты не только для быстрой очистки пыли, но и для удаления дыма.

XXXIX Всероссийская конференция обучающихся
**«ОБРЕТЁННОЕ ПОКОЛЕНИЕ –
НАУКА, ТВОРЧЕСТВО, ДУХОВНОСТЬ»**



ФИЗИКА

Москва, 2017



ИЗМЕРЕНИЕ ВЫСОТЫ ОБЪЕКТОВ ПРИ ПОМОЩИ ОПТИЧЕСКИХ ПРИБОРОВ

Кантаков Илья Максимович, Горелова Светлана Ивановна

МБОУ СОШ № 36, Иркутская область, г. Ангарск

Оптические приборы – одна из важнейших частей современного человечества и прогресса. Линзы в очках, лупы, бинокли, фотоаппараты, видеокамеры, приборы ночного видения, прожекторы, телескопы, микроскопы, дальномеры – всё это оптические приборы. Они могут увеличивать, уменьшать, улучшать качество изображения, давать возможность увидеть искомый предмет косвенно. Термин «Оптические приборы» является частным случаем более общего понятия оптических систем, которое также включает в себя биологические органы, способные преобразовывать световые волны.

Они помогают нам исследовать окружающий мир, запечатлеть интересные моменты нашей жизни, они делают нашу жизнь удобнее, проще и интереснее.

Оптические приборы помогают увидеть то, что глаз человека не в состоянии рассмотреть ни при каких усилиях. Оптические приборы способны концентрировать и рассеивать почти любое излучение области спектра. Телескоп позволяет обнаружить и рассмотреть очертания и детали далеких космических тел, а микроскоп раскрывает тайны нашей планеты, такие как строение живых клеток. Мы ежедневно сталкиваемся с оптическими приборами: трудно представить жизнь человека без телефона, камера которого является оптическим прибором, кинескоп, главная деталь телевизора, встреча с друзьями в скайпе невозможна без веб-камеры, которая тоже оптический прибор.

Фотоаппарат, кинокамера, видеокамера – оптические приборы, позволяющие записывать неподвижное и движущееся изображение на фотоматериалах магнитной ленте, или в цифровой памяти. Все они состоят из объектива и светонепроницаемой камеры.

Проектор, кинопроектор, диапроектор – оптические приборы, предназначенные для оптического воспроизведения небольшого по размеру изображения на большом экране.

Микроскоп – это оптический прибор, показывающий в увеличенном виде очень мелкие, не видимые глазу, близко расположенные объ-



екты. Микроскоп используется для наблюдения за такими мельчайшими объектами, как бактерии и клетки.

Для определения значений различных величин: длины, массы, температуры и т.п., используются различные приборы и инструменты. Для определения высоты объекта можно использовать сложный и дорогостоящий прибор – высотомер.

Существуют электронные и лазерные высотомеры, с помощью которых высота объекта определяется быстро и точно. Приобретение высотомера для его разового использования является дорогостоящим приобретением. Стоимость высотомеров имеет широкий ценовой диапазон от 20 тыс. руб. и до 160 тыс. руб. В связи с этим приобретение высотомеров для проведения разовых замеров является экономически не целесообразным.

В настоящее время широкое применение получили цифровые фотоаппараты. Используя технические характеристики, имеющиеся у цифровых фотоаппаратов, можно проводить измерения температуры нагретых тел, измерение освещенности, измерение цветовых характеристик предметов, измерение расстояний и т.п.

При выполнении исследовательской работы была проанализирована информация об имеющихся технических средствах измерения высоты объектов, определена формула для проведения расчетов высоты объектов, а также используя, различные виды оптических приборов, определена высота объекта исследования.

ТЕПЛОВИЗОРЫ – ПРИБОРЫ ИНФРАКРАСНОЙ ДИАГНОСТИКИ

Попов Александр Анатольевич, Горелова Светлана Ивановна

МБОУ СОШ № 36, Иркутская область, г. Ангарск

Тепловидение можно назвать универсальным способом получения информации об окружающем нас мире. Тепловое или инфракрасное излучение имеет тело, температура которого отлична от абсолютного нуля, и оно невидимо для человеческого глаза, но может быть обнаружено и преобразовано в видимое изображение. С развитием технологий всё большее распространение получает тепловизионная диагностика – это обследование объектов в инфракрасной области спектра, построение температурной карты поверхности, наблюдение



динамики тепловых процессов и расчёт тепловых потоков. Такое обследование проводится при помощи приборов – тепловизоров.

Тепловизионное обследование – одно из передовых направлений неразрушающего контроля за состоянием различных конструкций и электрооборудования. Тепловизионное обследование является эффективным способом предотвращения различных аварийных ситуаций, сокращает затраты на техническое обследование и поиск дефектов. Чаще всего тепловизор используется в качестве прибора ночного видения или для получения температурного поля объекта. При помощи тепловизора можно мгновенно измерить температуру десятков тысяч точек объекта.

Инфракрасные лучи от предметов были обнаружены в 1800 году. Гершель узнал, что при переходе за красный цвет в область, известную как «невидимое тепловое излучение», температура повышалась. Именно благодаря этому открытию и стала возможной разработка первых тепловизоров в 30-х гг. 20 века, которые совершенствуются с каждым годом.

В 70-х гг. созданы тепловизоры, в которых тепловое изображение переводится в видимое непосредственно на экране, покрытом светочувствительным веществом. Тепловизоры используются для определения местоположения и формы объектов, находящихся в темноте или в оптически непрозрачных средах.

Применение тепловизоров обусловлено необходимостью поиска горячих (иногда – холодных) мест на температурном поле, наличие которых говорит о нарушении нормального режима эксплуатации объекта или оборудования, опасных дефектах, потерях энергии и т. д. Хороший тепловизор не только позволяет локализовать эти «горячие точки», но и измерить их температуру. В настоящее время сфера применения тепловизоров очень широка.

Тепловизионная аппаратура, первоначально создаваемая для военной техники, по мере упрощения, совершенствования и удешевления завоевывает новые сферы применения в различных отраслях промышленности.

Современные тепловизоры нашли широкое применение как на крупных промышленных предприятиях, где необходим тщательный контроль за тепловым состоянием объектов, так и в небольших организациях, занимающихся поиском неисправностей сетей различного назначения.



Эта дорогостоящая аппаратура может устанавливаться на самолеты – разведчики, для оценки количества живой силы противника и ее расположения на участке боевых действий. Помимо инженерного применения с 2008–2009 гг. тепловизоры начали также активно использовать в медицинских целях – для выделения из толпы лиц, инфицированных вирусом гриппа и для диагностики различных заболеваний.

Подводя итоги, можно сказать, что тепловизоры – уникальные устройства, востребованные во многих сферах человеческой деятельности, и имеют большой спектр применения.

ВЛИЯНИЕ ФИЗИЧЕСКИХ ПРИРОДНЫХ ФАКТОРОВ НА ФОРМУ МОЛНИИ

Полосин Вадим Сергеевич, Гусев Александр Александрович

МБОУ ООШ с. Казаки, Липецкая область, с. Казаки

Почему в природе молния всегда имеет искривленный вид? Чтобы найти ответ, я решил провести исследование. Я считаю актуальным его проведение, так как ежегодно молнии приносят человеку немало бедствий, унося порой человеческие жизни. Я думаю, любое исследование в данной области будет полезным.

Гипотеза: я предполагаю, что искривленную форму молнии формируют внешние физические природные факторы.

Цель: определить, какие физические природные факторы влияют на форму молнии.

В ходе исследования было проведено девять опытов. При проведении четырёх получен результат, который может помочь в определении зависимости формы искрового природного разряда от внешних природных факторов.

1) Опыт 1. Форма проводящего канала постоянно меняется, что говорит о сложных процессах формирования проводящего канала. Стоит заметить, что изменения происходят в строгом интервале.

2) Опыт 2. Зависимость формы искрового разряда от длины проводящего канала.

Мною было обнаружено, что при увеличении длины проводящего канала кривизна искрового разряда увеличивается, и увеличивается амплитуда отклонения. Значит, очевидно, влияние среды на искровой разряд, что вызывает искривление проводящего канала.



3) Опыт 6. Зависимость формы искрового разряда от наличия магнитного поля.

Я установил, что наличие магнитного поля искривляет форму проводящего канала. Следовательно, одним из физических природных факторов, который оказывает влияние на кривизну молнии, является магнитное поле земли.

4) Опыт 8. Зависимость формы искрового разряда от наличия проводника.

Я выяснил, форма искрового канала будет искривляться в сторону наличия проводника. Стоит заметить, что проводящий канал искрового разряда, это и есть проводник, который естественным образом формируется. Следовательно, при его формировании наличие локальных проводников в проводящей среде оказывает влияние на форму молнии.

Вывод: мне удалось выяснить, что форма искрового разряда постоянно меняется. Я смог подтвердить опытным путём, что форма искрового разряда зависит от её длины, т.е. чем длиннее молния, тем её форма более изогнута и разнообразнее. Я определил, что на кривизну искрового разряда оказывает влияние магнитное поле и присутствие на его пути проводника тока. Последнее объясняет, почему молния «охотнее» ударяет в высокие деревья, столбы, так как в сырую погоду они являются проводниками. Следовательно, во время грозы вблизи них не стоит находиться, также не стоит пользоваться зонтиком.

Интересным фактом является отклонение искрового разряда в сторону источника магнитного поля. Как я полагаю, это объясняет факт, что во время грозы люди, которые пользуются сотовыми телефонами, больше подвержены ударам молнии. Поэтому я не советую пользоваться во время грозы устройствами, излучающими магнитные поля.

Я не смог выяснить, почему искровой разряд в данный момент времени имеет именно данную неповторимую форму. Следовательно, необходимо продолжить исследовательскую работу.

XXXIX Всероссийская конференция обучающихся
**«ОБРЕТЁННОЕ ПОКОЛЕНИЕ –
НАУКА, ТВОРЧЕСТВО, ДУХОВНОСТЬ»**



ФИЛОСОФИЯ И РЕЛИГИЯ

Москва, 2017



РОЛЬ ДУХОВНОГО НАСТАВНИЧЕСТВА В ОБРЕТЕНИИ И СОХРАНЕНИИ ВЕРЫ В БОГА В КЛАССИЧЕСКИХ ЛИТЕРАТУРНЫХ ПРОИЗВЕДЕНИЯХ

Молодцов Дмитрий Юрьевич, Крупенникова Елена Юрьевна

*МБОУ «Лицей № 51 им.Б.В. Капустина,
Ростовская область, г. Ростов-на-Дону*

В XXI веке человечество оказалось поставленным перед проблемами, напрямую связанными с вопросами сохранения общегуманитарных и общекультурных ценностей.

В самом деле, переломная эпоха, связанная с деструктивными и кризисными событиями, которые охватили Россию и весь мир в начале XXI века, характеризуется, с одной стороны, пренебрежительным отношением к таким «изжившим» себя понятиям, как «долг», «совесть», «честь», милосердие»; с другой стороны, поднимается новая волна интереса к этим вечным философским проблемам, имеющим (не можем не иметь!) общечеловеческое значение.

Именно поэтому нам представляется особенно актуальным исследование вопроса, «почему одни люди до конца дней своих сохраняют в душе своей постоянную, непоколебимую веру, между тем как другие теряют ее, иногда теряют окончательно, а иногда с большим трудом и страданиями возвращаются к ней» (1).

Гипотеза, поставленная нами в начале исследования: для того, чтобы человек сохранил веру в душе, рядом с ним должен обязательно быть мудрый и добрый руководитель – духовный наставник. Цель нашего исследования – доказать, что духовное и душевное руководство может помочь человеку «сохранить правильное соотношение между собой и Богом, не дать развиваться в себе соблазнам чувственности и гордыни, которыми засоряется чистота внутреннего зрения». Задачи нашего исследования – с помощью анализа классических литературных произведений XIX и XX века определить: 1) кто или что помогает человеку сохранить правильное соотношение между собой и Богом; 2) кто или что не дает развиваться в человеке соблазнам чувственности и гордыни; 3) почему в человеке развиваются грехи гордыни и максимального удовлетворения плотских, физических потребностей.

Методы, которые мы использовали в своем исследовании: анализ первоисточников религиозной литературы; сравнительный анализ



первоисточников классической художественной литературы: «Отверженные» Виктора Гюго, «Овод» Этель Лилиан Войнич и «Унесенные ветром» Маргарет Митчелл, «Два капитана» Вениамина Каверина; романтизм как художественный метод.

С помощью анализа классических литературных произведений XIX и XX века мы доказали, что вопрос о познании Бога и о сохранении его в своей душе – главный вопрос, объединяющий проанализированные нами произведения. Для того чтобы человек сохранил веру в душе, рядом с ним должен обязательно быть мудрый и добрый руководитель. Непременным условием для такого духовного наставничества является тесная духовная связь, взаимопонимание и доверие между «учителем» и «учеником». Героям трех романов («Отверженные», «Унесенные ветром», «Два капитана») посчастливилось встретить на своем жизненном пути людей, ставших для них мудрыми руководителями, которые, заглянув в душу своих «подопечных», смогли найти в ней Бога. И поэтому в душе героев этих романов возродилась детская память «о Боге и рождаемой им внутренней тишине и смирении» (1).

Герой четвертого исследованного нами романа («Овод») являет нам пример человека, у которого непомерная гордыня приводит к потере Бога в душе. Уход от Бога становится причиной трагической деформации личности.

ДУХОВНО-ПРАВСТВЕННЫЙ КРИЗИС МОЛОДЕЖИ: ПРОБЛЕМЫ И ПУТИ РЕШЕНИЯ

Ахмадулина Эльвина Робертовна, Гимадова Насима Хайрулловна

*ФГБОУ ВО Башкирский Государственный Университет,
Республика Башкортостан, город Уфа*

Актуальность темы исследования определяется тем, что преобразования, которые произошли во всех сферах российского общества за последние годы, повлияли и на процесс становления духовности молодого поколения. Вместе с возможностью выбора сфер самореализации современная российская молодежь приобрела ряд проблем социального и духовного плана. В их числе – снижение духовности и нравственности, увеличение молодежной преступности, форм девиантного поведения, социальное расслоение.



Изменение системы ценностей общества и нежелание молодежи принять их стало фундаментом для возрождения реакционных идеологий, в том числе фашистских, а также для формирования новых субкультур, проповедующих бессмысленность жизни и эстетику смерти. Отсюда реальностью сегодняшнего дня стал кризис процесса социализации молодежи, одним из проявлений которого выступает углубляющийся разрыв преемственности поколений, уничтожение социальной памяти, когда старшее поколение практически не может оказывать действенное влияние на воспитание молодежи в духе патриотизма.

Эта ситуация обостряется тем, что в результате смены общественного строя молодежь оказалась у подножия социальной пирамиды вследствие невозможности ею не только войти в престижные социальные группы, но и получить какую-либо работу после окончания профессиональной подготовки. Однако динамика социальных изменений вынуждает молодежь приспосабливаться к новым условиям жизни, вести постоянный поиск форм социальной идентичности, выработать свою жизненную позицию и созидать свой духовный мир.

Вместе с тем, полноценное становление духовности Молодежи возможно лишь тогда, когда в основу государственной системы внесут эффективную и действующую систему социальных институтов, где родоначальником является Традиционное формирование духовности молодежи.

Время диктует необходимость обращения к формированию духовности современной молодежи, что предполагает выработку научно-обоснованной системы мер по формированию нового духовного облика у молодого поколения и включения ее в процесс модернизации России.

Проблема формирования духовности молодежи находится на стыке смежных областей гуманитарного знания различного уровня общности и специализации таких наук, как философия, психология, социология.



МОРАЛЬ И ПРАВСТВЕННОСТЬ: ИДЕАЛЫ И ЦЕННОСТИ

Хадыев Ильфат Ильдарович, Галимбекова Фатима Сабигияровна

*Уфимский филиал ФГБОУ ВО «Государственный университет
морского и речного транспорта имени адмирала С. О. Макарова»,
Республика Башкортостан, Уфа*

В современном обществе актуальным представляется конструирование духовно-нравственной парадигмы. Но вместе с тем, особо актуальным является поиск единой духовной основы для развития человечества в целом, так как развитие общества идет неравномерно.

Современная философия ищет духовную основу для выхода из кризиса и решения проблем «молчаливого большинства», так как здесь кроется вопрос решения проблемы всеобщего благополучия и счастья человечества.

Проблема морали и нравственности определяла основную цель человечества. Философия давно определила пути морального совершенствования человека. Множество философов создали моральные концепции, но может ли быть мораль универсальной? В чем проблемы современной морали? На это вопрос нет однозначного ответа. Литературы по данной тематике достаточно, но остается проблема реального и декларируемого положения вещей. Так нередко провозглашение свободы и равенства в законах противоречит, тому реальному положению, которое существует в обществе. Этот аспект малоизучен, так как работы по моральной философии более декларируют то, что «должно быть». Мы попытались представить реальное положение в обществе, что отличает его от моральной философии.

В работе мы попытались воссоздать общество, так называемого «молчаливого большинства», его проблемы, стереотипы, причины идеологизации и пришли к выводам. Современное общество как это ни прискорбно – иерархично. Причем «высшие слои» – имеющие доступ к благам не всегда распоряжаются ими в целях общественного блага. Корни тоталитарного общества остаются и появляются в идеологии.

Социальные институты аккумулировали власть, множество людей остается за чертой информационной компетентности. Массовая пропаганда и реклама закрывает человеку выход в реальный мир. В результате, современному человеку грозит опасность потери духовности и отрыв от естественного бытия.



Выходом из кризиса может стать конструирование духовных оснований мировоззрения через внедрение ценностей общечеловеческой культуры, которая будет способствовать преодолению ценностей двойной морали.

Для воспитания в самом человеке эмпатии и гуманизма, должны быть определены некие благоприятные условия для человека, где в дальнейшем он будет генерировать те качества, которые требует само совершенное общество – доброта, взаимопонимание, любовь к окружающему миру и т. д. А так же можно предположить, что мораль не стабильна и очень переменчива. Но в любом случае искажение истинной нравственности не заденет основное ядро морали. За всю эпоху существования цивилизации мораль искажалась, но многие аспекты приходили к единой цели гуманности, так что это идея она консервативна и, чтобы разорвать этот порочный круг в ядре потребуются ни одна эпоха времени и полная реконструкция самой концепции тоталитаризма.

Практическое применение: возможно использование при выработке практических рекомендаций по проведению социальных реформ и выработке программы правовой защиты гражданского общества. Для формирования новых форм воспитательной и учебной деятельности.

XXXIX Всероссийская конференция обучающихся
**«ОБРЕТЁННОЕ ПОКОЛЕНИЕ –
НАУКА, ТВОРЧЕСТВО, ДУХОВНОСТЬ»**



ХИМИЯ

Москва, 2017



ИССЛЕДОВАНИЕ КАЧЕСТВА МОЛОКА. ОРГАНОЛЕПТИЧЕСКИЙ И ФИЗИКО-ХИМИЧЕСКИЙ АНАЛИЗЫ МОЛОКА

Чернова Мария Николаевна, Манакова Зинаида Евстафьевна

*ГБПОУ МО «Красногорский колледж» Тучковский филиал,
Московская область, п. Тучково*

Цель исследования: оценить качество молока, реализуемого в п. Тучково (рассмотреть ассортимент; провести контроль внешнего вида, цвета, консистенции, запаха, вкуса, чистоты, кислотности; определить количество белка, наличие крахмала; выявить, соответствуют ли показатели качества данного продукта требованиям ГОСТа). Задачи: изучить и дать сравнительную характеристику образцов молока, взятых от разных фирм производителей. Объект исследования: молоко разных торговых марок. Предмет исследования: химические и физические свойства молока. Молоко, как и хлеб, люди начали использовать в пищу более пяти тысячелетий назад. В него входят все необходимые для жизнедеятельности организма вещества – белки, жиры, углеводы, минеральные соли, витамины. Все эти компоненты молока хорошо сбалансированы, благодаря чему легко полностью усваиваются. Молоко издавна используется и как лечебное средство от многих болезней: при лечении сердца, почек и других органов. Однако полезными свойствами обладает только высококачественное как в пищевом, так и в санитарном отношении молоко. При несоблюдении правил технологии и нарушении санитарно – гигиенических условий производства, обработки, транспортировки молока оно не только утрачивает свою питательную ценность, но и становится весьма опасным для здоровья употребившего его в пищу человека. Покупая молоко, мы заботимся о том, чтобы оно было свежим и качественным. Пищевая ценность любого продукта определяется содержанием белков, жиров, углеводов, витаминов, минеральных веществ, ферментов и ряда других биологически активных веществ. Качество молока оценивают по органолептическим и физико – химическим показателям. В данной работе были исследованы следующие показатели молока: органолептические – внешний вид, консистенция, цвет, запах, вкус; физико-химические – кислотность, разбавленность водой, степень чистоты, количество белка. В ходе исследования сделаны следующие



выводы: органолептические качества исследованного молока соответствуют ГОСТу. В составе молока не обнаружены примеси и признаки разбавления водой. По показателям образцы соответствуют нормам ГОСТа и значит употребление их в пищу полезно и безопасно.

ИЗУЧЕНИЕ ВЛИЯНИЯ АКТИВНОСТИ МЕТАЛЛА И СОСТАВА СОЛИ НА ОБРАЗОВАНИЕ ПРОДУКТОВ ИХ ВЗАИМОДЕЙСТВИЯ

Воронина Елена Александровна, Зайдель Лидия Александровна

Лицей № 1, Кемеровская область, г. Киселевск

Растворы... Соли... Металл в растворе... В обыденной жизни встречается контакт металла с раствором соли. Возникает вопрос о протекании химической реакции и конечных продуктах реакции. Работая с литературой, обратила внимание на следующие вопросы:

1. Почему алюминиевую посуду нельзя мыть содой?

И еще ряд бытовых вопросов, которые определяют актуальность и проблему данной темы.

Актуальность темы: Причины разрушения металлов в растворах солей могут быть различными в зависимости от состава конкретной системы, с которой контактирует металл.

Предмет исследования: Взаимодействие металлов с растворами солей.

Объект исследования: состояние поверхности металла (наличие оксидной пленки), состав кислотного остатка соли, возможность неполного восстановления катиона металла с переменной степенью окисления.

Цель: Исследовать (выявить) факторы, влияющие на направление и скорость реакций между металлами и растворами солей и продуктами их взаимодействия.

Гипотеза: Если приведенная трактовка взаимодействия металлов с растворами солей не является однозначной, то зависит от определенных особенностей металла и раствора соли.

Новизна: Возможность побочных реакций может влиять на состав конечных продуктов.

Проведя исследования, отмечаю следующие результаты:

1. Скорость протекания реакций взаимодействия металлов и рас-



творца соли зависит не только от взаимного расположения металлов в электрохимическом ряду, но и от состояния поверхности металла и от состава кислотного остатка.

2. Возможность побочных реакций, например, вследствие гидролиза соли, может влиять на состав конечных продуктов.

3. Восстановление ионов металла с переменной валентностью не всегда происходит непосредственно до свободного металла (Me^0), может происходить лишь понижение заряда его иона.

4. Возможность протекания реакции металла с раствором соли и состав продуктов реакции определяется электродными потенциалами процессов Me^{n+}/Me^0 или Me^{n+}/Me^{n-1+} и согласуется с общим правилом определения направления окислительно-восстановительных процессов: система с большим электродным потенциалом является окислителем по отношению к системе с меньшим электродным потенциалом (Fe^{3+} на Fe^{2+})

КОМПЛЕКСНАЯ ОЦЕНКА СВОЙСТВ ПИЩЕВЫХ КРАСИТЕЛЕЙ ВЫДЕЛЕННЫХ ИЗ РАСТИТЕЛЬНОГО СЫРЬЯ

Головина Анастасия Максимовна, Абраменко Людмила Ивановна

*АНО ВО «Белгородский университет кооперации, экономики
и права», Белгородская область, г. Белгород*

Натуральные красящие вещества, как правило принадлежат к числу естественных пищевых компонентов употребляемых человеком и безвредность большинства из них не вызывает сомнений, так как адаптация организма человека к естественным природным веществам совершалась в ходе эволюции.

Большинство природных красящих веществ обладают значительной физиологической и антибиотической активностью. Их часто применяют в качестве лечебных средств. Рост аллергических и онкологических заболеваний, вызванный загрязнением окружающей среды, привел к необходимости расширения производства безвредных натуральных пищевых красителей.

Целью исследования является: узнать и проинформировать о различных видах натуральных пищевых красителей, выделенных из растительного сырья. В рамках нашего исследования проводится



комплексная оценка свойств натуральных красителей с изучением научных статей и книг.

В основе гипотезы исследования лежит предположение всесторонне информировать население о составе продуктов питания, то возрастет мотивация людей на употребление натуральных продуктов питания; это помогло бы избежать отравления, заболевания и аллергических реакций, вызванных чрезмерным содержанием красителей.

Задачами исследования является следующее: развить познавательный интерес к естественным наукам; проинформировать студентов о видах красителей и их влиянии на здоровье человека; рекомендовать для использования натуральные пищевые красители, выделенные из растительного сырья, в технологии приготовления продуктов общественного питания.

Методами исследования являются: эмпирические (теоретический анализ специальной литературы по изучаемой проблеме, наблюдение, беседа, проведение лабораторных опытов); теоретические методы, основанные на сравнении, обобщении информации, полученной в результате практической деятельности.

Значимость исследования:

- Систематизирован теоретический материал о натуральных, минеральных и синтетических красителях в продуктах питания.
- Выработаны рекомендации по употреблению продуктов, содержащих натуральные пищевые красители.
- Выявлены основные красители, используемые в технологии продуктов общественного питания.
- Показаны свойства натуральных пищевых красителей, имеющих пищевую ценность в продуктах питания.

Данная работа может быть применена в рамках изучения курса химии и технологии продукции общественного питания. Она позволит расширить представления студентов о современных способах организации жилых помещений.

ЭТОТ ИЗВЕСТНЫЙ ВОДОРОД

Жиленков Валерий Михайлович, Осипова Ольга Борисовна

МБОУ г. Иркутска СОШ № 24, Иркутская область, г. Иркутск

2017 год объявлен в России годом экологии (Указ президента Российской Федерации Владимира Владимировича Путина «О проведении в Российской Федерации Года экологии»)



№ 453 от 03.09.2016). Все средства массовой информации уделяют большое значение вопросам охраны окружающей среды. Ученики нашей школы тоже участвуют в экологических мероприятиях: акции «Мы за чистый город», «ПЭТ-бутылка», конкурсах проектов и рисунков.

Мы видим, что ежедневно мусор от наших домов увозят мусоровозы на полигон, который расположен на 5-м км Александровского тракта. На уроках нам объясняют, что сжигать мусор в контейнерах нельзя, так как продукты, выделяющиеся при сжигании мусора, загрязняют окружающую среду. На стационарных постах ГИБДД можно увидеть машины, которые определяют содержание вредных веществ в выхлопных газах автомобилей, ведь автомобили тоже загрязняют окружающую среду. Меня заинтересовало: «Какой вид топлива безопасен для нашей природы?». Жюль Верн в своём романе «Таинственный остров» выдвигает гипотезу, что в будущем водород заменит топливо. В главе «Топливо будущего» говорится, что «когда кончится уголь, его заменит вода. И не просто вода, а вода, разложенная на составные части – водород и кислород».

В начале работы была выдвинута гипотеза: водород может быть использован, как экологически чистое топливо. Поэтому предметом моего исследования стал газ водород.

Цель работы: Изучить свойства водорода, доказать, что водород может использоваться как экологически чистое топливо.

Проведённое исследование позволило сделать следующие выводы:

1. Водород – лёгкий газ, поэтому его можно собирать методом вытеснения воздуха, пробирку нужно держать вертикально, горлышком вниз.

2. Водород в промышленности можно получать электролизом водных растворов солей, а также из воды, из природного газа, крекингом нефтяных продуктов.

3. При взаимодействии водорода с кислородом образуется вода, а не пары углекислого газа и другие вредные соединения.

4. Использование водорода в качестве топлива уменьшает «парниковый эффект» за счет отсутствия выбросов.

5. Водород можно использовать как экологически чистое топливо.

6. Водород – легко возобновляемое топливо.

XXXIX Всероссийская конференция обучающихся
**«ОБРЕТЁННОЕ ПОКОЛЕНИЕ –
НАУКА, ТВОРЧЕСТВО, ДУХОВНОСТЬ»**



ЭКОЛОГИЯ ЖИВЫХ СИСТЕМ

Москва, 2017



ОПЫТНОЕ ПРОЕКТИРОВАНИЕ ЭКОЛОГИЧЕСКИ ЧИСТОГО ЖИЛОГО ДОМА

Лутченко Екатерина Владимировна, Швецова Марина Жановна

*АНО ВО «Белгородский университет кооперации, экономики
и права», Белгородская область, г. Белгород*

Глобальный характер влияния индустриализации и урбанизации проявляется в негативном влиянии на биологические системы и антропогенные объекты. Как и все живые существа, человек – неотъемлемая часть природы. Следовательно, адаптивное существование и здоровье людей неразрывно связано с природой и материалами, из которых будет построена среда их обитания.

Экодом – это энергоэффективное комфортное жильё с независимыми системами жизнеобеспечения и регенерации, целью которого является сокращение общего влияния застройки на окружающую среду и человеческое здоровье.

В работе рассмотрены условия строительства дома, включающие экологически чистые материалы и способы строительства.

Целью исследования является: опытное проектирование дома из экологически чистых материалов.

Объектом исследования выступают конструкционные и отделочные материалы.

Предметом исследования являются: свойства конструкционных и отделочных материалов.

В основе гипотезы исследования лежит предположение о том, что использование современных экологически чистых материалов в строительстве способствует комфортному проживанию и сохранению здоровья.

Методы исследования:

– эмпирические: теоретический анализ специальной литературы по изучаемой проблеме, наблюдение, беседа, проведение лабораторных опытов;

– теоретические методы, основанные на сравнении, обобщении информации, полученной в результате практической деятельности.

Выводы:

– строительство как основная и необходимая часть урбанизации требует продуманного и обоснованного подхода.



– строительство экологически чистой жилой недвижимости требует тщательного подбора конструкционных и отделочных материалов на основе учета особенностей местности (городской или коттеджной застройки), климатических и географических условий зоны.

– эффект экоддома состоит в эффективном использовании энергии, воды и иных ресурсов; создании условий комфортного проживания, сохранении и поддержании здоровья жителей; сокращении отходов, выбросов и других вредных разрушающих воздействий на окружающую природную среду, использовании натуральных местных материалов.

Данная работа может быть применена в рамках изучения курса экологии. Она позволит расширить представления студентов о современных способах организации жилых помещений.

БАТАРЕЙКА – ДРУГ ИЛИ ВРАГ?

Пахмутов Кирилл Андреевич, Кузнецова Татьяна Викторовна

ФГБОУ ВО «Сибирский государственный аэрокосмический университет имени академика М. Ф. Решетнёва» Аэрокосмический колледж, Красноярский край, г. Красноярск

Актуальность экологического образования или «образования для устойчивого развития» определяется глобальными экологическими вызовами, которые стоят перед человечеством и перед нашей страной. Это образование должно быть непрерывным: начиная с дошкольного возраста, и должно продолжаться на протяжении всей жизни. Каждый человек должен понимать о том, какой он оставляет экологический след для природы, как он может снизить свое воздействие на окружающий мир.

Целью научной работы является разработка и проведение серии практико-образовательных встреч на тему «Батарейка – друг или враг» для дошкольников (4–6 лет) и школьников младшего возраста (7–11 лет).

Для достижения поставленной цели были поставлены следующие задачи:

- Создать экологически благоприятную среду для осуществления данного проекта;
- Формировать активную жизненную позицию и экологическую культуру воспитанников на основе трудового, духовно-нравственного развития личности ребенка через совместную деятельность детей, студентов и родителей;



- Организовать практическую природоохранную деятельность детей и родителей.
- Этапы работы над проектом:
 - Анализ литературы по данному вопросу;
 - Разработка учебных материалов и интеграция в него практических навыков в вопросах утилизации батареек;
 - Утверждение образовательной программы с методистами учебных заведений;
 - Создание образовательного набора для проведения образовательных встреч;
 - SMM-продвижение проекта в социальных сетях, образовательных учреждениях Красноярского края;
 - Привлечение бизнеса для реализации образовательного проекта (организация утилизации батареек, организация призового фонда для победителей конкурса по сбору батареек и конкурса рисунков);
 - Проведение практико-образовательных встреч в учебных заведениях нашего города

БОЛЬШОЙ ВРЕД МАЛЕНЬКОЙ БАТАРЕЙКИ

Силонова Татьяна Евгеньевна, Рядовская Оксана Дмитриевна

ФГБОУ ВО «Сибирский государственный аэрокосмический университет имени академика М. Ф. Решетнёва» Аэрокосмический колледж, Красноярский край, г. Красноярск

Актуальность темы

Сегодня в России отсутствует чёткая, выстроенная система сбора и утилизации батареек, что влечёт за собой опасность загрязнения окружающей среды тяжёлыми металлами. При захоронении батареек на полигонах происходит выщелачивание тяжёлых металлов, которые с фильтратом попадают в водоёмы и почву. При сжигании батареек повышенные концентрации тяжелых металлов накапливаются в шлаке и летучей золе, а также отходящих газах. По некоторым данным, батарейки составляют всего лишь 1% в общем объеме твёрдых бытовых отходов, но ответственны за 50–70% образования тяжелых металлов на полигоне. Наибольшая угроза связана с потенциальным загрязнением окружающей среды ртутью и кадмием, которые используются при производстве батареек.



В 2012–2014 году студенты Аэрокосмического колледжа проводили исследования по теме ПРОБЛЕМА УТИЛИЗАЦИИ БАТАРЕЕК В КРАСНОЯРСКЕ: собирали информацию о вреде выброшенных элементов питания, изучали уровень информированности студентов в этом вопросе, знакомили с полученной информацией, провели экологическую акцию по сбору батареек в колледже, организовали пункт по приему батареек в аудитории 204.

Цель моего проекта – продолжить работу по ликвидации экологической безграмотности среди дошкольников и учащихся начальных классов школ

Проект предполагает несколько направлений деятельности:

1. Создание учебных материалов для дошкольников и учащихся начальных классов школ
2. Оказание помощи при проведении классных часов в детских садах и школах

ВЛИЯНИЕ ШУМОВ НА ОРГАНИЗМ ЧЕЛОВЕКА

Чернушкин Александр Александрович, Шаброва Елена Сергеевна

*ГАОУ ВО ЛО «ЛГУ им. А. С. Пушкина»,
г. Санкт-Петербург, г. Пушкин*

Одной из отличительных особенностей современного этапа развития общества является повышенный шумовой фон. С ростом урбанизации шум стал постоянной частью человеческой жизни. Шумовое загрязнение приводит к повышенной утомляемости человека и животных, понижению производительности труда, физическим и нервным заболеваниям. Поэтому вопрос о необходимости в защите населения от негативного воздействия шума является одним из наиболее важных.

Исследование направлено на изучение влияния, оказываемого шумом на организм человека и оценку методов и способов его снижения, а также обзор основных средств индивидуальной защиты (СИЗ).

Предполагалось рассмотреть определение шума, какими свойствами он обладает и в чём может заключаться опасность его воздействия, а также выяснить, каким образом можно снизить шумовой фон и защитить людей, подвергающихся его воздействию.

Было описано негативное влияние шума на человеческий организм и возможные его последствия, рассмотрены основные мероприятия



(звукопоглощение и звукоизоляция) по снижению уровня шума, а также приведены некоторые методы и средства коллективной защиты

Сделан вывод о том, что в условиях повышенного в силу многих факторов шумового фона практически во всех сферах человеческой жизни и деятельности необходимость принятия дополнительных мер по снижению уровня шума и защите людей от его воздействия становится очевидной. Это определяет актуальность данной работы.

КОНЦЕПЦИЯ ЭКОРЕКОНСТРУКЦИИ МИКРОРАЙОНА СИПАЙЛОВО ГОРОД УФА РЕСПУБЛИКА БАШКОРТОСТАН

Умяров Азат Русланович, Уразметова Наталья Александровна

ГАПОУ БАСК, Республика Башкортостан, г. Уфа

Города существуют издревле, а городское население представляет собой неотъемлемую часть развития человеческой цивилизации. Именно архитектура и строительство формируют образ современного города. Этот образ противоречив: шум, утомляющее движение, избыточность визуальной информации, отсутствие или недостаточность зеленых насаждений, загрязнение атмосферы, почвы. Природа отступает под антропогенным воздействием. Для восстановления экологического равновесия и природной среды предлагается сократить площадь антропогенно измененных и застроенных земель, вернуть значительную часть «освоенных» и загрязненных территорий в естественное состояние.

Цель исследования: определить возможность экологизации (эко-реконструкции) района жилой застройки на примере микрорайона Сипайлово Октябрьского района города Уфа Республики Башкортостан. Объект исследования: Октябрьский район города Уфа. Предмет исследования: микрорайон Сипайлово.

Гипотеза исследования: архитектура – это искусство пространственной организации тех или иных процессов жизнедеятельности человека. Если они организованы экологично, с учетом природных закономерностей среды, то и архитектура будет «экологичной».

Для доказательства гипотезы были поставлены задачи: изучить и проанализировать понятия экологичности архитектурных объектов, рассмотреть основные направления экостиля и формообразования



городской среды; обосновать выбор микрорайона Сипайлово Октябрьского района города Уфа, изучив особенности и оценив экологическое состояние данной застройки; разработать концепцию экореконструкции микрорайона Сипайлово Октябрьского района города Уфа.

Работа состоит из двух частей. В первой части, теоретической:

- рассмотрено понятие экологичности архитектурных объектов;
- определены основные направления экостиля и формообразования городской среды;

Во второй части, практической:

- обоснован выбор предмета исследования – микрорайона Сипайлово Октябрьского района города Уфа РБ – на основе оценки состояния окружающей среды;
- разработана концепция экореконструкции микрорайона Сипайлово.

Теоретическая значимость работы заключается в разнообразии подходов к экологическим проблемам района жилой застройки: методы оценки территории как с позиции общей экологии, так и с позиций архитектурной экологии, архитектурной физики; концепция экореконструкции основана на элементах архитектурно-строительной бионики, ландшафтной экологии.

Практическое значение состоит в том, что разработана методика анализа территории жилой застройки с учетом особенностей и на основе этого анализа показаны возможности экологизации микрорайона.

Прежде всего, жилая среда призвана создавать для человека спокойный эмоциональный настрой, безопасность и общую психологическую комфортность. Для этого необходимо создание эффекта неожиданных раскрытий пространства и видовых картин, активно вводить элементы природы и строить композиции, напоминающие природные формы. Нужно не только верить в саму возможность создания таких городов, но и приступить к разработке и воплощению своих идей на практике.



ЗАГРЯЗНЕНИЕ ПОЧВЫ И СПОСОБЫ БОРЬБЫ С ЗАГРЯЗНЕНИЕМ

Зайцева Елена Вячеславовна

Научный руководитель Ядрицева Татьяна Сергеевна

*Липецкий институт кооперации (филиал) БУКЭП,
Липецкая область, город Липецк*

Важнейшим видом природных ресурсов являются земельные ресурсы. Самое ценное свойство почвы – плодородие, т. е. способность обеспечивать растения необходимыми питательными веществами и влагой.

Сама проблема загрязнения и деградации почв была актуальна всегда. Сейчас к сказанному можно еще добавить, что в наше время антропогенное влияние сильно сказывается на природе и только растет.

Хозяйственная деятельность человека в настоящее время становится доминирующим фактором в разрушении почв, снижении и повышении их плодородия.

Свойством различных почв является способность по-разному аккумулировать химические элементы и соединения, некоторые из них необходимы для живых существ. Кроме того, почва оказывает существенное влияние на состав и свойства поверхностных, подземных вод и всю гидросферу Земли.

Почву часто называют главным богатством любого государства в мире, поскольку на ней и в ней производится около 90 % продуктов питания человечества.

Деградация почв сопровождается неурожаем и голодом, приводит к бедности государств, а гибель почв может вызвать гибель всего человечества. Около трети почв в мире уже деградировали, это связано с современными методами ведения сельского хозяйства, вырубкой лесов и глобальным потеплением.

Загрязнение земель происходит в результате проникновения в почвы нехарактерных для нее веществ. Источниками загрязнения являются: промышленность (органические и неорганические отходы, тяжелые металлы); транспорт (нефтепродукты, бенз(а)пирен, тяжелые металлы); коммунально-бытовое хозяйство (твердые и жидкие отходы); сельское хозяйство (пестициды, минеральные удобрения в избыточных количествах, животноводческие стоки).

Преобладающий тип почв – черноземы, занимают свыше 85 % всей



территории Липецка и Липецкой области. Минерально-сырьевые ресурсы представлены более чем 300 месторождениями полезных ископаемых: известняков, доломитов, песка, глины, цементного сырья.

В результате аварии на Чернобыльской АЭС сельхозугодья Липецкой области подверглись радиоактивному загрязнению на площади –100 тыс. га. За счет проводимых мероприятий, а именно: известкования, внесения повышенных доз калийных удобрений и временного периода полураспада, загрязненная площадь сократилась на 40 %.

В результате научно-обоснованного и рационального применения средств химизации в Липецкой области наблюдается стабилизация основных агрохимических показателей: гумуса, кислотности и других, что положительно сказывается на экологическом состоянии земель сельскохозяйственного назначения.

С целью оценки состояния территории, выявления загрязненных участков и последующего их мониторинга в городе ежегодно ведется плановое обследование почв. На сегодняшний день обследовано порядка 45 % от общей площади Липецка, подлежащей обследованию. Это зоны рекреации, уже сложившаяся и перспективная застройка, набережная р. Воронеж и санитарно-защитная зона полигона ТБО «Венера». Результаты обследований характеризует почву Липецка как «Допустимая». Однако имеются случаи обнаружения превышений предельно-допустимых концентраций по содержанию тяжелых металлов и нефтепродуктов, что является результатом деятельности человека. В этом году основное внимание сделано на наиболее значимые социальные территории: детские, образовательные, медицинские учреждения и проведение детальных исследований по ранее проведенным работам. Например, в августе уже проведен отбор проб почвы в районе, ограниченном улицами Неделина, Механизаторов, 50 лет НАМК, пр. Победы

Примером восстановления почв являются проведенные в 2007 году мероприятия по рекультивации земельного участка в пос. Сырский Рудник, на котором произошло разлитие мазута. В результате из окружающей среды изъято около 9 тыс. тонн отходов 3 и 4 классов опасности, прекращен ежегодный неорганизованный выброс в атмосферу 33,5 тонн загрязняющих веществ (углеводороды предельные), общая сумма предотвращенного экологического ущерба окружающей природной среде составила более 6 млн. рублей. В настоящее время



восстановленный участок и прилегающая территория представляет собой оптимально организованный и экологически сбалансированный устойчивый ландшафт, пригодный для использования в градостроительной деятельности.

ИЗУЧЕНИЕ АККУМУЛЯЦИИ СВИНЦА И КАДМИЯ ЛЕСНЫМИ ГРИБАМИ В ОКРЕСНОСТЯХ ГОРОДА ЕЛЬЦА КАК ФАКТОРА РИСКА ДЛЯ ЗДОРОВЬЯ НАСЕЛЕНИЯ

Дубровина Анастасия Юрьевна, Селезнева Светлана Владимировна

МБОУ «СШ № 23 г. Ельца», Липецкая область, г. Елец

Среди живых организмов, населяющих экосистемы суши, наибольшей биоабсорпцией тяжелых металлов обладают лесные грибы. Самая высокая степень накопления грибами характерна для ртути, кадмия, свинца, цинка и селена.

Цель работы: определить содержание кадмия и свинца в плодовых телах лесных грибов, собранных на участках с различной степенью антропогенной нагрузки.

Задачи:

- провести теоретический обзор литературы по теме исследования;
- определить наличие ионов свинца и кадмия в лесных грибах, собранных возле автомобильной дороги (трассы «Дон») на расстоянии 100 метров от нее (участок Парка 40-летия Победы) и на опушке леса в районе Ольшанец;
- разработать рекомендации для местного населения о сборе грибов в наиболее экологически чистых районах.

Объект исследования: грибы (Царство грибы: Fungi; Basidiomycetes): Масленок обыкновенный (*Snillus luteus*), Толкачик белый (*Amanitopsis alba*).

Предмет исследования: содержание ионов свинца и кадмия в плодовых телах грибов.

Место проведения исследования: участок лесного массива районов Ольшанец и Парка 40-летия Победы, агрохимическая научно-исследовательская лаборатория Агропромышленного института ЕГУ им. И. А. Бунина.

Актуальность работы определяется тем, что полученные в результате исследования данные расширяют знания о количестве свинца



и кадмия, накапливаемых в лесных грибах, собранных на территориях, прилегающих к городу Ельцу.

Гипотеза: грибы, растущие недалеко от автотрассы, могут быть фактором риска для здоровья населения г. Ельца.

Практическая значимость исследования заключается в том, что полученные материалы можно использовать для оценки экологического состояния окружающей среды своей местности и разработки рекомендаций для жителей г. Ельца о выборе мест сбора грибов.

На основе проведённых исследований были сделаны выводы:

- проведенный анализ показал, что наибольшее количество кадмия было обнаружено в грибах маслятах в районе Парка 40-летия Победы. В районе Ольшанца в поплавах кадмий не был обнаружен, в масленке было найдено небольшое количество;
- при определении свинца выяснилось, что и поплавок и масленок способны накапливать его достаточное количество вблизи автомагистрали (в маслятах превышает ПДК!);
- высокая абсорбция тяжелых металлов делает грибы хорошими биоиндикаторами загрязнения ими обследуемой территории;
- при аккумуляции тяжелых металлов лесные грибы становятся несъедобными и могут вызвать отравление организма человека;
- рекомендовать всем любителям «тихой охоты» проводить сбор грибов в экологически чистых районах, подальше от автотрассы.

XXXIX Всероссийская конференция обучающихся
**«ОБРЕТЁННОЕ ПОКОЛЕНИЕ –
НАУКА, ТВОРЧЕСТВО, ДУХОВНОСТЬ»**



ЭКОНОМИКА И УПРАВЛЕНИЕ

Москва, 2017



ВЛИЯНИЕ СИСТЕМЫ НАЛОГООБЛОЖЕНИЯ НА РАЗВИТИЕ МАЛОГО БИЗНЕСА В РФ

Алимина Ингрид Артуровна, Чекмарев Олег Петрович

*ГАОУ ВО ЛО «ЛГУ им. А. С. Пушкина»,
г. Санкт-Петербург, г. Пушкин*

Налогообложение остается важнейшим каналом финансового взаимодействия субъектов малого бизнеса и государства. В силах государства поднять сектор, экономику, улучшив климат в малом бизнесе с налоговой точки зрения. Налогообложение сильно влияет на финансовую составляющую предприятий. То, что является доходом для государства, является расходом для предпринимателей. В этой связи в интересах государства изменить налоговую политику для сектора малого бизнеса. И в любом случае страна не останется у разбитого корыта, потому как финансовые вложения в малый бизнес будут способствовать притоку инвестиций, финансов и, как следствие, расцвету экономики.

Высокая значимость и необходимость разработки практических рекомендаций определяют несомненную новизну данного исследования. Актуальность заявленной работы состоит в том, что малый бизнес является силой, способствующей выдвинуть экономику России вперед. Роль государства в развитии этого сектора весьма велика, так как единственным институтом, способным поддержать, в том числе и финансово, инновационные начинания малого предпринимательства, остается именно государство.

Развитие субъектов малого предпринимательства в современной России стало первоочередной задачей в условиях ужесточения глобальной конкурентной борьбы, нестабильности денежно-кредитной сферы и сокращения государственного финансирования инвестиционных программ.

Совершенствование налогообложения субъектов малого предпринимательства должно быть основано на оптимальном сочетании интересов государства и малого бизнеса.

В ходе поведенного анализа была выявлена нестабильность налоговой системы малого бизнеса, нежелание или невозможность предприятий выплачивать налоги в срок из-за преград, создаваемых налоговыми органами, в том числе из-за того, что необоснованно



много проводится проверок со стороны налоговых органов. Кроме того, существуют проблемы адекватной проверки. Предприятия, зная о надвигающейся проверке, готовят отчетность и подчищают нарушения. Обязательное применение контрольно-кассовой техники также является препятствием для развития малого бизнеса.

Для того, чтобы налоговое бремя было посильным для малых предприятий, чтобы количество их росло, и они стремились вести свой бизнес в легальной, а не теневой экономике, необходима однозначность, стабильность системы налогообложения и справедливый уровень изъятия части доходов. Оказалось, что система налогообложения непосредственно влияет на развитие малого предпринимательства.

МИКРОФИНАНСИРОВАНИЕ КАК ФАКТОР РАЗВИТИЯ МАЛОГО И СРЕДНЕГО ПРЕДПРИНИМАТЕЛЬСТВА В РОССИИ

Мартыненко Анастасия Юрьевна, Космачева Надежда Михайловна

*ГАОУ ВО ЛО «ЛГУ им. А. С. Пушкина»,
г. Санкт-Петербург, г. Пушкин*

В России микрофинансирование возникло в конце 1990-х гг. и до выхода в 2010 году закона 151-ФЗ «О микрофинансовой деятельности и микрофинансовых организациях» не имело четкого определения деятельности. Это породило множество проблем, связанных с законностью деятельности МФО. С введением законов и переходом контроля над микрофинансовым рынком к мегарегулятором рынок заметно очистился.

В настоящее время на рынке микрофинансирования преобладают микрозаймы физическим лицам, а не займы на цели предпринимательства, что противоречит изначальной идее микрофинансирования: предоставление возможности малоимущим слоям населения решить проблему путем открытия своего бизнеса.

По данным ВЦИОМ, самой распространенной причиной невозможности открывать свой бизнес является недостаточность денежных средств – доля респондентов, отметивших это, составляет 37%. Это означает, что развитие рынка микрофинансирования в России может дать стимул к развитию бизнеса, что обуславливает актуальность работы.

Целью работы является выявление необходимости развития микро-



финансирования в России для развития малого и среднего предпринимательства.

Основными задачами исследования являются:

1. Обоснование значимости микрофинансирования в сфере развития малого и среднего предпринимательства.

2. Выявление основных факторов, сдерживающие развитие микрофинансов в России.

3. Выявление перспектив развития микрофинансирования в России.

Объектом исследования выступает микрофинансирование в России.

Предмет исследования – перспективы развития микрофинансирования в России для развития малого и среднего предпринимательства.

По результатам исследования мы выяснили, что в настоящее время микрофинансирование мало подходит для финансирования бизнеса. Тем не менее, дальнейшее развитие рынка микрофинансирования в России может дать толчок к развитию малого и среднего предпринимательства. Для этого необходимо решить следующие проблемы:

1. Несовершенство законодательного регулирования микрофинансового рынка.

2. Недостаточность ресурсной базы микрофинансовых организаций.

3. Слишком высокие процентные ставки по займам у МФО

4. Недостаточное финансирование предпринимательства со стороны МФО.

Этому могут способствовать следующие меры:

- увеличение размера микрозайма;
- стимулирование развития МФО предпринимательского финансирования;
- укрепление связей между банковским и небанковским сектором, усиление дополняющей роли коммерческих МФО;
- введение требований об обязательном аудите МФО, а также разработка норм и методов таких проверок;
- введение страхования ответственности заемщика и т. д.



УПРАВЛЕНИЕ ПРОЕКТОМ НА ПРИМЕРЕ СОЗДАНИЯ КОФЕЙНИ «ЗАЗЕРКАЛЬЕ»

Голубева Алена Дмитриевна, Новикова Елена Павловна

ГБПОУ ЧТТИТ, Нижегородская область, г. Чкаловск

Управление проектом – это применение знаний, навыков, инструментов и методов для планирования и реализации действий, направленных на достижение поставленной цели в рамках проектных требований

Ключевые подходы к управлению проектами:

- Разработка единого, структурированного представления проекта и четкое описание его основных элементов;
- Построение команды и адекватной организационной структуры управления проектом, соответствующей структуре проекта и условиям его реализации;
- Обеспечение функционирования процессов управления проектом, взаимодействия участников.

В управлении проектами существует 5 основных процессов управления: инициирование, планирование, выполнение, мониторинг и контроль, завершение. Когда они следуют последовательно друг за другом, такой подход считается традиционным. Но, очень часто во многих проектах мы не можем знать, как будут выглядеть результаты проекта, поэтому должны понять их в процессе выполнения проекта. Такой вид проектов требует другого подхода, в данном случае это – гибкий подход.

Одним из необходимых инструментов проектного управления является программный продукт, без которого невозможно осуществлять полноценное планирование и оперативные расчеты. В России наиболее популярными пакетами являются такие программные продукты, как Microsoft Project, Spider Project, Primavera, Open Plan и некоторые другие.

Кофейня «Зазеркалье» – это небольшое заведение общепита, предлагающие различные сорта кофе, чаев и небольшой ассортимент кондитерских изделий. Дизайн кофейни будет разработан в стиле всеми любимой сказки Льюис Кэрролла «Алиса в Стране чудес», зал будет выполнен в сказочном интерьере.

Заведение будет включать в себя возможность обмениваться книгами по системе кросс-букинга, что подразумевает стенд с книгами,



где каждый может взять или оставить интересную книгу, а так же будет предлагаться несколько вариантов настольных игр.

Для организации работы заведения планируется привлечь 9 человек. Работа будет вестись посменно, график – 2х2. В каждой смене будет задействован 2 бариста, 1 кондитер, 2 официанта, 1 уборщик-посудомойка, 1 – администратор, 1 бухгалтер, 1 директор.

Основными конкурентами кофейни являются кафе «Ванкувер», ресторан «Чикаго», кафе «Наш Очаг».

Рекламную компанию кофейни среди населения г. Чкаловск, Чкаловского района планируется провести следующим образом:

- Реклама в социальных сетях.
- На рекламных растяжках.
- Изготовление дисконтных карт для постоянных клиентов.

Проект реализуется с помощью программы MS Project 2007. Программа позволяет прописать название задачи, необходимой для реализации проекта и ее длительность.

Управление рисками проекта – анализ опасностей которые могут возникнуть при выполнении составленного плана. От того как проведен анализ зависит, будет ли успешно завершен проект.

Условия успеха открытия кофейни: удачное месторасположение, продуманный ассортимент, высокий уровень сервиса.

В современных условиях наблюдается очень жесткая конкуренция. Для того чтобы предприятие успешно функционировало, оно обязано соответствовать необходимым требованиям.

Самым важным и главным является производство высококачественной продукции. Помимо этого должны быть созданы все условия (соответствующий уровень комфортности в торговых залах, вежливый и обходительный персонал, правильно организованный процесс обслуживания), чтобы у потребителя, посещающего кофейню, возникло желание посетить это предприятие питания снова или организовать торжество.

Правильно составленный план в конечном счете отвечает на вопрос: «Стоит ли вообще вкладывать в это деньги и принесет ли оно доходы, которые окупят все затраты сил и средств?»

XXXIX Всероссийская конференция обучающихся
«ЮНОСТЬ, НАУКА, КУЛЬТУРА»



УЧАСТНИКИ

Москва, 2017



АСТРОНОМИЯ, КОСМОНАВТИКА

- ОЦЕНКА ПРЕДЕЛЬНЫХ МАСС ЗВЕЗД РАЗНЫХ ТИПОВ** 304
Голдовский Виталий Сергеевич
Научный руководитель Тихомирова Екатерина Николаевна
ГАУК ЯО «Центр имени В. В. Терешковой»,
Ярославская область, г. Ярославль

БИОЛОГИЯ, БОТАНИКА, ЗООЛОГИЯ

- БАБОЧКИ СЕМЕЙСТВА NYMPHALIDAE КАК БИОИНДИКАТОРЫ
ОЦЕНКИ ОКРУЖАЮЩЕЙ СРЕДЫ СЕВЕРНЫХ БИОТОПОВ
В ОКРЕСТНОСТЯХ СЕЛА ТУРУХАНСКА** 308
Турбова Елизавета Михайловна
Научный руководитель Петрусь Ирина Григорьевна
МКОУ ДОД Туруханский районный Центр детского творчества
«Аист», Красноярский край, с. Туруханск

- ИЗУЧЕНИЕ ВЛИЯНИЯ БИОТЕХНИЧЕСКИХ МЕРОПРИЯТИЙ НА ДИНАМИКУ
ЧИСЛЕННОСТИ ЖИВОТНЫХ НА ПРИМЕРЕ ЗАЙЦА-БЕЛЯКА** 309
Бондарь Антон Николаевич
Научный руководитель Боб Андрей Николаевич
МКОУ ДОД Туруханский районный Центр детского творчества
«Аист», Красноярский край, с. Туруханск

- ВИДОВОЙ СОСТАВ И ДИНАМИКА АКТИВНОСТИ СТРЕКОЗ
ЮЖНОГО ПОБЕРЕЖЬЯ ОЗЕРА БАЙКАЛ** 310
Суднев Павел Сергеевич, Рюкбейль Дмитрий Александрович
МБУДО «Созвездие», Новосибирская область, р. п. Кольцово

ГЕОГРАФИЯ, ЭТНОГРАФИЯ, КРАЕВЕДЕНИЕ, АРХЕОЛОГИЯ

- АНАЛИЗ МИГРАЦИОННЫХ ПРОЦЕССОВ В САМАРСКОЙ ОБЛАСТИ
В ПЕРИОД 2001–2016 ГОДЫ** 314
Елисеева Елизавета Антоновна
Научный руководитель Кичасова Светлана Владимировна
МБОУ Гимназия № 1, Самарская область, город Самара



- УХОДЯЩИЙ НАРОД** 315
Сидорчик Вероника Сергеевна
Научный руководитель Коник Анна Андреевна
МАОУСОШ № 13, Свердловская область, город Серов
- ВЫМЫСЕЛ И РЕАЛЬНОСТЬ** 316
(ПО ПРОИЗВЕДЕНИЮ В.П.АСТАФЬЕВА. «КРАЖА»)
Семенова Екатерина Олеговна
Научный руководитель Забрыгина Татьяна Григорьевна
МКОУ «СШ города Игарки» им.В.П.Астафьева, Красноярский край,
г. Игарка.
- ХАРАКТЕРИСТИКА ВОДНЫХ РЕСУРСОВ ВОТКИНСКОГО РАЙОНА** 318
Азябина Дарья Александровна
Научный руководитель Азябина Евгения Ивановна
МБОУ Верхнеталицкая СОШ,
Удмуртская Республика, д. Верхняя Талица
- СРАВНИТЕЛЬНАЯ ХАРАКТЕРИСТИКА СОВЕТСКИХ И ПОСТСОВЕТСКИХ ПРАЗДНИКОВ В ТУРУХАНСКОМ РАЙОНЕ КРАСНОЯРСКОГО КРАЯ (50-Е ГОДЫ XX В.– 10-Е ГОДЫ XXI В.)** 320
Граховльская Юлия Викторовна
Научный руководитель Зубова Светлана Сергеевна
МКОУ ДО ТР ЦДТ «АИСТ», Красноярский край, с. Туруханск
- БАНКЕТ ЗА СТОЛОМ С ПОЛНЫМ ОБСЛУЖИВАНИЕМ ОФИЦИАНТАМИ НА 28 ЧЕЛОВЕК ПО СЛУЧАЮ ПРАЗДНОВАНИЯ ДНЯ ПОБЕДЫ В КАФЕ «ГОСТИ» В СТИЛЕ РЕТРО** 321
Яшина Александра Владимировна
Научный руководитель Обломий Антонина Сергеевна
ГАПОУ КККАТК, Краснодарский край, ст-ца. Стародеревянковская
- ТОЛЕРАНТНОСТЬ КАК ФАКТОР СОХРАНЕНИЯ МИРА И СТАБИЛЬНОСТИ В КРАСНОДАРСКОМ КРАЕ, ОДНОМ ИЗ САМЫХ МНОГОНАЦИОНАЛЬНЫХ РЕГИОНАХ РФ** 322
Арсибиева Камила Вахырсолтановна
Научный руководитель Кандидатова Ольга Ивановна
ГОУ СПО Армавирсий юридический техникум,
Краснодарский край, город Армавир



СЕВЕРНЫЕ НАРОДЫ ТУРУХАНСКОГО РАЙОНА 326

Витковская Анна Николаевна

Научный руководитель Забрыгина Татьяна Григорьевна

Муниципальное общеобразовательное учреждение «Средняя школа города Игарки» им. В. П. Астафьева, Красноярский край, г. Игарка

ЗНАЧОК – НОСИТЕЛЬ ИСТОРИЧЕСКОЙ ПАМЯТИ 328

Осинцев Александр Александрович

Научный руководитель Квасова Елена Александровна

МБОУ СОШ№ 64, Свердловская область, г. Лесной

**КУЛЬТУРОЛОГИЯ, ИСКУССТВОВЕДЕНИЕ,
НАРОДНАЯ КУЛЬТУРА И ТВОРЧЕСТВО,
ДЕКОРАТИВНО-ПРИКЛАДНОЕ ИСКУССТВО**

**ИЗУЧЕНИЕ И АНАЛИЗ ИСТОРИЧЕСКИХ УСЛОВИЙ И ФАКТОРОВ
СТАНОВЛЕНИЯ НАЦИОНАЛЬНОГО ИДЕАЛА, КАК ЦЕЛИ СИСТЕМЫ
НАРОДНОГО ВОСПИТАНИЯ, ЧЕРЕЗ ТРАДИЦИИ АДЫГОВ 332**

Карданова Лияна Мухабовна

Научный руководитель Боранукова Зоя Хизировна

МКОУ СОШ а.Зеюко, Карачаево-Черкесия, а.Зеюко

СПАСЕМ ЭКОЛОГИЮ ВМЕСТЕ. УТИЛИЗАЦИЯ ПЛАСТИКОВЫХ ОТХОДОВ 333

Киселева Ангелина Александровна

Научный руководитель Журавлева Марина Игоревна,

Красильникова Валентина Ивановна

*МАОУ гимназия № 40, им. Ю. А. Гагарина,
Калининградская область, г. Калининград*

КУКЛА ОТ ПРОШЛОГО К НАСТОЯЩЕМУ 335

Жукова Екатерина Вадимовна

Научный руководитель Кудряшова Елена Викторовна

МБОУ СОШ № 2, Ростовская область, г. Батайск

ФЕНОМЕН «АННЫ КАРЕНИНОЙ» В КИНЕМАТОГРАФЕ 336

Деловец Дарья Алексеевна

Научный руководитель Ульянова Ирина Евгеньевна

МАОУ «СШ «Земля родная», ЯНАО, г. Новый Уренгой



- БАНКЕТ ЗА СТОЛОМ С ЧАСТИЧНЫМ ОБСЛУЖИВАНИЕМ ОФИЦИАНТАМИ
НА 30 ПЕРСОН ПО СЛУЧАЮ ДНЯ РОЖДЕНИЯ В ГРАНД–КАФЕ РАНДЕВУ** 337
Николаенко Виктория Александровна
Научный руководитель Обломий Антонина Сергеевна
ГАПОИ КК КАТК, Краснодарский край, ст. Стародеревянковская
- РОЛЬ ГОРОДСКОЙ ГАЗЕТЫ В ФОРМИРОВАНИИ РЕГИОНАЛЬНОЙ
КУЛЬТУРЫ И СОХРАНЕНИИ ТРАДИЦИЙ МОЕЙ МАЛОЙ РОДИНЫ** 339
Арутюнян Марьяна Гегамовна
Научный руководитель Кандидатова Ольга Ивановна
ГБПОУ Армавирский юридический техникум,
Краснодарский край, город Армавир
- «ПОПУГАЙ НАД НЕВОЙ»** 342
Цыганкова Дарья
Научный руководитель Романова Галина Алексеевна
СПб ГБПОУ СПО «Петровский колледж», Санкт Петербург
- СОПОСТАВИТЕЛЬНЫЙ АНАЛИЗ ОБРАЗОВ БЫЛИННЫХ БОГАТЫРЕЙ
И СОВРЕМЕННЫХ «СУПЕРГЕРОЕВ»** 343
Пшенов Александр Сергеевич
Научный руководитель Родичева Римма Мухаметовна
МОУ «СОШ № 43», Челябинская область, г. Магнитогорск
- КРАСКИ ЖИЗНИ** 344
Ермолов Кирилл Иванович
Научный руководитель Загвоздкина Татьяна Леонидовна
МАОУ лицей № 44, Липецкая область, г. Липецк
- ЯВЛЕНИЕ ЛОБОТОМИИ В СОВРЕМЕННОЙ АМЕРИКАНСКОЙ КУЛЬТУРЕ** 346
Давлетова Алёна Максатовна
Научный руководитель Назина Ольга Владимировна
Оренбургский государственный медицинский университет,
Оренбургская область, г. Оренбург

ЛИНГВИСТИКА

- SIMILE AS A STYLISTIC DEVICE IN ENGLISH LANGUAGE** 350
Купер Полина Константиновна
Научный руководитель Рекичинская Елена Анатольевна
МБОУ гимназия № 3 в Академгородке,
Новосибирская область, г. Новосибирск



- THE WORLD OF ENGLISH IDIOMS** 351
Волкова Александра Константиновна
Научный руководитель Рекичинская Елена Анатольевна
МБОУ гимназия № 3 в Академгородке,
Новосибирская область, г. Новосибирск
- ИЗУЧЕНИЕ ОСОБЕННОСТЕЙ СТРОЕНИЯ ЛИМЕРИКОВ** 353
Куртукова Мария Владимировна
Научный руководитель Власова Ираида Ивановна
МАОУ Гимназия № 11 «Гармония»,
Новосибирская область, г. Новосибирск
- РОЛЬ МУЗЫКИ (КАК ХУДОЖЕСТВЕННОГО КОНЦЕПТА И КАК СОПРОВОЖДЕНИЯ) В ПОЭЗИИ ВЕРЫ ПОЛОЗКОВОЙ** 354
Барышникова Анна Александровна
Научный руководитель Котова Ирина Анатольевна,
МАОУ Гимназия 104 «Классическая гимназия»,
Свердловская область, г. Екатеринбург
- ДИАЛЕКТНЫЕ И УСТАРЕВШИЕ СЛОВА В ПРОИЗВЕДЕНИИ В.П. АСТАФЬЕВА ПОСЛЕДНИЙ ПОКЛОН** 356
Зыбин Дмитрий
Научный руководитель Забрыгина Татьяна Григорьевна
МКОУ СШ г. Игарки им.В.П.Астафьева, Красноярский край, г. Игарка
- ГИПЕРОНИМИЧЕСКИЕ НАИМЕНОВАНИЯ ГЛУБОКОЙ ВПАДИНЫ (ОВРАГА) В РУССКИХ НАРОДНЫХ ГОВОРАХ (НА МАТЕРИАЛЕ ОРЛОВСКИХ ГОВОРОВ)** 357
Ковалёва Ольга Владимировна
Научный руководитель Бурко Наталья Владимировна
ФГБОУ ВО «Орловский государственный аграрный университет имени Н.В. Парахина», Орловская область, г. Орёл
- ЭТИМОЛОГИЯ ФАМИЛИЙ КАК ОТРАЖЕНИЕ ОБЩЕСТВЕННОГО ПОЛОЖЕНИЯ ИЛИ ДУХОВНОГО МИРА ПРЕДКОВ ЧЕЛОВЕКА** 359
Иванова Юлия Владимировна
Научный руководитель Сергеева Оксана Васильевна
МБОУ СОШ № 1, Мурманская область, г. Кандалакша
- МЕТАФОРИЗАЦИЯ СЛЕНГА В СОВРЕМЕННОМ АНГЛИЙСКОМ ЯЗЫКЕ НА МАТЕРИАЛАХ АНГЛОЯЗЫЧНЫХ НОВОСТНЫХ СМИ** 360
Жернакова Кристина Андреевна
Научный руководитель Киселёва Светлана Владимировна
АОУ ВПО ЛГУ имени А. С. Пушкина, Санкт-Петербург, г. Пушкин



ЛИТЕРАТУРОВЕДЕНИЕ, ЛИТЕРАТУРНОЕ ТВОРЧЕСТВО

- Диалог как одна из форм повествования** 364
Алейник Яна Алексеевна
Научный руководитель Пак Инна Ильинична
МБОУ гимназия «Интеллект», Ставропольский край, Ессентуки
- Книга есть отражение автора и зеркало для читателя** 364
Чуйко Мария Евгеньевна
Научный руководитель Лотоцкая Татьяна Геннадьевна
МОУ «СОШ № 33 города Магнитогорска,
Челябинская область, Магнитогорск
- Образ современника в прозе Оренбургских авторов
(по рассказам Н. Ф. Корсунова «Ожидание»
и П. Н. Краснова «Свет ниоткуда»)** 365
Королева Елизавета Александровна
Научный руководитель Кузовлева Татьяна Сергеевна
МОАУ «СОШ № 57», Оренбургская область, г. Оренбург
- Повесть А. Л. Толстой «Изюб в день»:
Анатомия «провинциального» сюжета** 366
Воробьева Акси́нья Александровна
Научный руководитель Перепелкин Михаил Анатольевич
МБОУ «Лицей «Технический» имени С. П. Королева»,
Самарская область, г. Самара
- Художественная деталь и её роль в создании
женских образов в прозе разных лет** 367
Лукьянова Серафима Антоновна
Научный руководитель Янцен Марина Алексеевна
МБОУ лицей «Технический», Самарская область, Самара
- МАТЕМАТИКА, ИНФОРМАЦИОННЫЕ ТЕХНОЛОГИИ**
- Криптография. Наука о шифрах** 370
Габеева Александра Александровна
Научный руководитель Караева Дженни Андреевна
МБОУ СОШ № 30, Республика Северная Осетия Алания,
г. Владикавказ



**НАЧЕРТАТЕЛЬНАЯ ГЕОМЕТРИЯ И АРХИТЕКТУРНЫЕ
ОБЪЕКТЫ ГОРОДА ТАМБОВА 370**

Савельева Софья Сергеевна, Горелов Александр Алексеевич
*Политехнический лицей-интернат ФГБОУ ВО «Тамбовский
государственный технический университет»,
Тамбовская область, Тамбов*

ПРОГРЕССИИ В ЭКОНОМИКЕ 371

Куринова Ангелина Сергеевна
Научный руководитель Кнаус Татьяна Владимировна
МБОУ «Гимназия № 38», Нижегородская область, г. Дзержинск

ГЕОМЕТРИЯ ЛОБАЧЕВСКОГО КАК ПРАКТИЧЕСКИЙ ШАГ В БУДУЩЕЕ 373

Адамов Егор Юрьевич
Научный Руководитель Храмова Светлана Васильевна
*МАОУ «Медико-биологический лицей»,
Саратовская область, г. Саратов*

**РЕШЕНИЕ ЛОГИЧЕСКИХ ЗАДАЧ С ИСПОЛЬЗОВАНИЕМ
ДЕДУКТИВНОГО МЕТОДА ШЕРЛОКА ХОЛМСА 373**

Пастухова Мария Сергеевна, Юминова Татьяна Алексеевна
Научный руководитель Кондрикова Любовь Юрьевна
*ГБПОУ «Свердловский областной медицинский колледж»,
Свердловская область, г. Ревда*

МЕДИЦИНА, ЗДОРОВЫЙ ОБРАЗ ЖИЗНИ, ВЕТЕРИНАРИЯ

ПРОФИЛАКТИКА ТАБАКОКУРЕНИЯ В ОБРАЗОВАТЕЛЬНЫХ УЧРЕЖДЕНИЯХ 376

Куров Антон Владимирович
Научный руководитель Горелов Александр Алексеевич
*ГБПОУ МО Красногорский колледж, Тучковский филиал,
Московская область, Тучково*

ПЕДАГОГИКА, ПСИХОЛОГИЯ, СОЦИОЛОГИЯ

**РАЗВИТИЕ ЛИЧНОСТНЫХ КАЧЕСТВ,
ВЛИЯЮЩИХ НА ПРЕОДОЛЕНИЕ ЗАВИСТИ 380**

Вилкова Анастасия Эдуардовна
Научный руководитель Морозова Анна Александровна
ГАПОУ ПО ПК ИПТ (ИТ-колледж), Пензенская область, г. Пенза



- ПСИХОЛОГИЯ ЗДОРОВЬЯ: ЭКЗАМЕНЫ БЕЗ СТРЕССА** 381
Артамонова Диана Артуровна, Васильева Татьяна Борисовна
Научный руководитель Горячева Наталья Валерьевна
ГБОУ ЦО № 1602, г. Москва
- СОВРЕМЕННЫЕ ОБРАЗОВАТЕЛЬНЫЕ ТЕХНОЛОГИИ –
ФОРМИРОВАНИЕ ШКОЛЫ БУДУЩЕГО** 383
Козерод Альбина Михайловна, Лемешко Екатерина Андреевна
Научный руководитель Горячева Наталья Валерьевна
ГБОУ ЦО № 1602, г. Москва
- ОСОБЕННОСТИ ПОДРОСТКОВОГО ОДИНОЧЕСТВА** 384
Замотохина Юлия Андреевна
Научный руководитель Антипина Анжела Евгеньевна
МОУ «Средняя общеобразовательная школа № 33,
Челябинская область, Магнитогорск
- ФУНКЦИОНАЛЬНЫЕ ПРОЯВЛЕНИЯ
МЕЖПОЛУШАРНОЙ АСИММЕТРИИ У ПОДРОСТКОВ** 386
Пескишева Екатерина Александровна
Научный руководитель Реньжина Светлана Викторовна
МАОУ «Сылвенская средняя школа», Пермский край, п. Сылта
- ИЗУЧЕНИЕ ПСИХОЛОГИЧЕСКИХ ОСОБЕННОСТЕЙ
СТУДЕНЧЕСКОГО ВОЗРАСТА – НЕОБХОДИМОЕ ЯВЛЕНИЕ
СОВРЕМЕННОЙ ПСИХОЛОГИИ ВЫСШЕЙ ШКОЛЫ** 387
Берёзко Владислав Александрович
Научный руководитель Ахинько Наталья Николаевна
ФГБОУ ВО «Орловский государственный аграрный университет
имени Н. В. Парахина», Орловская область, г. Орёл
- ОСОБЕННОСТИ РАЗВИТИЯ ПОЗНАВАТЕЛЬНОЙ
ДЕЯТЕЛЬНОСТИ ДОШКОЛЬНИКОВ** 389
Золтенина Александра Александровна
Научный руководитель Ахмеров Динара Фирзановна
ФГБОУ ВО НФИ КемГУ, Кемеровская область, г. Новокузнецк
- К ВОПРОСУ О ПАТРИОТИЗМЕ ИЛИ ЧТО ТАКОЕ ЛЮБОВЬ К РОДИНЕ?** 390
Якунин Илья Романович
Научный руководитель Макеева Светлана Валериевна
ФГБОУ ВО «Орловский государственный аграрный университет
имени Н. В. Парахина», Орловская область, г. Орёл



- СОВРЕМЕННАЯ ПОЛИТИКА ГЛАЗАМИ СТУДЕНТА-ПЕРВОКУРСНИКА** 391
Громов Дмитрий Сергеевич
Научный руководитель Макеева Светлана Валериевна
ФГБОУ ВО «Орловский государственный аграрный университет
имени Н. В. Парахина», Орловская область, г. Орёл
- ЧЕЛОВЕК И ПРИРОДА: ОСОБЕННОСТИ
СОЦИАЛЬНО-ПОЛИТИЧЕСКОГО АСПЕКТА** 393
Путинцева Анна Юрьевна
Научный руководитель Макеева Светлана Валериевна
ФГБОУ ВО «Орловский государственный аграрный университет
имени Н. В. Парахина», Орловская область, г. Орёл
- ДОБРОВОЛЬЧЕСКАЯ ДЕЯТЕЛЬНОСТЬ – КАК ФАКТОР ПЕРВИЧНОЙ
ПРОФИЛАКТИКИ ПРАВОНАРУШЕНИЙ И ПРЕСТУПЛЕНИЙ
В ПОДРОСТКОВОМ ВОЗРАСТЕ** 394
Акимова Алина Игоревна
Научный руководитель Скрипниченко Ирина Юрьевна
МОУ Лицей, Московская область, г. Электрогорск
- НАШЕ ПРАВО** 395
Никифорова Екатерина Сергеевна
Научный руководитель Фомина Ольга Евгеньевна
МИ ВлГУ, Владимирская область, г. Муром
- ЛЕНЬ – ВРЕДНАЯ ПРИВЫЧКА ИЛИ ЭКОНОМИЯ ЭНЕРГИИ** 397
Кравченко Диана Андреевна
Научный руководитель Глазкова Наталья Ивановна
Муниципальное автономное общеобразовательное учреждение
средняя общеобразовательная школа № 10,
Ростовская область, г. Таганрог

СЕЛЬСКОЕ ХОЗЯЙСТВО

- АНАЛИЗ И СОВЕРШЕНСТВОВАНИЕ ПРОИЗВОДСТВА ЗЕРНА
НА ТЕРРИТОРИИ ОРЛОВСКОЙ ОБЛАСТИ КРОМСКОГО РАЙОНА
ПОСРЕДСТВОМ СТАТИКО-ЭКОНОМИЧЕСКОГО АНАЛИЗА** 400
Висягина Софья Андреевна
Научный руководитель Волкова Алла Вячеславовна
ФГБОУ ВО Орловский государственный аграрный университет
имени Н. В. Парахина, Орловская область, г. Орёл



- ИССЛЕДОВАНИЕ ПРОЦЕССА ЕСТЕСТВЕННОГО ВОЗОБНОВЛЕНИЯ ЛЕСА ПОСЛЕ СПЛОШНЫХ ВЫРУБОК** 401
Григорьев Игорь Владимирович
Научный руководитель Петрусь Ирина Григорьевна
МКОУ ДООД Туруханский районный Центр детского творчества «Аист», Красноярский край, с. Туруханск

ТЕХНИЧЕСКОЕ ТВОРЧЕСТВО, ФИЗИКА, МЕХАНИКА

- ГРАВИТАЦИОННО-ЭЛЕКТРИЧЕСКИЙ ВИД ТРАНСПОРТА – ТРАНСПОРТ БУДУЩЕГО** 404
Волкова Виктория Александровна
Научный руководитель Мугалимов Риф Гарифович
МОУ «МГМЛ», Челябинская область, город Магнитогорск

- ИССЛЕДОВАНИЕ РАДИАЦИОННОГО ЗАГРЯЗНЕНИЯ ВОЗДУХА НЕКОТОРЫХ РАЙОНОВ ГОРОДА ШЕЛКОВО МОСКОВСКОЙ ОБЛАСТИ** 404
Осипкин Иван Андреевич, Катков Владимир Андреевич
Научный руководитель Фаизова Лима Халиловна
МОАУ СОШ № 2, Московская область, г. Шелково

- ИССЛЕДОВАНИЕ ВЛИЯНИЯ АВТОТРАНСПОРТА НА ЗАГРЯЗНЕНИЕ ВОЗДУХА В ПОС. ЛИСТВЯНКИ** 406
Житихин Никита Анатольевич
Научный руководитель Самойлова Светлана Евгеньевна
МОУ ИРМО «Листвянская СОШ», Иркутская область, пос. Лисвянка

- ПРИСПОСОБЛЕНИЕ ФРЕЗЕРНОЕ** 408
Трифилев Дмитрий Олегович
научный руководитель Климов Александр Николаевич
Калужский технический колледж, Калужская область, Калуга

- СБОРКА РЕГУЛИРУЕМОГО СИЛОВОГО БЛОКА ПИТАНИЯ С ИСПОЛЬЗОВАНИЕМ ЭЛЕМЕНТОВ СТАРОГО ЛАБОРАТОРНОГО ОБОРУДОВАНИЯ** 408
Белоногов Денис Андреевич, Горбачев Антон Валерьевич
Научный руководитель Федянин Андрей Борисович
Университетский Лицей № 1523
Предуниверситария НИЯУ МИФИ, г. Москва



ФИЗИКА НЕРВНОГО ИМПУЛЬСА 410

Еремина Полина Максимовна

Научный руководитель Цинова Ирина Семеновна

МБОУ лицей «Технический», Самарская область, г. Самара

**ИССЛЕДОВАНИЕ ГЕОТЕРМАЛЬНОЙ ЭНЕРГИИ НЕЭКСПЛУАТИРУЕМЫХ
НЕФТЕГАЗОВЫХ СКВАЖИН. СПОСОБЫ И ТЕХНИЧЕСКИЕ СРЕДСТВА
ПРЕОБРАЗОВАНИЯ НИЗКОТЕМПЕРАТУРНОЙ ТЕПЛОВОЙ ЭНЕРГИИ
ЗАБРОШЕННЫХ НЕФТЕГАЗОВЫХ СКВАЖИН В ЭЛЕКТРИЧЕСКУЮ ЭНЕРГИЮ 411**

Шарафутдинова Дияна Равиловна

Научный руководитель Мугалимов Риф Гарифович

МОУ «МГМА», Челябинская область, город Магнитогорск

РАЗРАБОТКА БОЛОТОХОДА ПЕРЕЛОМНОЙ КОНСТРУКЦИИ 412

Бакшеев Андрей Сергеевич, Мурзин Герман Анатольевич

Научный руководитель Уютов Анатолий Александрович

*Филиал ФГБОУ ВО Самарский государственный технический
университет, Самарская область, г. Сызрань*

ФИЛОСОФИЯ, ИСТОРИЯ, ПОЛИТОЛОГИЯ, ПРАВО

**КРАУДСОРСИНГ КАК МЕТОД ЦЕЛЕНАПРАВЛЕННОГО
ИСПОЛЬЗОВАНИЯ РЕСУРСОВ ОТКРЫТОГО СООБЩЕСТВА
ДЛЯ ПОЛУЧЕНИЯ ЗНАЧИМОГО РЕЗУЛЬТАТА 414**

Чайка Егор Евгеньевич

Научный руководитель Трапицына Елена Алексеевна

МАОУ «Гимназия № 30», Магаданская область, г. Магадан

МУЛЬТИКУЛЬТУРАЛИЗМ КАК ПРИЗНАК ГЛОБАЛЬНОЙ КУЛЬТУРЫ 415

Андреева Марина Анатольевна

Научный руководитель Ямпольская Дарья Юрьевна

*Институт сервиса, туризма и дизайна (филиал) СКФУ,
Ставропольский край, г. Пятигорск*

**ПРАВОВАЯ НЕГРАМОТНОСТЬ НЕСОВЕРШЕННОЛЕТНИХ,
КАК ОДНА ИЗ ПРИЧИН ВЫСОКОГО УРОВНЯ ПРЕСТУПНОСТИ
СРЕДИ ПОДРОСТКОВ РФ 416**

Копанева Ирина Андреевна

Научный руководитель Верховецкая Инна Васильевна

МОУ Гимназия 87, Краснодарский край, г. Краснодар



- ИССЛЕДОВАНИЕ НАУЧНОЙ И ОБЩЕСТВЕННОЙ ДЕЯТЕЛЬНОСТИ
П.А. КРОПОТКИНА КАК ЖИТЕЛЯ Г. ДМИТРОВА МОСКОВСКОЙ ОБЛАСТИ** 418
Матюхин Иван Владимирович
Научный руководитель Литвинова Людмила Владимировна
*Филиал ДИНО государственного университета «Дубна»,
Московская область, г. Дмитров*
- ПРОБЛЕМА СВОБОДНОГО ВРЕМЕНИ
У СТУДЕНТОВ ОЧНОЙ ФОРМЫ ОБУЧЕНИЯ** 419
Заболотская Анна Игоревна
Научный руководитель Рожкова Наталья Васильевна
*ФГБОУ ВО Орловский государственный аграрный университет имени
Н. В. Парахина, Орловская область, г. Орёл*
- МОЯ СЕМЬЯ В ИСТОРИИ СТРАНЫ** 421
Киняпина Анна Александровна
Научный руководитель Пименова Марина Васильевна
МАОУ «Лицей № 19», Московская область, г. о. Королёв
- ПРАВОВОЙ СТАТУС НОТАРИУСА В РОССИЙСКОЙ ФЕДЕРАЦИИ** 422
Козлова Кристина Ивановна
Научный руководитель Тертышная Оксана Александровна
ГБПОУ ВО «ВЮТ», Воронежская область, г. Воронеж
- ПРАВОВОЙ СТАТУС АДВОКАТА В РОССИЙСКОЙ ФЕДЕРАЦИИ** 423
Контратова Маргарита Алексеевна
Научный руководитель Тертышная Оксана Александровна
ГБПОУ ВО «ВЮТ», Воронежская область, г. Воронеж
- СОВРЕМЕННЫЕ ПРОБЛЕМЫ РЕАЛИЗАЦИИ СТАТУСА АДВОКАТА
В РОССИЙСКОЙ ФЕДЕРАЦИИ** 424
Скопинцева Валерия Сергеевна
Научный руководитель Тертышная Оксана Александровна
ГБПОУ ВО «ВЮТ», Воронежская область, г. Воронеж
- ПРОБЛЕМЫ ЗАЩИТЫ БЕЗДОМНЫХ ЖИВОТНЫХ** 425
Пашкова Анна Вадимовна
Научный руководитель Гнездилова Татьяна Васильевна
ГБПОУ ВО «ВЮТ», Воронежская область, г. Воронеж



ЭКОЛОГИЯ, ХИМИЯ

- НАУЧНЫЙ ПОДВИГ ДМИТРИЯ ИВАНОВИЧА МЕНДЕЛЕЕВА** 428
Гладков Иван Сергеевич
Научный руководитель Павлова Марина Борисовна
ГБПОУ ИО «Ангарский политехнический техникум»,
Иркутская область, г. Ангарск
- ЗАМЕНА ИСКУССТВЕННЫХ МАТЕРИАЛОВ
САМОВОЗОБНОВЛЯЕМЫМИ ПРИРОДНЫМИ МАТЕРИАЛАМИ** 429
Хазова Марина Андреевна
Научный руководитель Хабарова Светлана Рудольфовна
ГБОУ НАО «СШ № 1», Ненецкий автономный округ, г. Нарьян-Мар.
- ОЦЕНКА КАЧЕСТВА БЕНЗИНА АИ-92 НА АЗС** 430
Ярулина Эльвина Абриковна
Научный руководитель Казакова Ирина Петровна
МАОУ «Центр образования № 114 с углубленным изучением
отдельных предметов», Республика Башкортостан, г. Уфа
- БИОИНДИКАЦИОННАЯ ОЦЕНКА ОКРУЖАЮЩЕЙ СРЕДЫ
СЕЛА ТУРУХАНСК НА ОСНОВЕ АНАЛИЗА ФЛУКТУИРУЮЩЕЙ
АСИММЕТРИИ БЕРЕЗЫ ПОВИСЛОЙ (VETULA PENDULA)** 432
Гаджиева Сона Сардаровна
Научный руководитель Петрусь Ирина Григорьевна
МКОУ ДООД Туруханский районный Центр детского творчества
«Аист», Красноярский край, с. Туруханск
- ПРИРОДООХРАННАЯ ДЕЯТЕЛЬНОСТЬ: БОТАНИЧЕСКИЕ САДЫ** 433
Радаева Алина Сергеевна
Научный руководитель Тихоньких Наталья Викторовна
ГБПОУ ИО «Ангарский политехнический техникум», Иркутская
область, г. Ангарск
- СИНТЕЗ ПРОИЗВОДНЫХ БЕНЗОТРИАЗОЛА
ДЛЯ ПОЛУЧЕНИЯ НОВЫХ МАТЕРИАЛОВ** 435
Дульянинова Виктория Алексеевна
Научный руководитель Белоусова Зоя Петровна
МБОУ лицей «Технический», Самарская область, Самара



- ЗАГЛЯНЕМ В ЧАШКУ ЧАЯ** 436
Котельникова Елизавета Валерьевна
Научный руководитель Коптевская Ирина Борисовна
МБОУ СОШ № 37, Белгородская область, Белгород
- ПРЕИМУЩЕСТВО ЭКО -ПРОДУКТОВ** 438
Зайцева Елена Вячеславовна
Научный руководитель Ядрицева Татьяна Сергеевна
Липецкий институт кооперации (филиал) БУКЭП,
Липецкая область, город Липецк
- ОЦЕНКА СОСТОЯНИЯ ПОЧВЫ ПРОМЫШЛЕННОЙ ЗОНЫ**
ПАО «НИЖНЕКАМСКНЕФТЕХИМ» 439
Хасанов Ренат Рамилевич
Научный руководитель Дибеева Альмира Шайхразиевна
ГАПОУ «Техникум нефтехимии и нефтепереработки»,
Республика Татарстан, г. Нижнекамск
- ФОТОСИНТЕТИЧЕСКИЙ КОМПЛЕКС КАК РЕАГЕНТ**
УРОВНЯ ЗАГРЯЗНЕННОСТИ АТМОСФЕРНОГО ВОЗДУХА 441
Крестинин Владислав Михайлович, Самолина Софья Георгиевна
Научный руководитель Пичугина Галина Антонова
МАОУ «Медико-биологический лицей»,
Саратовская область, г. Саратов
- ОЦЕНКА КАЧЕСТВА БЕНЗИНА АИ-92 НА АЗС**
Г. УФЫ РЕСПУБЛИКИ БАШКОРТОСТАН 443
Ярулина Эльвина Абриковна
Научный руководитель Казакова Ирина Петровна
МАОУ «Центр образования № 114 с углубленным изучением
отдельных предметов», Республика Башкортостан, г. Уфа
- КОЛИЧЕСТВЕННОЕ ОПРЕДЕЛЕНИЕ ВИТАМИНА «С» В БРУСНИКЕ** 444
Ермакова Екатерина Александровна, Галиева Ольга Васильевна
МБОУ «СОШ № 1 имени Ярослава Василенко», Тюменская область, п.
Пурпе



ЭКОНОМИКА, УПРАВЛЕНИЕ, МЕНЕДЖМЕНТ, МАРКЕТИНГ

- ОЦЕНКА УЧАСТИЯ ДМИТРОВСКОГО МУНИЦИПАЛЬНОГО РАЙОНА МОСКОВСКОЙ ОБЛАСТИ В МЕЖДУНАРОДНОЙ УПРАВЛЕНЧЕСКОЙ ПРАКТИКЕ** 448
*Смирнова Дарья Николаевна,
Научный руководитель Литвинова Людмила Владимировна
Филиал ДИНО Государственного университета «Дубна»,
Московская область, г. Дмитров*
- УРОВЕНЬ СЧАСТЬЯ НАСЕЛЕНИЯ В СОВРЕМЕННЫХ ЭКОНОМИЧЕСКИХ УСЛОВИЯХ. КАК ЕГО ИЗМЕРИТЬ?** 449
*Солдатов Артур Сергеевич
Научный руководитель Солдатова Юлия Сергеевна
МАОУ ДО ЦДО, Новосибирская область, г. Искитим*
- СРАВНИТЕЛЬНЫЙ АНАЛИЗ УСЛОВИЙ СОЗДАНИЯ И РАЗВИТИЯ БИЗНЕСА В РОССИИ И ЗА РУБЕЖОМ** 451
*Сагателян Анна Араратовна
Научный руководитель Шангареева Светлана Семеновна
ГБПОУ Нефтекамский машиностроительный колледж,
Республика Башкортостан, г. Нефтекамск*
- АНАЛИЗ ДЕМОГРАФИЧЕСКОЙ СИТУАЦИИ В ТАМБОВСКОЙ ОБЛАСТИ** 452
*Яреновская Ольга Владимировна
Научный руководитель Протасова Ольга Викторовна
ФГБОУ ВО Мичуринский государственный аграрный университет,
Тамбовская область, г. Мичуринск*
- КАК ВЫБРАТЬ ОПЕРАТОРА СОТОВОЙ СВЯЗИ В ЭЛЕКТРОГОРСКЕ** 454
*Лепёшкин Кирилл Сергеевич
Научный руководитель Грязнов Павел Олегович
МОУ Лицей, Московская область, г. Электрогорск*

XXXIX Всероссийская конференция обучающихся
«ЮНОСТЬ, НАУКА, КУЛЬТУРА»



АСТРОНОМИЯ, КОСМОНАВТИКА

Москва, 2017



ОЦЕНКА ПРЕДЕЛЬНЫХ МАСС ЗВЕЗД РАЗНЫХ ТИПОВ

Голдовский Виталий Сергеевич

Научный руководитель Тихомирова Екатерина Николаевна

*ГАУК ЯО «Центр имени В. В. Терешковой»,
Ярославская область, г. Ярославль*

Познание границ мира, в котором мы живем, актуально, поскольку является одной из фундаментальных проблем астрофизики. Интерес представляет определение экстремальных значений масс звезд: нормальных, белых карликов, нейтронных, черных дыр.

Астрономические наблюдения показывают, что массы звезд заключены в интервале от $0.1 M_{\odot}$ до $150 M_{\odot}$ [1]. Методы решения основаны на исследованиях теоретических моделей звезд и решении соответствующих уравнений физики.

В случае нормальных звезд при равенстве давления, обусловленного силами гравитации, и давления водорода, при температуре $T=10000\text{K}$, радиусе $R=25R_{\odot}$ и с учетом выражения для эддингтоновской светимости, для предельной массы $M_{\text{норм}}$ такой звезды получим $M_{\text{норм}}=2160 M_{\odot}$.

Для белых карликов ($M_{\text{бк}}$), учитывая равенство давлений электронного газа и гравитационного давления, найдем их предельную массу $M_{\text{бк}}=1.86 M_{\odot}$.

Предельную массу $M_{\text{нейтр}}$ нейтронной звезды найдем, приравнявая среднее расстояния между нейтронами в нейтронной звезде удвоенной длине волны Комптона для нейтронов, а по найденному радиусу звезды, с учетом равенства центростремительного ускорения на поверхности звезды и гравитационного ускорения, определим искомую массу нейтронной звезды $M_{\text{нейтр}}=3.24 M_{\odot}$.

Найденное значение предельной массы нейтронной звезды хорошо соответствует общепринятому значению $3M_{\odot}$ [1] и также выражается через мировые константы, как и предельная масса белых карликов [1].

Оценим экстремальное значение массы черной дыры ($M_{\text{чд}}$), имеющей момент импульса L и электрический заряд Q . Используя условия существования черной дыры [1], представляя ее момент импульса на единицу массы через гравитационный радиус R_g и скорость света c , найдем экстремальное значение массы $M_{\text{чд}}$ (в системе СГС):



$$M_{\text{зд}} > \frac{5}{3} \cdot \frac{Q}{\sqrt{G}}, \text{ или } M_{\text{зд}} < \frac{3}{20} \cdot c^4 \cdot \frac{1}{G^{3/2}} \cdot \frac{1}{E}.$$

В работе впервые получены численные оценки предельных масс звезд на основе уравнений школьной физики, приближенно соответствующие результатам других авторов.

XXXIX Всероссийская конференция обучающихся
«ЮНОСТЬ, НАУКА, КУЛЬТУРА»



**БИОЛОГИЯ,
БОТАНИКА,
ЗООЛОГИЯ**

Москва, 2017



**БАБОЧКИ СЕМЕЙСТВА NYMPHALIDAE КАК
БИОИНДИКАТОРЫ ОЦЕНКИ ОКРУЖАЮЩЕЙ СРЕДЫ
СЕВЕРНЫХ БИОТОПОВ
В ОКРЕСТНОСТЯХ СЕЛА ТУРУХАНСКА**

Турбова Елизавета Михайловна

Научный руководитель Петрусь Ирина Григорьевна

*МКОУ ДОД Туруханский районный Центр детского творчества
«Аист», Красноярский край, с. Туруханск*

Настоящее исследование направлено на поиск насекомых тест-объектов качества среды и апробацию методики биооценки окружающей среды с помощью бабочек Nymphalidae в условиях Крайнего Севера.

Цель исследования. Исследование возможности использования бабочек семейства Nymphalidae для биоиндикационной оценки экологического состояния окружающей среды методом морфологического анализа уровня стабильности их развития (флуктуирующей асимметрии) на примере северных биотопов в окрестностях села Туруханска

Изучались выборки половозрелых особей бабочек рода Многоцветниц (Nymphalis) и бабочек рода Крапивниц (Aglais) семейства Нимфалиды (Nymphalidae) из 3-х природных биотопов на предмет Флуктуирующей асимметрии у бабочек Nymphalidae.

Новизна исследования. Региональных систем биомониторинга окружающей среды с помощью индикаторных организмов – бабочек ещё не разработано, не разработана так же пятибалльная шкала для определения качества среды по нарушению стабильности развития у бабочек, в исследовании использовалась шкала для клопа-солдатика.

Методы исследования. При проведении исследования применялись сравнительный морфологический анализ и биоанализ на основе флуктуирующей асимметрии, а так же анализ корреляционной структуры морфологических признаков.

Выводы. Исследование показало, что величина проявления флуктуирующей асимметрии у отдельных особей бабочек Nymphalidae зависит от конкретных условий обитания соответствует 2 баллам по критерию Стьюдента и оценивается как начальное (незначительное) отклонения от нормы, что не подтверждает данные по функциональной принадлежности территории.



Размер тела бабочек, билатерально симметричные признаки крылового рисунка несомненно несут информацию о стрессовом воздействии на экосистемы, в которых они обитают.

Полученные результаты свидетельствуют, что 60% используемых морфопризнаков оказались все же нескоррелированными между собой по величине асимметрии, что доказывает их пригодность в биоиндикационных целях. Они могут служить маркерами целостности и внутрисезонной стабильности популяций Nymphalidae, а показатели их асимметрии можно использовать в качестве индикаторов отклонения условий среды от оптимальных значений. Всё это можно фиксировать и применять для оценки среды обитания этих бабочек. При этом биотическими факторами среды пренебрегать нельзя.

Корреляционный анализ подтвердил зависимость длины тела бабочки от показателя функциональной асимметрии. Угнетение роста бабочек находится в прямой зависимости от степени загрязнения местообитания, чем выше загрязнение воздуха, тем меньше размеры особи.

Таким образом, полученные данные по основным показателям стабильности развития Nymphalidae свидетельствуют о возможности использования данной методики для интегральной оценки состояния северных биотопов, в условиях Крайнего Севера.

ИЗУЧЕНИЕ ВЛИЯНИЯ БИОТЕХНИЧЕСКИХ МЕРОПРИЯТИЙ НА ДИНАМИКУ ЧИСЛЕННОСТИ ЖИВОТНЫХ НА ПРИМЕРЕ ЗАЙЦА-БЕЛЯКА

Бондарь Антон Николаевич

Научный руководитель Боб Андрей Николаевич

*МКОУ ДООД Туруханский районный Центр детского творчества
«Аист», Красноярский край, с. Туруханск*

В связи с усиливающейся антропогенным воздействием на окружающую природу существенно уменьшается среда обитания диких животных, что безусловно влияет на их численность и на биоразнообразие в целом. Осуществление биотехнических мероприятий один из путей сохранения численности животных.

Настоящее исследование выполнено с целью изучения влияния биотехнических мероприятий на изменение численности и поведе-



ние зайца-беляка. В процессе исследований ставились и решались задачи организации и проведения биотехнических мероприятий для повышения численности зайца, а также учета численности зайцев на конец исследований, с последующим анализом и интерпретацией полученных данных.

В процессе исследований, в недоступном для людей и домашних животных месте, была обустроена подкормочная площадка, проведены учетные работы. На практике опробованы различные типы подкормки, определены предпочтения животных.

В результате исследований было установлено, что зайцы-беляки охотно реагируют на подкормку. Попадая в комфортные условия зайцы уменьшают размеры своего кормового участка, что благоприятно влияет на сохранение массы тела в течение всей зимы. Более того, наличие подкормочных площадок и солонца привлекает зайцев со всех окрестностей, их общая численность к весне увеличивается, что создает дополнительные удобства для их размножения.

ВИДОВОЙ СОСТАВ И ДИНАМИКА АКТИВНОСТИ СТРЕКОЗ ЮЖНОГО ПОБЕРЕЖЬЯ ОЗЕРА БАЙКАЛ

Суднев Павел Сергеевич, Рюкбейль Дмитрий Александрович

МБУДО «Созвездие», Новосибирская область, р. п. Кольцово

Несмотря на почти 60-летнюю историю изучения одонатофауны южного побережья озера Байкал, эта территория в одонатологическом отношении до сих пор остается недостаточно и крайне неравномерно исследованной. Для Байкальского заповедника, до лета 2015 года, было известно лишь 6 видов стрекоз, собранных Б. Ф. Белыйшевым в 1958 г. в окрестностях п. Танхой. Летом 2015 г. кол-во видов стрекоз на территории Байкальского заповедника пополнилось ещё 14 видами, собранными С. Н. Борисовым. Его работы проводились с 5 по 24 августа в охранной зоне заповедника.

Стрекозы в настоящее время – процветающая группа насекомых, о чем свидетельствует их широкое распространение, видовое многообразие и обилие в различных биогеоценозах практически всех климатических зон. Благодаря высокой численности, активному хищничеству и чередованию в жизненном цикле водной и наземной фаз, стрекозы вносят существенный вклад в круговорот веществ в биогеоценозах.



Таким образом, в настоящее время стрекозы занимают особое место в природе и являются одним из ярчайших его представителей.

Цель работы: установить видовое разнообразие и динамику активности стрекоз южного побережья озера Байкал. Исследовательские задачи: 1) установить видовой состав стрекоз, встречающихся в окрестностях эколого-туристического комплекса «Омулёвый» Федерального государственного бюджетного учреждения «Байкальский государственный природный биосферный заповедник»; 2) установить динамику активности выявленных видов стрекоз в течение дня; 3) оценить влияние температуры воздуха на динамику активности стрекоз.

Исследования проводились в Республике Бурятия, в смешанном лесном массиве, примыкающем к кордону Байкальского заповедника, расположенном на реке Дулиха.

Для проведения исследований был разработан учётный маршрут, на котором проводились наблюдения за стрекозами. Протяжённость маршрута в обе стороны составила примерно 1000 метров. Учет проводился путем подсчета стрекоз в поле зрения во время прохождения маршрута. Учет стрекоз на маршруте осуществлялся с 10 по 21 августа 2015 года по 6 раз в день.

По результатам проведенных исследований на южном побережье озера Байкал было выявлено 7 видов стрекоз, а именно: *Sympetrum flaveolum*, *Lestes dryas*, *Somathochlora graeseri*, *Aeshna juncea*, *Sympetrum danae*, *Sympetrum pademontanum*, *Ophiogomphus spinicornis*.

Установлено, что стрекозы активны с 10.00 до 18.00 часов, пик активности наблюдается в 12.00. В 20.00 часов активность стрекоз отсутствует, а время начала их активности в данном исследовании не установлено.

Доминантным видом на территории Байкальского заповедника является вид *Sympetrum flaveolum*, при этом в популяции данного вида преобладают самцы, чья динамика активности почти полностью совпадает с динамикой активности всех видов. Динамика активности самок несколько отличается от динамики активности самцов: основной пик также наблюдается в 12.00, но имеется и второй – в 16.00 часов.

Выдвинута гипотеза для последующего исследования, что наиболее комфортная температура для стрекоз – 18.6 °С.

XXXIX Всероссийская конференция обучающихся
«ЮНОСТЬ, НАУКА, КУЛЬТУРА»



**ГЕОГРАФИЯ,
ЭТНОГРАФИЯ,
КРАЕВЕДЕНИЕ,
АРХЕОЛОГИЯ**

Москва, 2017



АНАЛИЗ МИГРАЦИОННЫХ ПРОЦЕССОВ В САМАРСКОЙ ОБЛАСТИ В ПЕРИОД 2001–2016 ГОДЫ

Елисеева Елизавета Антоновна

Научный руководитель Кичасова Светлана Владимировна

МБОУ Гимназия № 1, Самарская область, город Самара

Цель работы: изучение миграционных процессов в Самарской области в период 2008–2016 годы.

Объектом исследования являются миграции.

Предметом исследования является миграционный процесс в Самарской области в период 2001–2016 годы.

Гипотеза исследования: нестабильная экономическая ситуация в Самарской области в последние несколько лет вызвала уменьшение миграционного прироста населения региона.

По итогам проведенного исследования, мы пришли к выводу, что за последние десять лет (с 2006 года) в Самарской области наблюдается негативное развитие миграционного процесса. Главная проблема – отток квалифицированных кадров трудоспособного возраста из Самарской области в другие регионы России. В результате миграционных процессов в 2015 году в Самарской области уменьшилось на 479 человек число лиц с высшим профессиональным образованием с неполным высшим образованием. Эта убыль частично компенсируется притоком населения из стран СНГ – в основном мужчин трудоспособного возраста, обладающих низким уровнем квалификации.

В последние два года (2015, 2016) в Самарской области наблюдается очевидное уменьшение численности населения из-за переездов на постоянное место жительства в другие регионы России. По итогам 2016 года в Самарской области зафиксирована самая крупная в XXI веке демографическая потеря, вызванная межрегиональной миграцией (–3488 человек).

До 2010 года Самарская область практически во всех исследованиях и отчетах фигурировала как так называемый центр миграционного притяжения для граждан России. По итогам 2016 года перестали быть демографическими донорами для Самарской области республика Башкортостан, Белгородская, Оренбургская, Ульяновская области и другие регионы России. Наша область сама стала «демографическим донором» для Москвы, Подмоскovie и Санкт-Петербурга. Эксперты в качестве



причин уменьшения численности населения Самарской области из-за межрегиональной миграции называют падающие быстрее, чем в среднем по России, реальные доходы населения, растущую безработицу и нищету, а также проблемы на крупных предприятиях региона (ВАЗ).

На протяжении последних пяти лет в Самарской области наблюдается «утечка умов» – квалифицированные специалисты уезжают из области в другие регионы России и «утечка мускул» – к нам приезжают неквалифицированные и малоквалифицированные работники из стран ближнего зарубежья. Необходимо срочно принимать государственные меры, направленные на сохранение квалифицированных специалистов в нашем регионе (создавать новые рабочие места, новые предприятия; строить предприятия в южных, северных и западных муниципальных районах области, наиболее сильно «теряющих» население).

УХОДЯЩИЙ НАРОД

Сидорчик Вероника Сергеевна

Научный руководитель Коник Анна Андреевна

МАОУСОШ № 13, Свердловская область, город Серов

Есть в Свердловской области свои «индейцы». Немногим более сотни человек. Живут они на самом севере в Ивдельском районе. Так же, как их предки сотни лет назад, занимаются охотой и рыболовством. Катастрофически деградируют и вымирают. Имя им – манси.

Проблема манси в том, что они не могут интегрироваться в современное общество. Если область рапортует о добыче и разработке полезных ископаемых, для малого народа это, означает, что их родная земля, которую они обожествляли, гибнет. Одновременно уходят с планеты и эти люди. Вымирают от самоубийств и от алкоголизма, рожденного безысходностью, утратой смысла жизни, от отсутствия медицинской и социальной помощи.

Потеряв собственные корни, мы можем всё потерять. Традиционные знания, способность жить в гармонии с природой мы уже потеряли. А человечеству, чтобы выжить, нужно к этому вернуться. А манси пока умеют так жить, поэтому и стоит вопрос об их сохранения, их выживания.



Цель: познакомиться с жизнью и культурой манси, и исследовать причины трагедии вымирания этого народа.

Гипотеза: современное общество и близость к цивилизации отрицательно влияет на жизнь и культуру манси, что приводит к сокращению их численности.

В результате изучения и исследования данной темы можно сделать вывод о том, что гипотеза подтвердилась частично, современное общество и близость к цивилизации отрицательно влияет на жизнь и культуру манси, но недоступность некоторых социальных объектов больниц, школ так же усугубляет ситуацию. К тому же на этой территории ведется разработка Шемурского месторождения медно-цинковых руд, в результате чего экологическая ниша проживания манси постепенно уничтожается.

Анализируя результаты работы я пришла к выводу, что проблема народа манси действительно существует, и для ее решения требуется очень грамотный подход, что бы найти компромисс во взаимодействии манси с современным обществом, не нанеся им непоправимый вред.

Своей работой мы хотели бы привлечь внимание широкой общественности, занимающейся вопросами охраны малочисленных народов и их культуры, пока не растеряно окончательно духовное и культурное наследие предков, пока не растворился народ манси среди более многочисленных народов.

ВЫМЫСЕЛ И РЕАЛЬНОСТЬ (ПО ПРОИЗВЕДЕНИЮ В.П.АСТАФЬЕВА. «КРАЖА»)

Семенова Екатерина Олеговна

Научный руководитель Забрыгина Татьяна Григорьевна

*МКОУ «СШ города Игарки» им.В.П.Астафьева, Красноярский край,
г. Игарка.*

Изучением наследия В. П. Астафьева, в школе занимаются с 2001 года. Когда Игарской средней общеобразовательной школе было присвоено имя В. П. Астафьева. В 2003 г. создан школьный музей В. П. Астафьева, определивший несколько направлений: музейную педагогику, работу школы экскурсоводов, исследовательскую. Актуальность темы: 1 мая 2014 г. исполнилось 90 лет нашему великому земляку



писателю с мировым именем, Виктору Петровичу Астафьеву. Он очень часто приезжал в Игарку. Может, тянула своеобразная северная природа и рыбалка, а может – ностальгия по детству, а может человеческая потребность возвращаться туда, где было особенно тяжело желание исправить что-то в своей душе... Предмет исследования: биография и творчество писателя В. П. Астафьева. Объект исследования: произведение В. П. Астафьева «Кража». Цель исследовательской деятельности: проанализировать произведение В. П. Астафьева «Кража», где Виктор Петрович описывает детские годы, проведенные в игарском детском доме, провести исследование творчества писателя, заняться восстановлением истины – какие учреждения, здания, герои, сюжеты в повести «Кража» города Краесветска (город Игарка) вымышленные, какие реальные. Гипотеза исследования: если проанализировать произведение «Кража», то это позволит увидеть влияние города Игарки на творчество писателя и достоверное отражение его в событиях, фактах, героях. Работая в архиве Отдела фондов «Музея вечной мерзлоты» я прочитала книгу «Игарка древняя, Игарка загадочная» А. И. Тошева. Из неё я узнала: «11 апреля 1936 года. Игарка. Улица Ленина. Площадь Советов. Игарчане пришли сюда, чтобы похоронить здесь погибших в авиационной катастрофе лётчика Г. М. Чернявского и инженера И. К. Федотова. 2 апреля 1936 года после продолжительного разогрева двигателей самолёты направились к месту назначения. Попав в зону сильного ветра и плохой видимости из-за снега, самолёты сблизилась. Чернявский, чтобы избежать столкновения с другим самолётом, сделал недопустимо крутой поворот влево. Самолёт перешёл в штопор и упал на землю. Вывод: в повести Астафьева «Кража» говорится о действительно имеющемся в Игарке памятнике погибшим летчикам, но не конкретно о Федотове и Чернявском. По замыслу автора погибает лишь одного лётчик, а друг выживает. Первый раз театр появился в Игарке в 1937 году благодаря энергичной московской актрисе Вере Пашенной – она приезжала в Заполярье знакомить игарчан со столичным искусством, и между делом основала первый театр за Полярным кругом. Правда, большого успеха Театр имени Пашенной не имел – во всяком случае, успех был не таким огушительным, как у сменившего его в 1949 году лагерного театра. Выводы. Гипотеза подтвердилась. Исследовав и проанализировав произведение «Кража» мною была установлена достоверность описания памятника погибшим лётчикам



и подлинность существования в нашем городе театра имени Веры Пашенной. Подтверждается и то, что она сама приезжала со своей труппой в наш заполярный городок. Это всё является итогом исследования. Анализ произведения «Кража», позволил увидеть влияние города Игарки на творчество писателя и достоверное отражение его в событиях, фактах, героях.

ХАРАКТЕРИСТИКА ВОДНЫХ РЕСУРСОВ ВОТКИНСКОГО РАЙОНА

Азябина Дарья Александровна

Научный руководитель Азябина Евгения Ивановна

МБОУ Верхнеталицкая СОШ,

Удмуртская Республика, д. Верхняя Талица

Малые реки – наиболее уязвимый элемент речных систем, так как первыми реагируют на антропогенные изменения, происходящие на их водосборах. На берегах малых рек проживает большинство сельского и значительная часть городского населения страны. Их воды активно используют для промышленного, питьевого и хозяйственно-бытового водоснабжения, орошения, а их берега – для отдыха людей.

Актуальность исследования: малые водотоки и притоки реки Камы, протекающие по территории Воткинского района, являются одним из наиболее привлекательных природных компонентов, с которым связана жизнь и деятельность жителей района.

Цель работы: составление характеристики поверхностных водных ресурсов для дальнейшего использования ее при комплексной характеристике Воткинского района. В соответствии с поставленной целью решались задачи:

- Обосновать принадлежность рек Воткинского района к малым рекам;
- Выявить особенности гидрологического режима рек;
- Вычислить длину малых рек, их извилистость;
- Вычислить площадь речных бассейнов малых рек

Объект исследования: поверхностные воды Воткинского района.

Предмет исследования: гидрографические характеристики поверхностных вод.



Гипотеза: большинство рек Воткинского района относятся к малым рекам, а озера, если таковы имеются называются старицами.

Практическая значимость темы:

- характеристика поверхностных водных ресурсов территории, на которой мы проживаем;
- приобретение навыков исследовательской работы.

Для решения поставленных задач выбраны следующие методы: изучение литературных источников, обработка картографического материала, математический, иллюстративный, описательный, использование интернет-ресурсов.

В ходе проведения исследований была дана характеристика поверхностных вод Воткинского района:

- Вычислена длина малых рек Воткинского района;

Выдвинутая гипотеза подтвердилась: доказано, что большинство рек Воткинского района относится к самым малым рекам, имеющим протяженность до 25 км., к малым относится Вотка, а Сива и Кама к большим. Озера относятся к озерам-старицам.

- На карту масштаба 1:400000 были нанесены более мелкие реки Воткинского района;

- Большая часть рек относится умеренно извилистым;
- Вычислена площадь речных бассейнов малых рек;
- Выявлены особенности гидрологического режима рек;

В ходе проведения исследований были выявлены некоторые несоответствия действительности:

- На подробной карте Удмуртии (интернет) Малая Вотка (хотя это Ольховка) впадает в Малую Вотку.

- В книге Энциклопедия Удмуртской республики при характеристике Воткинского района сказано, что «По территории района протекают р. Кама, Сива с притоками Ольховка, Вотка...», хотя на этой же странице находится карта, на которой показано, что Ольховка впадает в Малую Вотку. Эта ошибка «перекочевала» в книгу «Воткинский район 85 лет». Ошибка вероятно произошла из-за совпадения названий. В Пермском крае в р. Сива впадает Ольховка, но расположена она на 194 км. от устья по правому берегу. Полученную информацию можно использовать на уроках географии, краеведения, развития интереса к изучению родному краю, использовать при комплексной характеристике Воткинского района.



**СРАВНИТЕЛЬНАЯ ХАРАКТЕРИСТИКА
СОВЕТСКИХ И ПОСТСОВЕТСКИХ ПРАЗДНИКОВ
В ТУРУХАНСКОМ РАЙОНЕ КРАСНОЯРСКОГО КРАЯ
(50-е ГОДЫ XX В.– 10-е ГОДЫ XXI в.)**

Грахольская Юлия Викторовна

Научный руководитель Зубова Светлана Сергеевна

МКОУ ДО ТР ЦДТ «АИСТ», Красноярский край, с. Туруханск

Цель: изучить динамику функциональных и идеологических изменений праздников советской и постсоветской действительности.

Задачи: 1. Выявить содержательное наполнение советских и постсоветских праздников. 2. Определить функции праздников в советский и постсоветский периоды. 3. Проанализировать советскую и постсоветскую модели празднований.

Государственные праздники связаны с юбилеем государства, с властью, которая утверждает единство своих интересов с народными. В основе этой группы советских и постсоветских праздников лежит идейная направленность. Народные праздники советского времени частично связаны с древними поверьями и отличаются весёлой обстановкой, постсоветского – подчёркивают локальную и национальную идентичность. Религиозные праздники имеют торжественный характер и сопровождаются ограничениями на работу, ритуалами и ритуальной кухней. Профессиональные праздники советского времени являлись способом сплочения коллектива и мобилизации его на новые профессиональные достижения. Корпоративные праздники становятся технологией восстановления затраченных сил.

Для советской эпохи характерно проявление на праздниках объединения общества на идеологической основе, перестройка сознания, ощущение праздника на эмоциональном, социальном, коммуникативном уровнях. Праздники выполняли социальные функции: идеологическую, консолидирующую, коммуникативную.

У постсоветских праздников появились новые функции: компенсаторная и рекреативная (развлекательная). Праздник рассматривается как дополнительный отдых, способ снятия стресса нелёгкой повседневной жизни, удовлетворяет потребность в удовольствиях, наслаждении жизнью. Единство эмоционального, социального и коммуникативного уровней постсоветского праздника пока что отсутствует.



Советская модель имела чётко выраженную основу. Все структурные элементы были чётко проработаны и функционировали. Благодаря этому, сбрасывалось социальное напряжение.

В постсоветском обществе отсутствует общая основа. Структурные элементы праздников находятся в стадии формирования.

**БАНКЕТ ЗА СТОЛОМ С ПОЛНЫМ ОБСЛУЖИВАНИЕМ
ОФИЦИАНТАМИ НА 28 ЧЕЛОВЕК
ПО СЛУЧАЮ ПРАЗДНОВАНИЯ ДНЯ ПОБЕДЫ
В КАФЕ «ГОСТИ» В СТИЛЕ РЕТРО**

Яшина Александра Владимировна

Научный руководитель Обломий Антонина Сергеевна

ГАПОУ КККАТК, Краснодарский край, ст-ца. Стародеревянковская

9 мая-это особый день в жизни каждого человека. День, когда празднуется подвиг советского народа. День Победы – это замечательный праздник, который отмечает вся Россия 9 мая. Низкий поклон всем тем, кто воевал в той страшной четырехлетней войне за нашу жизнь на Земле. Нужно не забывать таких людей и почаще их навещать. Только они смогут рассказать настоящую правду о том, что происходило на полях сражения, как они спасались от голода и как проходили их военные будни. Со слезами на глазах они рассказывают все то, через что они прошли и с улыбкой на лице гордо говорят о Победе. Первое празднование того замечательного праздника завершилось грандиозным салютом, который надолго запомнился для советских людей. В этот день проводится возложение венков к вечному огню, проходит Бессмертный полк, гуляние в парках с различными конкурсам, проходят концерты посвященные этому празднику.

Цель моей научно-исследовательской работы;

- Изучить историю празднования 9 мая;
- Изучить организацию проведения 9 мая;
- Отработать навыки сервировки тематического стола;
- Разработать меню и изучить его;
- Произвести расчет заявок к банкету;
- Использовать приложения;

Очень часто празднование «Дня Победы» организуется на предприятиях общественного питания. Это связано с тем, что там обеспечен



комфорт для посетителей, подаются изысканные блюда и напитки, а также можно пригласить любое количество гостей. В этот день проходит парад Победы, который является театрализованным действием, в параде участвуют все школьники и студенты, а также различные предприятия, у каждой колонны свой парадный вид, все проходят с шарами, лентами, а также с музыкальным сопровождением, проходя мимо ветеранов все с улыбкой на лице восклицают трехразовым «Ура». Проходят концерты посвященные ветеранам выжившим на той страшной войне, а в центре городов выставлена полевая кухня на которой угощают всех жителей вкусной кашей. Солдатская каша- это каша из крупы, овощей и мяса. Для организации тематических банкетов предприятия общественного питания оформляют зал цветами и различной атрибутикой по теме «День Победы». Для оформления зала по поводу празднования «День Победы» я буду использовать красочные цвета, которые могут подчеркнуть праздничное настроение, например, столы накрыты белой скатертью и красным напероном. Банкетный зал Гастропаба «Гости» украшен в стиле «ретро», предметы напоминающие военное время.

ТОЛЕРАНТНОСТЬ КАК ФАКТОР СОХРАНЕНИЯ МИРА И СТАБИЛЬНОСТИ В КРАСНОДАРСКОМ КРАЕ, ОДНОМ ИЗ САМЫХ МНОГОНАЦИОНАЛЬНЫХ РЕГИОНАХ РФ

Арсбиева Камила Вахырсолтановна

Научный руководитель Кандидатова Ольга Ивановна

ГОУ СПО Армавирсий юридический техникум,

Краснодарский край, город Армавир

Тема моей научно – исследовательской работы: « Толерантность как фактор сохранения мира и стабильности в Краснодарском крае, одном из самых многонациональных регионах РФ».

Выбор темы обусловлен тем, что, поступив в Армавирский юридический техникум, я влюбилась в город и обратила внимание на многонациональный состав города, студентов техникума. Поэтому поставила перед собой цель: собрать исторические источники, содержащие информацию об истории края и города Армавира, изучить динамику



национального и конфессионального состава края и города Армавир, собрать все имеющиеся исторические источники, содержащие информацию о понятии «Толерантность», установить актуальность принципа толерантности в жизни современного цивилизационного общества, провести социологическое исследование среди студентов АЮТ с целью выявления национального состава данного учебного заведения города Армавира, установить формы и способы сплочения различных народов, проживающих в городе Армавир. Актуальность работы состоит в том, что в этом году для нашего края наступит важная дата – 13 сентября – 80-летие образования Краснодарского края. Для жителей Кубани это особый, дорогой каждому праздник. На сегодняшний день с одной стороны прослеживается укрепление государства, усиление процессов интеграции, с другой стороны наблюдается тенденция сохранения разных народов своих национальных и культурных традиций. Я пытаюсь рассмотреть проблему этих двух противоположных тенденций, взаимодействие таких понятий, как государственный и национальный патриотизм.

Теоретическая значимость работы состоит в том, что это первая попытка выполнить исследование такого рода с использованием архивных материалов краеведческого музея и результатов социологического исследования среди студентов юридического техникума.

Хронологическая работа охватывает период более двух веков.

Была выдвинута гипотеза о том, что история города Армавира неразрывно связана с историей Кубани, как одного из регионов РФ, национальные и культурные особенности Отечества, региона и города взаимосвязаны.

Практическая значимость работы заключается в том, что я сделала для себя ряд открытий, осуществила пропаганду полученных знаний среди своих сверстников, что формирует у молодежи нравственные ориентиры, уважение к памяти своих предков, культурным ценностям и традициям своего и других народов, что позволяет, сохраняя собственную идентичность, вступать в диалог с представителями других культур – всё это является необходимым для сохранения культурной преемственности поколений.

Между представителями разных народов, проживающих в Армави-ре, сохранились дружеские и добросовестные отношения, вырабатывались традиции межнационального сотрудничества, ведущие к меж-



национальному единству и осознанию общности исторической судьбы. В 1839 году по приказу генерала Г.Х. Засса на левый берег Кубани, в безымянный аул были приведены черкесские армяне. Аул получил название Армавир. Этот год считается официальной датой появления Армавира, первоначальное название которого было Армянский аул.

В 1861 году была освещена Армяно – григорянская церковь. В 1910 году на восточной окраине Армавира силами местной общины казанских татар была построена суннитская мечеть, лютеранская церковь и еврейский молитвенный дом.

Проследив динамику национального состава населения Армавира, можно сделать вывод о том, что развитие шло от горского народа черкесо-гаев к более пестрому полиэтническому составу. По данным 2010 свыше 90 национальностей против 45 национальностей по данным 2002 года.

Жители Армавира находились постоянно в рамках культурного взаимодействия, что разрушало этнические границы.

Проведение социологического опроса на базе Армавирского юридического техникума показало, что в техникуме обучаются студенты 22 национальностей.

Исследование показало, что основными религиями, которые исповедуют студенты Армавирского юридического техникума, являются православие (53,5%), католицизм (5%), протестантизм (5%), мусульманство (23%), атеисты (3%) и затрудняются в ответе 14%.

Большинство студентов с уважением относятся к представителям других национальностей (97%). С интересом знакомятся с традициями соседских народов (67%), с равнодушием (33%).

Культурные традиции Армавирского юридического техникума вобрали в себя культурные достижения, традиции разных народов.

Следует отметить, что наряду с таким явлением, как национальный патриотизм, уместно говорить о патриотизме государственном. Проведенное исследование не выявило противостояния этих двух явлений.

Исследование подтверждает, что единство общества в его многообразии, в проявлении культурных контактов. Международный диалог, возникший еще в начале XIX века, характеризуется поступательным, стабильным развитием.

Проведенное исследование дает основание гордиться историей города, предков, вызывает желание продолжать изучение истории



родного края, сохранять и преумножать культурное достояние города, пропагандировать полученные знания среди своих сверстников.

Актуальность: семья является кузницей бытия каждого человека. Именно в этой кузнице зарождается духовные и физические качества человека. Об этом и писал наш земляк Виктор Петрович Астафьев. На анализе произведений Астафьева, я решила узнать – какая семья была у Виктора Петровича? Гипотеза: уйдя из жизни, В. П. Астафьев оставил после себя большое литературное наследие. Будет ли оно забыто? Цель работы: выявить, что способствует сохранению литературного наследия писателя. Задачи: познакомиться с литературным наследием и биографией писателя с целью отбора материала, в котором автор говорит о родственниках. Составить генеалогическое древо. В повести собраны все основные ценности русского человека: дом, семья, дети, природа, родина. Именно своей бабушке, Екатерине Петровне, которая была главным человеком у В. П. Астафьева в огромном мире детства, посвятил свою повесть «Последний поклон» – воспоминание о детстве и отрочестве. С бабушки Екатерины Петровны Потылицыны мы и начнём генеалогическое древо Виктора Петровича Астафьева. Основная задача работы – найти ныне живущих родственников писателя. Первым с кем я встретилась, был Александр Бураков – внучатый племянник писателя (внук Галины Петровны, сестра по отцу Виктору Петровичу). Нам помогла Суслова Ольга Викторовна – дочь сродного брата Ильи Евграфовича. Главным и родным человеком для Виктора Петровича, после смерти дочери Ирины, был сын Андрей. Андрей Викторович, по специальности учитель истории, отработав несколько лет в школе, нашел себе дело по душе: стал работать в реставрационной мастерской, чем занимается и до сих пор. Жена Андрея преподаватель английского языка. Сын работает физиком в Москве. Владимир Петрович Астафьев – сын Петра Павловича от второго брака. Виктор Петрович, отказываясь от европейских приглашений, едет в Игарку на рыбалку – к своему брату Владимиру – истинному рыбаку и охотнику, прототипу образа Акима в книге «Царь-рыба». Нам удалось связаться с внучкой писателя – Полиной. И именно от неё мы узнали много нового и интересного о семье, о наследии В. П. Астафьева. Полина, дочь Ирины (дочери Виктора Петровича), которая рано ушла из жизни, она живет в Красноярске является научным сотрудником Мемориального комплекса в Овсянке. Она разрабатывает сценарии



мероприятий, проводимых в Мемориальном комплексе писателя. Помогает ей брат Виктор, который является блогером, живёт Виктор в Красноярске. Один из главных проектов Полины в настоящее время – создание фильма по повести «Кража». Полина, узнав о том, что детский дом, где жил маленький Витя, сохранился, решила часть съёмок провести в Игарке в следующем году, и привлечь для участия игарских ребяташек. Полина так же ведёт детскую театральную студию имени В.П. Астафьева при Литературном музее в городе Красноярске. Участвует в постановках театра имени А.С. Пушкина по произведению Астафьева «Пастух и пастушка». В этой постановке Полина играет роль медсестры. Вывод: проведя, опрос очевидцев и разыскав ныне живущих родственников В.П. Астафьева, я продолжила родословную писателя и выяснила, кто из потомков являются хранителями литературного творчества Виктора Петровича Астафьева. Выводы: гипотеза подтвердилась: уйдя из жизни, В.П. Астафьев оставил после себя большое литературное наследие. Но это наследие никогда не будет забыто, пока есть те, кто его сохраняют и популяризируют. Познакомившись с биографией писателя, с литературным наследием, отобрав материал о родственниках, составив генеалогическое древо, выяснила, кто продолжает хранить и популяризировать творчества В.П. Астафьева.. Древо В.П. Астафьева после его смерти не увяло. Оно продолжает расти и развиваться. **Используемая литература:** Марина Мишечкина «Тепло и холод Краесветска» Выпуск 1. Отпечатана «Платина», Виктор Петрович Астафьев «Последний поклон» Том 2. Издательство «Молодая гвардия» 1989 г. (стр.123), Фонд Астафьева «День и ночь».

СЕВЕРНЫЕ НАРОДЫ ТУРУХАНСКОГО РАЙОНА

Витковская Анна Николаевна

Научный руководитель Забрыгина Татьяна Григорьевна

Муниципальное общеобразовательное учреждение «Средняя школа города Игарки» им. В.П. Астафьева, Красноярский край, г. Игарка

Актуальность. Ранее этнологи насчитывали до 45 разных народов, обитающих в суровом климате, на Севере. Они живут небольшими группами, у каждого есть свой язык, традиции и религиозные веро-



вания. Понятие «народы Севера» все чаще разбавляют словом «малочисленные». Есть много работ про жизнь и быт народов севера, но мы решили узнать, какие народы мы можем считать коренными жителями Туруханского района.

Какие народы проживали в Туруханском районе издревле? В связи с этим мы решили разобраться с данным вопросом.

Гипотеза: коренные народы севера проживали в Туруханском районе издревле.

Задачи: изучить литературу по выбранной теме, познакомиться с материалами архивов, краеведческих музеев, установить в какие временные рамки народы стали заселять данную территорию, составить хронологическую таблицу.

Методы, при помощи которых проводилось исследование: консультация с сотрудниками музея, архивов, анализ статей и литературы. Нашей целью являлось выявление коренных народов Севера, проживающие в Туруханском районе, и составление хронологической таблицы их заселения.

Согласно найденным нами данным, мы узнали, что селькупы и эвенки начали свое расселение по территории Туруханского района в 17–18 вв. А кеты намного раньше, примерно в 13 веке.

Для того чтобы определить территорию расселения народов, мы изучили особенности языка каждого народа и ареалы их распространения. И выявили, что народы, которые мы нашли ранее, соответствуют территории, которую мы исследуем.

Также нами были найдены карты, которые показывают ареалы распространения данных народов.

По ходу работы нами были выявлены проблемы сокращения численности коренных народов, по причинам: физиологические особенности организма; вредные привычки; низкая доступность медицинского обслуживания; низкий уровень образования.

Выводы и результаты. Гипотеза подтвердилась. Эвенки, Селькупы начали расселение по территории севера Сибири в 17–18 вв., а значит они расселяясь и осваивали северные территории первыми, кроме кетов которые расселились здесь намного раньше. Из этого можно сделать вывод, что все они могут считаться коренными жителями Туруханского района.

Задачи выполнены: прочитаны и проанализированы рассказы Н. П. Макаров, М. С. Батошев «История и культура народов Севера



Приенисейского края»; Игарка древняя, Игарка загадочная: сборник очерков по истории Игарского района, вып. 2, под редакцией А. И. Тошева; В. Новиков, Ж. Трошев «Игарка. Города Красноярского края»; Б. Е. Андюсев «Сибирское краеведение. Хозяйство, быт, традиции, культура старожилов Енисейской губернии XIX – начала XX вв.; ознакомлены с материалами, представленными в Красноярском Краеведческом музее и Таймырском Краеведческом музее; хронологическая таблица составлена.

Практическая значимость: на сегодняшний день существует много работ посвященных народопереселению коренных народов Севера. Однако мы решили изучить эту тему на уровне своего района. Материалы данной исследовательской работы могут быть использованы, как лекционный материал для Музея Вечной мерзлоты и уроков краеведения в школе.

ЗНАЧОК – НОСИТЕЛЬ ИСТОРИЧЕСКОЙ ПАМЯТИ

Осинцев Александр Александрович

Научный руководитель Квасова Елена Александровна

МБОУ СОШ№ 64, Свердловская область, г. Лесной

Каждый год мы чтим память тех, кто не пожалел своей жизни ради будущего своего народа, т.е. ради нас. Каждому выпала своя ноша в той войне, кто-то защищал Родину и погибал в бою, кто-то подрывал дух врага в тылу, а кому-то было суждено пройти через нечеловеческие испытания в лагерях смерти. Тему для моей работы «Значок – носитель исторической памяти» подсказал маленький нагрудный значок, который был найден на берегу обмелевшего нижнетуринаского пруда в районе «Вайнера».

Цель данной работы: узнать историю и значение значка.

В соответствии с поставленной целью определены и достигнуты следующие задачи:

- найдена информация по изображению значка.
- изучена история здания, которое изображено на значке.
- научился самостоятельно искать информацию, анализировать и обобщать материал.

Изучив значок, мы попытались найти его владельца. Мы нашли



и встретились с бывшей жительницей, затопленного поселка Вайнера. Платонова Людмила Ивановна рассказала о том, как ее раскулаченная семья попала на Урал. Она не смогла вспомнить о жителях поселка, кому бы мог принадлежать значок.

Мы, с помощью директора городского краеведческого музея, нашли проживающих в нашем городе узников концлагерей. С двумя из них – Феськовым Евгением Даниловичем, Мжачих Лидией Андреевной – нам удалось встретиться и побеседовать.

Результаты исследования были обработаны и рекомендованы для проведения уроков мужества, классных часов, создан информационный буклет, материалы и значок переданы в школьный краеведческий музей. Наши исследования размещены на школьном сайте.

XXXIX Всероссийская конференция обучающихся
«ЮНОСТЬ, НАУКА, КУЛЬТУРА»



**КУЛЬТУРОЛОГИЯ,
ИСКУССТВОВЕДЕНИЕ,
НАРОДНАЯ КУЛЬТУРА
И ТВОРЧЕСТВО,
ДЕКОРАТИВНО-ПРИКЛАДНОЕ
ИСКУССТВО**

Москва, 2017



ИЗУЧЕНИЕ И АНАЛИЗ ИСТОРИЧЕСКИХ УСЛОВИЙ И ФАКТОРОВ СТАНОВЛЕНИЯ НАЦИОНАЛЬНОГО ИДЕАЛА, КАК ЦЕЛИ СИСТЕМЫ НАРОДНОГО ВОСПИТАНИЯ, ЧЕРЕЗ ТРАДИЦИИ АДЫГОВ

Карданова Лияна Мухабовна

Научный руководитель Боранукова Зоя Хизировна

МКОУ СОШ а.Зеюко, Карачаево-Черкесия, а.Зеюко

Самобытная культура народов Северного Кавказа их самосознание неразрывно связаны с историей их этносов. Свойственные горцам поклонение памяти предков, их даянием, запечатленные в исторических преданиях, народном героическом эпосе, традициям и обычаям адыгского народа, позволяет соприкоснуться с накопленными человечеством неоспоримыми ценностями, оказывает позитивное влияние на воспитание подрастающего поколения. Передача жизненного опыта от старших к младшим – одно из необходимых условий существования всех этнических общностей, т. к. от воспитания и внешних обстоятельства зависит развитие личности. Идеал совершенной личности у адыгского народа соответствует его характеру, определяется его общественной жизнью, развивается вместе с развитием личности. Совершенной личности не чуждо ничего человеческое. Таким образом, актуальность темы исследования подтверждается тем, что сегодня и школа, и ученые, и общественность, и пресса говорят о том, что без решения важнейшей задачи воспитания подрастающего поколения на национальных традициях, проникнутых высоконравственным национальным идеалом, не может быть полноценного, всестороннего воспитания.

Целью данной исследовательской работы является выявление использования народных традиций адыгов, и обосновать возможности национальных традиций среди подрастающего поколения по средствам детских образовательных учреждений.

При изучении данной темы мы проделали следующую работу: дали представление о национальных традициях в воспитании адыгов, ознакомились с традициями адыгского народа, выявили методы, приемы и средства воспитания высокосоциальной, всесторонне развитой личности и обосновали, что традиции адыгского народа может оказать положительное влияние на общее воспитание, показали актуальность



традиций адыгского народа в воспитании для современной педагогической науки и практики.

Отсюда сделали выводы, что склад личности начинает формироваться очень рано, поэтому воспитание должно начинаться с первого года жизни ребенка. Главным при этом выступает способ педагогического воздействия, при котором необходимо организовать активность ребенка, а не просто подавлять нежелательные ее формы. Основной целью народной педагогики была подготовка всесторонне развитых людей, способных переносить любые невзгоды; наделенных умом, физической силой и нравственными добродетелями. Утрата исторических и духовных ценностей, созданных нашими предками, разобщенность и отчужденность поколений может привести к бездуховности, дисгармонии личности, потере внутреннего стержня и дисбалансу в сознании людей. Сегодня мы наблюдаем резкое обострение воспитательных проблем, усиление негативных явлений в молодежной и школьной среде. Следовательно, возникает необходимость переосмысления педагогического опыта и этнических традиций, которые приобретают особую значимость в наши дни. Все более очевидно, что современная школа не может и не должна дистанцироваться от педагогического опыта и наследия предков, от особенностей национальной психологии народа, его обычаев и традиций.

СПАСЕМ ЭКОЛОГИЮ ВМЕСТЕ. УТИЛИЗАЦИЯ ПЛАСТИКОВЫХ ОТХОДОВ

Киселева Ангелина Александровна

Научный руководитель Журавлева Марина Игоревна,

Красильникова Валентина Ивановна

МАОУ гимназия № 40, им. Ю. А. Гагарина,

Калининградская область, г. Калининград

5 января Президент Российской Федерации, Владимир Путин, подписал указ, в соответствии с которым 2017 год в России объявлен годом экологии. Цель данного решения – привлечь внимание к проблемным вопросам экологии, существующим в экологической сфере, и улучшить состояние экологической безопасности страны.

В нашей гимназии большое внимание уделяется этой проблеме



в рамках урочной и внеурочной деятельности. Так на занятиях по внеурочной деятельности учащиеся изготавливали куклу-колокольчик, основой которой была пластиковая бутылочка. Неоднократно уроки проводились совместно вместе с родителями.

И самое интересное впоследствии, эта кукла стала символом гимназии (подарком) тем гостям, которые посещают нашу гимназию. Данную куклу учащиеся гимназии подарили Министру образования России Д.А. Ливанову, когда он посещал нашу область.

С введением новых образовательных стандартов в образовании, по предмету технология, был разработан модуль «Кукла – барышня», где учащиеся не только выполняют изделие в виде куклы, но и рассматривают проблемы экологии.

2014 году в рамках Всероссийской олимпиады школьников, я уже выполняла проект по утилизации пластиковых отходов, где рассматривались варианты утилизации пластиковых бутылок, и это был пуф для интерьера гимназии. Я думаю, что проблема экологии в нашей стране, в мире, должны волновать многих людей, так как это наше с вами здоровье. Поэтому в этом году я решила продолжить данную тему.

В данном проекте решается также, проблема утилизации сырья, что немаловажно. Этим обусловлена актуальность моей работы. И, конечно же, само изделие, выполненное своими руками должно радовать нас. В современных экономических условиях создание своими руками красивого изделия позволяет не только экономить бюджет, но и пополнить его.

В своей стране мы экологию спасаем
И вторсырьё при этом с пользой собираем
Ещё мы рукодельем время занимаем
И своё творчество в игрушки превращаем
А куклы наши просто загляденье
Роскошные наряды их достойны восхищенья
И головной убор красавиц ослепляет взгляд
Признание нашего труда дороже будет всех наград



КУКЛА ОТ ПРОШЛОГО К НАСТОЯЩЕМУ

Жукова Екатерина Валимовна

Научный руководитель Кудряшова Елена Викторовна

МБОУ СОШ № 2, Ростовская область, г. Батайск

Куклам на Руси предавалось огромное значение. Они были призваны защитить дом и потомство от злых духов, сглаза, болезней. Изготовление куклы-оберега считалось по истине таинством.

Выбранная тема является актуальной, так как в нашей стране все чаще и чаще люди обращаются к русским традициям, украшают свои дома предметами народного декоративного искусства (в числе которых и куклы: зольные, тряпичные, соломенные). Многие семьи оформляют свои дома или отдельные комнаты в стиле этнодизайна, привнося в свой дом нотки истории, погружаясь в эпоху старины и традиций своего народа.

В ходе исследования мы проверяли гипотезу: народная кукла возрождается и возвращается в жизнь людьми, увлеченными и радеющими за сохранение народных традиций.

Цель данной исследовательской работы: изучить историю возникновения куклы – оберега, её место в жизни современного человека.

Исследуя роль куклы-оберега в русских семьях, мы познакомились с историей возникновения куклы-оберега. Новыми для нас стали знания об их многообразии.

В результате исследования мы выяснили, что во многих семьях начинают появляться маленькие куклы-обереги, которые оберегают домашний очаг, как и много веков назад. Результаты опроса среди учащихся школы показали, что 13% семей, имеющих в своем доме различных кукол (в том числе для игры девочек в «дочки-матери») хранят куклу, как оберег своего дома. Кукла становится живым средством общения и приобщения к народному культурному опыту.

Наибольшую популярность куклы-обереги продолжают сохранять в небольших городах, поселках, станицах. В станице Старочеркасской в историко-архитектурном музее представлены экспозиции древнерусских кукол-оберегов.

В ходе исследования истории возникновения кукол-оберегов нам удалось привлечь внимание обучающихся, педагогов и родителей школы № 2 к необходимости бережного отношения к сохранившимся-



ся куклам-оберегам – как к материальной культуре русского народа. Работа помогла мне понять, насколько важной являлась кукла-оберег в быту наших предков.

В ходе исследования мы сделали выводы:

1. Кукла-оберег на Руси была не просто детской игрушкой, а неотъемлемым атрибутом древних обрядов. У каждой куклы-оберега было своё предназначение, свои функции. Кукла-оберег являлась одним из самых важных атрибутов хранителей дома.

2. Являясь частью культуры всего человечества, кукла сохраняет в своем образе самобытность и характерные черты.

3. В сегодняшней России кукла переживает подлинное возрождение, может служить символом оберега и в настоящее время. Традиция изготовления кукол-оберегов хорошо приживается в современном мире, где возрастает интерес к этнокультуре своего народа.

ФЕНОМЕН «АННЫ КАРЕНИНОЙ» В КИНЕМАТОГРАФЕ

Дедовец Дарья Алексеевна

Научный руководитель Ульянова Ирина Евгеньевна

МАОУ «СШ «Земля родная», ЯНАО, г. Новый Уренгой

В год Российского кино (2016г) меня заинтересовала премьера фильма Карена Шахназарова «Анна Каренина» своим новым видением русской классики.

Узнав о том, что фильм К. Шахназарова – это 32 по счёту экранизация романа Л. Н. Толстого, я задалась рядом вопросов: что добавит этот фильм к пониманию произведения? Приближает ли новая экранизация читателя к роману или, наоборот, отдаляет от него? И, наконец, захочет ли зритель, посмотревший фильм, прочитать роман? Данные вопросы легли в основу моего исследования.

Цель работы – раскрыть феномен «Анны Карениной» в киноискусстве.

Задачи исследования:

1. Сравнить наиболее известные экранизации романа Л. Н. Толстого «Анна Каренина».

2. Напечатать статью в СМИ с целью привлечения читателей к чтению романа.



Изучив информацию о фильме Карена Шахназарова, я узнала, что режиссёр изменил сюжет романа: историю Анны и Вронского он скомбинировал с документальной публицистикой русского писателя и литературоведа Викентия Вересаева. В основу телефильма были положены публицистическая повесть «На японской войне» и мотивы цикла писателя «Рассказы о японской войне». Но для чего?

Посмотрев фильм Александра Зархи (1967) и отзывы критиков о нем, мне захотелось прочитать произведение. Прочитав роман, я решила посмотреть и другие известные экранизации. И вот к какому выводу я пришла.

Режиссёры обращаются с идеей романа вольно: делают ставку лишь на любовный треугольник Анна-Каренин-Вронский, задвигая на второй план счастливую пару Левин – Кити. Вместе с тем, основную идею романа без этого противопоставления понять невозможно, ибо данная антитеза и является у писателя основным средством выражения художественной идеи.

Так в чём же состоит феномен «Анны Карениной» в кинематографе?

Феномен – это нечто исключительное и небывалое. Мы рассматриваем феномен «Анны Карениной» как неожиданно возникшее явление или некую тенденцию в кинематографе, где режиссёры, сосредоточившись на «любовном треугольнике», всё дальше и дальше уведут зрителя от основной идеи романа.

БАНКЕТ ЗА СТОЛОМ С ЧАСТИЧНЫМ ОБСЛУЖИВАНИЕМ ОФИЦИАНТАМИ НА 30 ПЕРСОН ПО СЛУЧАЮ ДНЯ РОЖДЕНИЯ В ГРАНД-КАФЕ РАНДЕВУ

Николаенко Виктория Александровна

Научный руководитель Обломий Антонина Сергеевна

ГАПОИ КК КАТК, Краснодарский край, ст. Стародеревянковская

День рождения – ценное торжество, именно поэтому люди хотят отметить событие, чтоб запомнилось надолго, так продолжается долгие времена. Наилучшим украшением любого праздника считается стол. Каждый человек желает порадовать своих гостей многообразием закусок, блюд и напитков, перевоплотив мероприятие в некое торжество, организовав праздничную атмосферу. Большое количество людей



используют услуги предприятия общественного питания, которые затрагивают организации питания и функции соединенные с системой досуга.

Организация банкета по случаю «Дня рождения»

Банкет по случаю «Дня рождения» проводится 29 июня 2017 года, для девочки 15 лет. Это банкет за столом с частичным обслуживанием официантами, также он носит неофициальный характер. Организация банкета включает прием и оформление заказа, подготовку банкета к обслуживанию. Празднование «Дня рождения» в кафе является поводом для встречи с родственниками и друзьями. Он проводится в вечерние часы. Подготовка к таким банкетам необходимо начинать с выбора формы приема. Имениннику рекомендуется преподнести торт, украшенный свечами соответственно количеству исполнившихся лет. Это необходимо учесть при приеме заказа на обслуживание праздничного стола. По случаю «Дня рождения» стол накрывают скатерть ярких тонов, сервируют белым фарфором. Новым направлением в оформлении является моделирование из воздушных шаров: различные фигуры из шаров разнообразной формы. Качественное и эффектное оформление воздушными шарами подарит массу положительных эмоций.

История возникновения

Первая версия о возникновении: праздник День рождения зародился как тайный обряд Черной магии, имеющий языческие корни. Во многих изданиях посвященных Черной магии есть сноски на то, что оригинальная идея праздника День рождения имеет свои корни в древних языческих обрядах. Для Черной магии вполне естественно использовать заклинания, вопрошая милости как добрых, так и злых сил, к тому же в соответствии магическими верованиями дух человека наиболее уязвим в день и час своего рождения и в тоже время наиболее восприимчив к заклинаниям. Даже поздравления и пожелания на День рождения воспринимаются Черной магией как заклинания, которые могут повлиять на судьбу человека, как в хорошую, так и в плохую сторону. Поскольку хорошие пожелания на День рождения приносят удачу, человек должен избегать в свой День рождения встреч со своим врагом и должен быть окружен исключительно друзьями, то есть доброжелателями. Версия вторая: праздник День рождения зародился благодаря культу поклонения богу Солнца. Праздник День



рождения возник благодаря культу древнеиранскому богу Солнца Митра, распространенному в Персии. С ближнего востока праздник распространился по всей Европе при посредничестве солдат Римской империи. Праздник Дня рождения стал настолько популярным, что даже заместил собой некогда традиционный римский праздник. Еще одним ключом к появлению праздника и фактом, подтверждающим правомерность второй теории возникновения праздника День рождения, является совпадение двух значительных праздников того времени. Рождество христово и праздник День рождения сына Бога солнца Митра, отмечался в один и тот же день, а именно 25 декабря.

РОЛЬ ГОРОДСКОЙ ГАЗЕТЫ В ФОРМИРОВАНИИ РЕГИОНАЛЬНОЙ КУЛЬТУРЫ И СОХРАНЕНИИ ТРАДИЦИЙ МОЕЙ МАЛОЙ РОДИНЫ

Арутюнян Марьяна Гегамовна

Научный руководитель Кандидатова Ольга Ивановна

*ГБПОУ Армавирский юридический техникум, Краснодарский край,
город Армавир*

Тема моей научно – исследовательской работы: «Роль городской газеты в формировании региональной культуры и сохранении традиций моей малой родины».

Выбор темы обусловлен тем, что, для меня особенно интересно изучать историю городской газеты, так как своя собственная газета – гордость для местных жителей. «Армавирский собеседник» – газета нескольких поколений. Ее выписывала еще моя бабушка, затем мои родители, главная городская газета всегда была в нашем доме. Поэтому поставила перед собой цель: изучить развитие городской газеты от основания до наших дней, собрать информацию о коллективе редакции, определить взаимосвязь между развитием газеты, города и края, и определить ее роль в формировании культуры региона. Актуальность работы состоит в том, что в этом году для нашего края наступит важнейшая дата- 13 сентября – 80-летие образования Краснодарского края. Для жителей Кубани это особый, дорогой каждому праздник. Настоящее время принято называть информационной эпохой, ведь на сегодняшний день информация – это одна из самых главных ценностей. И ее создание



и распространение – дело рук средств массовой информации, ведь не зря сегодня СМИ называют «четвертой властью». Я пытаюсь рассмотреть, какое место занимает городская газета в культуре и развитии региона.

Теоретическая значимость заключается в возможности больше узнать об истории любимой газеты, ее знаменитых и интересных людях, их вкладе в развитие газеты, города и края.

В ходе выполнения исследовательской работы была выдвинута гипотеза о том, что городская газета играет важную роль в формировании региональной культуры и сохранении традиций моей малой родины.

Практическая значимость состоит в том, что на основании собранной информации осуществлять популяризацию истории местной газеты, отражающей историю города и обеспечивающей сохранение культурных традиций.

«Армавирский собеседник» прошел долгий и трудный путь. 1 июня 2017-го он отметит свое 95-летие. Именно 1 июня 1922 года вышел первый номер газеты «Трудовой Путь» и с этого дня ведется отсчет истории нашего «собеседника».

В течение всего периода газета выходила под разными названиями: «Трудовой Путь» – «Армавирская коммуна» – «Советский Армавир» – «Армавирский собеседник». Первый номер газеты появился 27 сентября, а редактировал ее М. Доронович.

Какое бы название ни носила наша газета, она всегда была на передовом рубеже, в гуще событий, освещая наиболее важные и значимые моменты жизни нашего города. За годы своего существования она сохранила множество ярких событий из истории революционного движения, Гражданской и Великой Отечественной войн. Много писала о трудовых свершениях первых пятилеток, о людях Армавира.

Старые, пожелтевшие подшивки газет «Отклики Кавказа», «Трудовой Путь», «Армавирская коммуна», «Советский Армавир» бережно хранятся в архивном отделе администрации города.

«Армавирский собеседник» сегодня – это достоверная информация о жизни города, края, новости, репортажи и интервью официальных лиц и общественных деятелей, консультации и рекомендации юристов, компетентных специалистов по пенсионным и другим вопросам и многое другое. Это народная энциклопедия города Армавира. После публикации в издании вступают в силу документы Армавирской городской Думы и администрации города Армавира.



В настоящее время в штате редакции «Армавирского собеседника» – 19 сотрудников. Пять корреспондентов, фотокорреспондент, ответственный секретарь. Трое Заслуженных журналистов Кубани, один Заслуженный работник культуры России.

У региональной прессы есть особые задачи – органично увязывать в медиапространстве интересы всей страны и отдельных субъектов Федерации. У нее есть и определенные преимущества – она ближе к читателю на местах, чем федеральные издания, она может более чётко и чутко реагировать на реальные проблемы рядовых граждан, быстрее налаживать обратную связь.

Краснодарский край является одним из самых многонациональных субъектов России, поэтому местная газета играет важную роль в формировании политических и духовно-нравственных ценностей современного многонационального российского общества. Газета способствует гармонизации межэтнических отношений и развитию национальной культуры.

Воздействуя на эмоции и разум читателя, статьи газеты порождают стремление в нем жить достойно, заслужить уважение коллектива, будят трудовую энергию и творческие силы. Чтение статей доставляет эстетическое наслаждение, радует встрече с прекрасным в жизни, раскрывает богатства и красоту родного языка.

Подводя итог исследовательской работы, можно сделать вывод о том, что выдвинутая гипотеза нашла свое подтверждение. Газета «Армавирский собеседник» повышает статус города, является гордостью горожан. Региональная газета пропагандирует достижения культуры и воспитывает население, сохраняя традиции и обеспечивая связь поколений. Газета позволяет каждому армавирицу почувствовать себя жителем города, края, великой страны – России. Кубань – неотъемлемая часть Российской Федерации, которая играет сегодня значительную роль в судьбе страны и региональная газета вносит свой посильный вклад в процветание нашей Родины.



«ПОПУГАЙ НАД НЕВОЙ»

Цыганкова Дарья

Научный руководитель Романова Галина Алексеевна

СПб ГБПОУ СПО «Петровский колледж», Санкт Петербург

«Попугай над Невой» и прилагающаяся к книге игра «Кто быстрее дойдёт до Дворцовой площади» для развития детей младшего школьного возраста.

Книга совмещает в себе сказку и раскраску с заданиями, которые интересны современным детям, потому что их нужно выполнять с помощью Интернета. Игра предоставит возможность с пользой провести время и поможет закрепить усвоенный материал из книги, так как игра полностью основана на её тексте.

Цель работы: пробудить у детей интерес к городу, в котором они живут.

Задачи работы: познакомить детей с историей Санкт-Петербурга.

Проблемный вопрос: насколько хорошо дети знают свой родной город Санкт-Петербург. Важность проблемы заключается в том, что далеко не все дети хорошо знают и стремятся лучше узнать город, в котором живут, его историю, достопримечательности.

Ход работы: проведения социального опроса среди детей 1–4х классов. Школьникам задавались вопросы про какую-либо достопримечательность Санкт-Петербурга, известную даже далеко за его пределами, и во многих случаях приходилось слышать просто молчание. Также были заданы вопросы о предпочтениях времяпрепровождения. Большинство проводит время в Интернете, смотрит мультики, раскрашивает картинки... Простое чтение вызывает интерес не у многих. Почему бы не создать что-то такое, с помощью чего дети будут проводить время в Интернете с пользой, заниматься любимым делом (раскрашивать, читать) и развиваться. Результатом является книга и прилагающаяся к ней игра, предназначенные для развития детей младшего школьного возраста.

Книга представляет собой сказку и раскраску с заданиями. Сказка сопровождается некоторыми историческими фактами и датами возведения архитектурных сооружений и памятников. Главные сказочные герои – попугай Гоша, Володя, Игорь и Светочка, которые путешествуют по созданному мной маршруту в Петербурге и знакомятся ближе со своим красивейшим городом. Книгу я назвала «Попугай над Невой»,



потому что именно у одного из героев, попугая Гоши, была мечта полетать над Невой, и он улетел, а Володя, Игорь и Светочка пошли его искать, одновременно узнавая о Петербурге много нового. Читатели будут мысленно путешествовать вместе с героями сказки, а погрузиться в атмосферу путешествия, мир сказочных персонажей и запомнить облик какого-либо объекта им поможет раскраска. Для того, чтобы её раскрасить, нужно будет выполнить задание – найти фотографию изображённой достопримечательности в Интернете. Таким образом у детей будут развиваться воображение, память, внимательность, интерес к окружающему миру, эстетический вкус, навыки рисования, умение находить и анализировать полученную информацию.

Игра «Кто быстрее дойдёт до Дворцовой площади» включает в себя карту, карточки с вопросами, жребий в виде кубика и персонажей. На карте я прорисовала маршрут, по которому идут герои сказки. По этому маршруту читатели смогут пройти сами и увидеть всё то, что описано в книге. Карточки с вопросами созданы исключительно по тексту сказки. С одной их сторон – сам вопрос, а с другой – картинка. Персонажи, которыми можно совершать ходы, вылеплены из полимерной глины. Их всего 6 – попугай Гоша, Володя, Игорь, Светочка, чайка и голубь. Принять участие в игре могут 2–6 человек. Также нужен ведущий, который кидает жребий и проверяет ответы на вопросы по сказке. Игра «Кто быстрее дойдёт до Дворцовой площади» сделает познание города с помощью книги эффективнее, а свободное времяпрепровождение – интереснее.

Итог работы: книга может использоваться на практике, например, как учебно-развлекательный материал в школах, досугово-образовательных центрах, для домашнего обучения, как путеводитель.

СОПОСТАВИТЕЛЬНЫЙ АНАЛИЗ ОБРАЗОВ БЫЛИННЫХ БОГАТЫРЕЙ И СОВРЕМЕННЫХ «СУПЕРГЕРОЕВ»

Пшенов Александр Сергеевич

Научный руководитель Родичева Римма Мухаметовна

МОУ «СОШ № 43», Челябинская область, г. Магнитогорск

Данное исследование посвящено изучению и сопоставлению образов: былинных богатырей из устного народного творчества и современных кинематографических персонажей, именуемых супергероями.



В работе выполнен анализ общих и различительных черт персонажей былин и кино. Исследованы общие положительные характеристики внешности, вооружения, возраст, сверхспособности.

Была предпринята попытка определить актуальность изучаемых персонажей в современном кино и литературе, попытка выявить более целостный и глубокий образ среди этих двух групп.

КРАСКИ ЖИЗНИ

Ермолов Кирилл Иванович

Научный руководитель Загвоздкина Татьяна Леонидовна

МАОУ лицей № 44, Липецкая область, г. Липецк

Русская земля богата талантами. Они рождаются, живут и создают свои шедевры на благо и процветание своей Родины. В каждом уголке России живут люди, которые внесли достойный вклад в развитие отечественной экономики, культуры, искусства, науки, чей жизненный путь может быть уроком и примером для молодого поколения. И мой родной Липецкий край не является исключением. С ним связана жизнь многих выдающихся деятелей, имена которых известны по всему миру. К числу именитых земляков мы по праву можем отнести и ветерана Великой Отечественной войны, заслуженного художника России, кавалера орденов Славы III степени и Отечественной войны I степени, автора более 600 картин, этюдов, графических листов и рисунков, чье имя значится во Всероссийской энциклопедии «Лучшие Люди России», Виктора Петровича Слушника.

Актуальность нашей работы определена значимостью личности ветерана ВОВ в формировании культурного наследия родного отечества и ее роли в воспитании подрастающего поколения. Целью стало изучение жизненного пути и художественного творчества участника войны Слушника В. П. Поставлены задачи: получить информацию о жизни и творчестве художника, посредством интервьюирования и изучения справочной литературы; определить предпосылки выбора профессии художника и проследить этапы творческого пути мастера; определить стилевые и жанровые предпочтения художника, через изучение его картин; определить вклад Слушника В. П., как ветерана ВОВ в отечественную культуру.



Виктор Слушник родился в 1926 году в Одесской области. Когда началась война, ему было всего 15 и его вместе с товарищами отправили в военное училище, в Красноярск, где обучали на артиллериста. На фронт он попал в 1944 году. Воевал на третьем Беларусском фронте. В бою под Кенигсбергом Слушник получил серьезное ранение и ему ампутировали ногу. Потом был госпиталь в Каунасе, и глубокий тыл в Читинской области, где он пробыл до конца войны.

Еще с раннего детства Виктор Петрович любил рисовать, но о профессии художника не мечтал. Он хотел стать летчиком и покорять небесные просторы. Однако, тяжелое ранение не дало осуществиться детской мечте. Нужно было искать себя в чем-то другом. И этим другим стала живопись. Слушник окончил Одесское художественное училище в 1950 году, а в 1956 году – Рижскую академию художеств. Окончив академический курс, по распределению был направлен в Таджикистан, в город Ленинабад, в качестве преподавателя художественного училища. Затем был Липецк, город который покорила художника своей красотой и индустрией и который стал его любовью на всю жизнь. Он много и плодотворно работал. Выезжал на этюды на Кавказ, курорты Крыма, на Кубу и в дорогую сердцу Прибалтику. Его картины выставлялись на многих международных, всесоюзных, всероссийских и региональных выставках. Неоднократно организовывались персональные выставки художника. Работы мастера находятся в галереях и музеях городов Москвы, Санкт-Петербурга, Риги и Липецка. Многие работы хранятся в частных коллекциях в России, Чехословакии, Латвии, Японии и США. Это признанный мастер отечественного искусства, о котором говорят искусствоведы: «Это пример русского человека, который умеет не только хорошо воевать, но и создавать прекрасное».

Ars longa vita brevis – «Жизнь коротка, искусство вечно». Это любимое латинское изречение Виктора Петровича Слушника. Ведь если жизнь наполняется искусством, то она обретает уже совершенно иной смысл и начинает играть яркими красками.



ЯВЛЕНИЕ ЛОБОТОМИИ В СОВРЕМЕННОЙ АМЕРИКАНСКОЙ КУЛЬТУРЕ

Давлетова Алёна Максатовна

Научный руководитель Назина Ольга Владимировна

*Оренбургский государственный медицинский университет,
Оренбургская область, г. Оренбург*

Для многих популярных голливудских кинокартин, литературных и музыкальных произведениях современности характерна репрезентация явления лоботомии – применяемой в области психирургии операции, в ходе которой происходит иссечение или разъединение одной из долей головного мозга с другими областями, следствием чего является исключение их влияния на иные структуры центральной нервной системы. Апелляция к лоботомии осуществляется вопреки тому факту, что в медицине данная хирургическая процедура в большинстве стран по идеологическим причинам находится под официальным запретом. Вопрос о том, какой социально-психологический подтекст пытаются донести до реципиентов авторы и как тем самым влияют на массовое сознание, обусловило актуальность данной работы.

Итак, цель настоящего исследования – проследить особенности и выявить социально-психологический подтекст отражения явления лоботомии в современной американской культуре на материале кинофильмов, произведений художественной литературы и текстов популярных песен.

В ходе исследования использовались такие методы, как контекстуальный анализ, обобщение существующих теоретических материалов, описательно-аналитический метод, социологический опрос.

В целях выявления осведомлённости наших современников о лоботомии и их реакций на продукты культуры, отражающие данный метод психирургического вмешательства, в рамках работы проведено социологическое исследование. Результаты опроса выявили низкий уровень осведомлённости респондентов о технологии и целях проведения лоботомии и, в то же время, высокую заинтересованность опрошенных в просмотре кинофильмов и чтении литературных произведений, связанных с явлением лоботомии.

В современных литературных произведениях явление лоботомии трактуется большинством авторов с позиции ужасающего воздействия,



которое данная нейрохирургическая процедура оказывает на психику пациентов и их последующую жизнь в обществе.

В произведениях киноискусства метод лоботомии в ряде случаев представлен в контексте неразрешённых социальных и внутренних конфликтов, нежелания смириться с реалиями собственного бытия и отсутствием воли к борьбе за мечты. Ощущение потерянности в мире, желание избежать бессмысленной суеты и жестокости жизни, крушение надежд, мечта о пребывании в другом месте и времени обуславливают стремление героев «научиться забывать» и их взгляд на лоботомию как возможность «очищения от страдания».

В кинематографе лоботомия также репрезентируется как явление, при котором неугодные обществу пациенты погружаются в вегетативное состояние, в результате чего не способны самостоятельно принимать решения и «более уже не представляют угрозу для общества», а также как способ манипуляции человеческим сознанием в корыстных целях.

Результаты социологического исследования подтверждают актуальность информирования наших современников о явлении лоботомии, нашедшем столь яркое выражение в популярных произведениях современной американской культуры.

Практическая значимость исследования заключается в возможности применения его результатов в спец-курсах культурологии, теории кино, литературоведения, социологии, искусствоведения, психологии, психиатрии.

XXXIX Всероссийская конференция обучающихся
«ЮНОСТЬ, НАУКА, КУЛЬТУРА»



ЛИНГВИСТИКА

Москва, 2017



SIMILE AS A STYLISTIC DEVICE IN ENGLISH LANGUAGE

Купер Полина Константиновна

Научный руководитель Рекичинская Елена Анатольевна

*МБОУ гимназия № 3 в Академгородке,
Новосибирская область, г. Новосибирск*

Language is essential part of any culture that's why the widespread understanding of language means a corresponding understanding of nation's customs, traditions and way of life.

Professor Gvozdev writes that «Stylistics has a practical value, teaching students to master the language, working out a conscious approach to language». Stylistics teaches us to write and speak well, helps us to improve our style as a writer and shows us means of improving our ability to express our ideas.

The subject of stylistics can be outlined as the study of the nature, functions and structure of stylistic devices, on the one hand, and, on the other, the study of each style of language – its aim, its structure, its characteristic features and the effect it produces, as well as its interrelation with other styles of language.

In linguistics there are different terms to denote those particular means by which a writer obtains his effect. All stylistic means of a language can be divided into expressive means, which are used in some specific way, and special devices called stylistic devices.

What is a stylistic device? It is a conscious and intentional literary use of some of the facts of the language in which the most essential features of the language forms are raised to a generalized level and thereby present a generative model. Most stylistic devices may be regarded as aiming at the further intensification of the emotional and logical emphasis contained in the corresponding expressive means.

The aim of our work is to research simile as a stylistic device in English language.

To carry out this aim I have set the following tasks:

1. To analyze and make a careful close study of the theoretical material about simile in English language.
2. To define its functions and stylistic effects as well as the variety of its structural designs.
3. To research the differences between simile and metaphor; simile and



logical comparison; simile and typology.

4. To analyse the abstract from the text and to find similes.

5. To look up the examples of similes from literary works as well as from songs in different sources including INTERNET.

Having studied and analysed simile as a stylistic device in English language we came to conclusion that:

1. simile is a partial identification of two objects belonging to different classes or spheres. It has its own functions and stylistic effects;

2. simile differs from metaphor, logical comparison and typology;

3. we analysed the abstract from the text, found 15 similes and realized how bright and imaginative the contents became because of similes;

4. examples from literary works, songs as well as some activities and poems helped us understand how to use similes in practice.

THE WORLD OF ENGLISH IDIOMS

Волкова Александра Константиновна

Научный руководитель Рекичинская Елена Анатольевна

*МБОУ гимназия № 3 в Академгородке,
Новосибирская область, г. Новосибирск*

If you want to master English you cannot miss idioms. They help us to enrich and develop our speech. Idioms are getting more and more widespread. We meet them everywhere: in media, in oral speech, in the Internet. Moreover idioms let us see one of the unknown sides of English culture. It's more detailed and deep study of the language.

The aim of my work is to study the world of English idioms and classify some of them.

The subject of my work is idioms from different spheres of life.

The object of my work is idiom as a group of words that have a special meaning that is very different from the ordinary meaning of the separate words.

To carry out the aim I have set the following tasks:

1. to analyze and make a careful close study of theoretical material on the topic of idioms;

2. to define the meaning of the word «idiom»;

3. to show the difference between slang, idiom and metaphor;



4. to classify idioms into eleven groups and give the examples;
5. to add some texts to illustrate these idioms in use;
6. to compare idioms in Russian and English languages.

Conclusion:

The English language is very rich in idiomatic expressions that are constantly found in the literature, newspapers, films, radio and television, as well as in every day communication of the British, Americans, Canadians, Australians. Idiomatic English is very diverse and complicated enough for English language learners. Of the known science of language is not such that would not have been idioms, set phrases, proverbs and sayings. But English has bypassed all.

Having studied and analyzed the topic of idioms we came to conclusion that:

1. An idiom is a group of words that have a special meaning that is very different from the ordinary meaning of the separate words.
 - The words of an idiom have figurative, not literal meanings.
 - Idioms are fixed expressions – you can't change the order of the words in an idiom.
 - Sometimes the meaning of the idioms can be guessed from the meaning of one of the words.
2. There are a lot of different classifications of idioms.
3. Presented material will be interesting for students as well as for specialists in education.

During our research we:

1. studied theoretical material on the topic of idioms: defined the meaning of the word «idiom»;
2. classified idioms into eleven groups;
3. showed the difference between slang, idiom and metaphor;
4. added some texts to illustrate these idioms in use.

So, I think that the aim of the research is achieved. I have got a lot of information on the topic of idioms. This research helped me to learn more about English idioms. And I hope they will be useful in future for me.



ИЗУЧЕНИЕ ОСОБЕННОСТЕЙ СТРОЕНИЯ ЛИМЕРИКОВ

Куртукова Мария Владимировна

Научный руководитель Власова Ираида Ивановна

*МАОУ Гимназия № 11 «Гармония»,
Новосибирская область, г. Новосибирск*

Лимерик – особая форма стихосложения, первоначально – одна из разновидностей английского поэтического фольклора.

Лимерики отлично подходят для использования в учебных целях. У детей лимерики помогут вызвать интерес к рифмовке. Они помогут в отработке навыков устной речи. Также лимерики включают разнообразную лексику, и эти стишки являются средством для пополнения словарного запаса. С помощью лимериков удастся улучшить свои знания во многих областях грамматики. Еще в лимериках присутствует английский юмор, следовательно, с помощью этих небылиц можно изучить все тонкости юмора этой страны и понять его. Лимерики помогут улучшить знания и в других областях науки, например, в географии. Лимерики оставили большой отпечаток в языке, литературе, так как многие неологизмы и фразеологизмы прочно вошли в разговорную речь англичан.

Чтобы изучить что-то досконально, нужно рассмотреть этот предмет с разных сторон. Так же я поступила и с лимериками.

В первую очередь я обратила внимание на героев в этих стихах. В первой строчке каждого лимерика называется герой. Имена в лимериках не используются. Наиболее частыми героями являются Old Person, Old Man, Young Lady.

Также в первой строчке лимерика чаще всего присутствует название того места, где происходит действие. Это может быть город, страна, остров и т.п. Действия в этих стихах происходят в разных точках планеты.

При классическом построении лимерика в последней строчке обязательно присутствует описание героя. Это описание выражено одним прилагательным. Стихи, которые имеют прилагательное, можно разделить на наличие положительного или отрицательного описания.

Лимерик сам по себе подразумевает какую-то небылицу, абсурдную ситуацию. Таких лимериков большинство. Но из всего разнообразия лимериков выделяются и те, которые не лишены смысла.



После проведенных исследований мы можем сделать несколько выводов. Поскольку стих были придуманы в Европе, в большинстве случаев действие происходит там. Чаще всего в этих стихах в абсурдные ситуации попадают именно мужчины, причем, опираясь на исследование, стихи все же направлены на высмеивание человеческих недостатков. Но несмотря на это, можно сделать вывод, что лимерики – развлекательный жанр и чаще всего автор пытается рассмешить читателя, а не донести какой – либо смысл.

Продуктом моего труда является буклет, который можно использовать на спецкурсах по английскому языку или на факультативных занятиях по литературным произведениям английской литературы. Также данные лимерики можно использовать на уроках для отработки фонетических звуков и грамматических структур.

РОЛЬ МУЗЫКИ (КАК ХУДОЖЕСТВЕННОГО КОНЦЕПТА И КАК СОПРОВОЖДЕНИЯ) В ПОЭЗИИ ВЕРЫ ПОЛОЗКОВОЙ

Барышникова Анна Александровна

Научный руководитель Котова Ирина Анатольевна,

МАОУ Гимназия 104 «Классическая гимназия»,

Свердловская область, г. Екатеринбург

Вера Полозкова – достаточно новое имя в русской поэзии. Но она собирает сегодня огромные аудитории. В чем причина интереса публики, а именно молодежи, к творчеству поэтессы? Журналисты предполагают, что дело в том, что ее стихи можно прочесть сразу же после их появления в «Живом журнале», а еще потому, что преподносит она их особенно – под музыку. Объектом исследования стали тексты 17 стихотворений, в которых поэтесса употребляет слово «Музыка» или близкие ему по значению, а также видеоряд ее концертных выступлений. Предмет исследования -художественный концепт «Музыка» и музыкальное сопровождение поэтических концертов В. Полозковой. Цель работы – узнать, зачем В. Полозкова использует музыкальное сопровождение, а также понять, какова роль музыки как поэтического концепта в ее творчестве. Для достижения поставленной цели решено было использовать методику лингвистического анализа



семантического поля слова-концепта «Музыка», а также методику психолингвистического эксперимента, так как данные методы должны помочь нам определить не только специфику лексики в стихотворениях В. Полозковой, но и представить ее картину мира, определить, воспринята ли эта картина читателями/ слушателями.

В ходе анализа была выявлена связь слова «Музыка» со словами периферийной тематической группы «Чувства, эмоции» (в нее включены в основном слова с негативной окраской: боль, беда и т.д.). Можно сделать вывод: музыка для Веры Полозковой – это не столько радость, нежность, сколько выражение печали, усталости, страха, тоски, скорби и т.д. Человек в поэтическом мире В. Полозковой – противоречив, часто несовершенен, корчится от боли.

В ходе психолингвистического эксперимента мы обратили внимание на то, как менялось восприятие стихотворения Веры Полозковой «Смех». Тема стихотворения сложная – определение человеческой сущности, места человека на земле, его связь с Богом через музыкальный ритм. Музыка, по определению, данному в стихотворении, это звучание каждого человека; у всех разные мелодии, но один общий божественный ритм. Под музыку содержание стихотворения воспринимается намного легче, оно становится подобием игры, представления, читатель превращается в зрителя и наблюдает за героиней-поэтессой со стороны.

Музыкальное сопровождение концертов В. Полозковой необходимо, чтобы облегчить слушателям понимание текста. С его помощью содержание воспринимается уже не так негативно, а легкая ритмичная музыка отвлекает от тяжелых размышлений, делая тебя не участником события, а всего лишь его свидетелем.

Вера Полозкова, несомненно, яркое явление в современной литературе – красивая, статная, талантливая, креативная. Она своя для слушателей, пришедших на концерт, и читающих ее стихи в Интернете – они на одной волне, легко говорят о темах, на которые очень любит говорить молодежь: о чувствах, о любви и разочаровании, боли, разлуке, иногда о Боге, путешествиях к Океану, если есть семья – о маленьких детях, и все это – под легкую приятную инструментальную музыку.



**ДИАЛЕКТНЫЕ И УСТАРЕВШИЕ СЛОВА
В ПРОИЗВЕДЕНИИ В. П. АСТАФЬЕВА
ПОСЛЕДНИЙ ПОКЛОН**

Зыбин Дмитрий

Научный руководитель Забрыгина Татьяна Григорьевна

*МКОУ СШ г. Игарки им.В.П.Астафьева, Красноярский край,
г. Игарка*

«Все, чего коснулась... душа – настоящее». В. П. Астафьев (Диалектные и устаревшие слова в рассказах В. П. Астафьева)

Актуальность данного исследования определяется тем, что диалектологическая сфера языка по-прежнему вызывает живой интерес лингвистов. Предмет исследования: средства передачи народной речи в текстах В. П. Астафьева. Объект исследования: диалектные и устаревшие слова в рассказах В. П. Астафьева. Гипотеза: диалекты и устаревшие слова в произведениях В. П. Астафьева являются хранителями живого сибирского говора. Цель: определить значение диалектных и устаревших слов в рассказах В. П. Астафьева и на основе их составить словарь диалектных и устаревших слов. Задачи: 1. Прочитать рассказы В. П. Астафьева; 2. Провести опрос учащихся по произведениям автора; 3. Создать словарь диалектных и устаревших слов по произведениям автора. Читая книги, я обнаружил незнакомые для себя слова, значение которых мне было не понятно. Так где начал свой творческий путь В. П. Астафьев? Прочитав рассказы В. П. Астафьева и выбрав слова, определил те, которые можно отнести к устаревшим или диалектным. Для объяснения значения этих слов я обратился к словарям С. И. Ожегова и В. И. Даля. Казалось бы, слов устаревших и диалектных в тексте много, и если брать их вне текста, то значения не всегда понятно. В произведениях художественной литературы иногда используются слова свойственные местным говорам. Вошедшие в художественную речь Виктора Петровича Астафьева диалектные слова помогают показать принадлежность людей к определенной местности. Эти произведения отличаются речевым своеобразием, в них много диалектных слов. Слово могло быть и ласковым, и горьким, и хлестким. Мальчик из сибирской глубинки запомнил этот язык на всю жизнь. Дорожил им, хранил в своих книгах. На этом языке говорила память, говорил истинно русский человек. Этот язык, вопреки существующему



мнению, не оставил равнодушными и нас, молодых. С помощью диалектизмов язык произведения В. Астафьева передает красоту и аромат народной речи, в нем звучит живое народное слово. Таким образом, в своем исследовании мне удалось показать, насколько уместны диалектизмы в произведениях В. П. Астафьева и как обеднели бы рассказы автора, если бы им использовалась только общеупотребляемая лексика. Гипотеза подтвердилась. Виктор Петрович Астафьев – это писатель Сибири, который очень хорошо знал и понимал жизнь своих земляков, говорил с ними на одном, народном, языке, подчеркивая яркость и необычность характера. И использование устаревших и диалектных слов помогло ему в этом. Задачи выполнены. Практическая направленность работы: сформированы словари-брошюры и отданы в школьную библиотеку, школьный музей В. П. Астафьева и учителям литературы. Проведен опрос уч-ся 10–11-х классов и выявлено, что 83 % опрошенных не знают значение диалектных и устаревших слов из произведений В. П. Астафьева. Я считаю, что произведения В. П. Астафьева помогают сохранить традиции и нормы речи наших предков. Считаю, что исследование имеет огромное значение в работе краеведения и изучении истории Красноярского края и Сибири. Пласт народной речи Сибири интересен сам по себе. А еще потому, что на этом языке говорит история, трогает душу, заставляя сопереживать, соотносить свою жизнь с тем, о чем читаешь. Значит, В. П. Астафьев писал и для нас. Ведь он справедливо считал, что «все, чего коснулась... душа.– настоящее».

ГИПЕРОНИМИЧЕСКИЕ НАИМЕНОВАНИЯ ГЛУБОКОЙ ВПАДИНЫ (ОВРАГА) В РУССКИХ НАРОДНЫХ ГОВОРАХ (НА МАТЕРИАЛЕ ОРЛОВСКИХ ГОВОРОВ)

Ковалёва Ольга Владимировна

Научный руководитель Бурко Наталья Владимировна

*ФГБОУ ВО «Орловский государственный аграрный университет
имени Н. В. Парахина», Орловская область, г. Орёл*

Актуальность данной работы определяется общим интересом современной лингвистики к изучению народных говоров и заключается в фиксации и анализе конкретных лексических единиц. Объект иссле-



дования – географическая лексика русских народных говоров. Предметом нашего рассмотрения в данной работе стали наименования оврага в орловских говорах, выступающие в качестве гиперонимов.

Цель данного исследования – описать слова с более широким значением, выражающие общее, родовое понятие (гиперонимы) при назывании оврага в орловских говорах.

Задачи исследования: 1. сопоставить соотношение общенародных и диалектных слов-гиперонимов, употребляющихся для номинации оврага в орловских говорах; 2. рассмотреть семантическую структуру слов, употребляющихся в орловских говорах как гиперонимы; 3. выявить происхождение рассматриваемых лексических единиц; 4. очертить ареал отдельных диалектных наименований-гиперонимов.

В орловских говорах для обозначения глубокой впадины на земной поверхности (оврага) употребляется 44 лексических единицы, 14 из них (32%) могут использоваться в качестве гиперонимов. В ряду гиперонимов лишь одно слово является литературным: лексема *овраг*, остальные 93% гиперонимических наименований – диалектизмы.

Необходимо отметить, что при номинации оврага как объекта физической географии диалектоносители учитывают самые общие признаки реалии:

1) Характер образования реалии:

а) *овра́г, верх, вершина* (как правило, ведут своё начало от истока, ручья),

б) *ров, ровá, зарóй* (то, что вырыто обычно полый водой, дождями).

2) Сравнение по форме:

а) *яма, ямник* (то, что похоже на яму; как яма),

б) *бочаг* (то, что похоже на ёмкость, часто с водой).

Каждая из перечисленных лексем выступает как гипероним в определённых говорах Орловщины. В то же время и внутри предложенного ряда мы наблюдаем гиперо-гипонимические отношения. Иерархия между компонентами синонимического ряда основывается на различии в степени употребления лексических единиц: ареале и частотности употребления. С этой точки зрения гиперонимом в рассматриваемом в работе синонимическом ряду является слово *верх*, поскольку известно и частотно употребительно на всей территории Орловской области.



Среди общих наименований оврага выявлены диалектные лексемы, которые

1. повсеместно распространены в говорах Орловщины: *верх, вершина, ров*;
2. имеют ограниченную территорию распространения: *бук, рова, яма, ямник*;
3. единично зафиксированы: *враг, бочаг, букало, буклише, бучки, зарой*.

Практическая значимость исследования – материалы работы могут быть использованы в работе краеведческих обществ, научно-исследовательских научных кружков по вопросам диалектологии.

ЭТИМОЛОГИЯ ФАМИЛИЙ КАК ОТРАЖЕНИЕ ОБЩЕСТВЕННОГО ПОЛОЖЕНИЯ ИЛИ ДУХОВНОГО МИРА ПРЕДКОВ ЧЕЛОВЕКА

Иванова Юлия Владимировна

Научный руководитель Сергеева Оксана Васильевна

МБОУ СОШ № 1, Мурманская область, г. Кандалакша

Изучение фамилий позволяет полнее представить события последних столетий, историю науки, литературы, искусства. Фамилии – это своего рода живая история. Действительно, информация, даваемая фамилиями весьма широка: это топонимика, сведения об исчезнувших профессиях, история труда и быта, история страны, история языка.

А много ли людей знает об истоках своей фамилии? Практически от каждого человека можно услышать, что его знания в данном вопросе очень скудны. Вот почему данная тема сейчас очень актуальна.

Задачи исследования:

- Изучить литературу по данной теме.
- Исследовать происхождение фамилий 9 «А» класса МБОУ СОШ № 1 г. Кандалакша.
- Провести опрос среди обучающихся 9 «А» класса МБОУ СОШ № 1 г. Кандалакша, чтобы понять уровень их знаний по данной теме.



- Познакомить обучающихся 9 «А» класса МБОУ СОШ № 1 с результатами моего исследования, то есть показать каждому, откуда берет начало их фамилия.
- Сделать выводы

Предмет исследования: 24 фамилии обучающихся 9 «А» класса МБОУ СОШ № 1 г. Кандалакша (Афанасьева, Бражник, Васенина, Васюткина, Вдовенко, Вихрев, Грошев, Евсеева, Егорова, Зайцев, Засыпайко, Иванова, Кытманов, Латышева, Лебедев, Лопатюк, Малых, Мишинева, Офицерова, Смородина, Соколова, Фоменкова, Шарипова, Шептицкая).

Моя гипотеза: фамилия отражает прошлое человека.

Я хочу доказать это с помощью фамилий моих одноклассников. При этом я не только смогу углубиться в данную тему, но и помогу своим одноклассникам узнать об истоках их фамилий, так как результат опроса, проведенного мною, показал, что единицы имеют полное представление о прошлом их фамилии. До меня никто не проводил похожих исследований в нашем классе – это доказывает новизну исследования.

Очень непросто определить всю историю происхождения той или иной фамилии. И чем дальше от нас уходят те времена, откуда идет история их возникновения, тем загадочнее и таинственнее становится фамилия человека. Изучив данную тему, я нашла подтверждение своей гипотезе (фамилия отражает прошлое человека).

Теперь я могу с уверенностью сказать, что фамилии отражают общественное положение или духовный мир предков человека, так как именно они показывают родственные связи, род деятельности предков, их внешность/характер или место жительства.

МЕТАФОРИЗАЦИЯ СЛЕНГА В СОВРЕМЕННОМ АНГЛИЙСКОМ ЯЗЫКЕ НА МАТЕРИАЛАХ АНГЛОЯЗЫЧНЫХ НОВОСТНЫХ СМИ

Жернакова Кристина Андреевна

Научный руководитель Киселёва Светлана Владимировна

АОУ ВПО ЛГУ имени А. С. Пушкина, Санкт-Петербург, г. Пушкин

Современное общество находится в постоянном развитии. В рамках динамично развивающегося мира, средства массовой информации



призваны своевременно реагировать на социальные явления и тенденции, в результате чего фиксируются изменения, как на уровне речи, так и на уровне языка. Процессы, происходящие в языке, находят своё отражение в медиатекстах, которые в свою очередь охватывают не только все сферы жизни человека, затрагивая интересы как общества в целом, так и каждого его индивида.

Ежедневно мы сталкиваемся с примерами метафор, которые помогают сделать нашу речь образнее и красочнее, точнее передать смысл слов, ярче описать конкретный признак какого-либо предмета. Изучение и анализ новостных СМИ помогает нам рассмотреть языковую картину англоязычных стран, значимую роль в которой занимает метафоризация сленга. Исследованию явления метафоризации сленга на примере материалов англоязычных СМИ и посвящена данная работа.

Цель работы состоит в выявлении тенденций в процессе метафоризации сленга в контексте «теории метафоры» на материалах англоязычных новостных СМИ. В ходе исследования были выполнены поставленные задачи, а именно: дано рабочее определение понятию «сленг»,

охарактеризована «Теория метафоры» как средство раскрытия потенциала и публицистической ценности газетных текстов, изучено явление появления и развития сленга в сфере средств массовой коммуникации, а также проанализировано использование метафор и сленга в СМИ.

В рамках данного исследования был произведен анализ текстов англоязычных новостных СМИ "TheTimes" и "BBC" методом сплошной выборки. Были исследованы тексты 2005–2017 годов. Все отобранные лексические единицы были проанализированы по трем классификациям: по классификации семантических видов метафор Г. Н. Спяревской, по классификации типов метафор Г. Н. Спяревской, а также по классификации Н. Д. Арутюновой. В результате были найдены и проанализированы тридцать сленговых выражения, в которых используется метафоризация разных типов. Были составлены диаграммы, наглядно отражающие результаты проделанной работы. Рассмотрев отобранные выражения, мы пришли к выводу, что сленговые единицы являются активными компонентами метафорических оборотов и используются в текстах новостных СМИ в статьях, посвященных разной тематике. В таких новостных СМИ как 'BBC' и 'Time' прослеживается



тенденция к употреблению метафор в сленге, что помогает создать точный и ёмкий образ и создать более выразительную картину событий.

Апробация материалов данной работы была проведена в рамках производственной педагогической практики в средней общеобразовательной школе в ходе разработки и проведения внеклассного мероприятия по лингвострановедению.

Сейчас можно наблюдать тенденцию к активному использованию метафор в сленге в медиатекстах, что обусловлено выразительностью данных лингвистических единиц, их образностью и красочностью. Яркость данных выражений обусловлена переосмыслением значения слова, оригинальным сочетанием с другими словами и контекстом.

XXXIX Всероссийская конференция обучающихся
«ЮНОСТЬ, НАУКА, КУЛЬТУРА»



**ЛИТЕРАТУРОВЕДЕНИЕ,
ЛИТЕРАТУРНОЕ
ТВОРЧЕСТВО**

Москва, 2017



ДИАЛОГ КАК ОДНА ИЗ ФОРМ ПОВЕСТВОВАНИЯ

Алейник Яна Алексеевна

Научный руководитель Пак Инна Ильинична

МБОУ гимназия «Интеллект», Ставропольский край, Ессентуки

Актуальность темы определяется и задачей межличностной коммуникации в обществе.

Большое внимание уделяется «прочтению» психологического состояния персонажа в границах рассматриваемого диалога.

В диалоге обычно раскрываются характеры. Он – средство создания образа, причем этот образ воплощает в себе подробное описание внешнего и внутреннего облика персонажа.

Отражение смыслового содержания рассказа – противопоставление романтического и обыденного.

Именно использование диалога способствовало в небольшом по объему произведении создать яркие, запоминающиеся литературные характеры. Различные типы диалогов раскрывают многие грани личностей Ио и Рудольфа.

КНИГА ЕСТЬ ОТРАЖЕНИЕ АВТОРА И ЗЕРКАЛО ДЛЯ ЧИТАТЕЛЯ

Чуйко Мария Евгеньевна

Научный руководитель Лотоцкая Татьяна Геннадьевна

*МОУ «СОШ № 33 города Магнитогорска,
Челябинская область, Магнитогорск*

Книга современного писателя должна быть необычной, чтобы читатель продолжил читать ее. Очень важно заинтересовать читателя с первых строк, потому людям свойственно предвзятое отношение, поэтому если начало не «зацепило», то и продолжение вряд ли кто-то будет читать. Все люди индивидуальны и какие-то определенные особенности влияют на их деятельность, какой бы она ни была. Писатель отражается в своих произведениях независимо от времени. Каждое произведение Бернара Вербера – это отдельный мир, уникальный и по-своему интересный. Есть 2 варианта восприятия книги: понимание и размышление на тему, затронутую в книге, или отвержение



и нежелание понять. Автору, который хочет стать востребованным и известным, необходимо очень много знать и очень много уметь. Целью Бернара Вербера стало распространение собственных мыслей на большую аудиторию и поиск единомышленников, а не желание разбогатеть. Писать о проблемах актуальных и глобальных есть путь к успеху и пониманию читателем. Впечатление о каком-либо произведении у читателя складывается на основе его характера и особенностей мировосприятия. Вербер имеет собственное мнение и не боится его высказывать, поэтому ему удастся рассмотреть ситуацию с разных сторон. Умение держать интригу до конца произведения – одно из основных качеств Бернара Вербера как современного писателя. Возраст человека непосредственно влияет на понимание основной идеи произведения, с учетом жизненного опыта. Отношение Бернара Вербера к своему делу, его любовь к писательскому труду, оказали влияние на его успех. Быть уникальным вовсе не страшно.

**ОБРАЗ СОВРЕМЕННОГО В ПРОЗЕ ОРЕНБУРГСКИХ
АВТОРОВ (ПО РАССКАЗАМ Н. Ф. КОРСУНОВА
«ОЖИДАНИЕ» И П. Н. КРАСНОВА «СВЕТ НИОТКУДА»)**

Королева Елизавета Александровна

Научный руководитель Кузовлева Татьяна Сергеевна

МОАУ «СОШ № 57», Оренбургская область, г. Оренбург

Любой рубеж веков пытается найти ответ на вопрос, каким будет герой нового времени? Чтобы увидеть, каким представлен наш современник, обратимся к произведениям оренбургских авторов Н. Ф. Корсунова и П. Н. Краснова. Важнейшим направлением в литературе, позволяющим правдиво описать образ современника, является реализм. Каждый из писателей, работающий в русле реализма, стремится к правдивости и точности воспроизведения деталей, демонстрируя неоднозначность в отношении к героям.

Оренбургские писатели Н. Ф. Корсунов и П. Н. Краснов, обращаясь к трудным 90-м годам, создают в своих рассказах образы, характерные именно для этой эпохи. Герои рассказов – это, прежде всего, интеллектуалы, которые демонстрируют равнодушие к проблемам современного общества, глубоко переживая свершившиеся



в 90-е годы перемены. Они постоянно рефлексуют, не принимают пошлости жизни и умеют любить. Образы Фёдора и Егора Ратникова показаны в напряжённо-кризисные моменты: выбора, самопознания, разочарования. Мы узнаём о них всё: угадываем дисгармонию души, разлад с миром, видим драматизм нравственных поисков. Между героями много общего.

В духовно-нравственных исканиях каждый из героев проявляет свою натуру. Однако герой Н.Ф. Корсунова – это человек, постепенно опускающийся, он не может победить обстоятельств жизни, что приводит его к некой апатии, он разочаровывается во всём, теряя свои лучшие качества, перерождаясь. Подобная жизненная позиция связана с духовным оскудением его личности.

Иную жизненную позицию занимает герой П.Н. Краснова. В процессе поиска ответов на вечные вопросы о смысле жизни, о том, что делать, как помочь народу своему, Ратников тратит огромные душевные силы, тратит и побеждает. Для себя он находит ту область применения своих познаний, которая позволяет ему быть хозяином. В целом герой рассказа П.Н. Краснова более активен и оптимистичен.

Таковыми произведениями, как «Свет ниоткуда» и «Ожидание», разумеется, не исчерпывается современный литературный процесс, однако и по ним видно, насколько разнообразны и противоречивы образы наших современников, изображённых в прозе оренбургских авторов.

ПОВЕСТЬ А. Л. ТОЛСТОЙ «ИЗО ДНЯ В ДЕНЬ»: АНАТОМИЯ «ПРОВИНЦИАЛЬНОГО» СЮЖЕТА

Воробьева Акси́нья Александровна

Научный руководитель Перепелкин Михаил Анатольевич

*МБОУ «Лицей «Технический» имени С.П. Королева»,
Самарская область, г. Самара*

Работа посвящена анализу повести А.Л. Толстой, увидевшей свет в 1886 году в сборнике писательницы «Захолустье».

Исследуя анатомию «провинциального» сюжета этой повести, я обратилась к изучению способов создания образов героев – Евгении Николаевны, Ивана Кузьмича, «уездного» общества, красноречких знакомых и других. Далее мною проанализированы особенности сю-



жетного развёртывания повести (особое внимание уделено следующим эпизодам: разговор Евгении Николаевны с мужем о счастье, письмо от сестры, поездка в Красноречк и прогулка по Волге, беременность и попытка самоубийства) и хронотоп повести («провинциальное время» и «провинциальное пространство»). Рассматривая хронотоп повести, я постаралась выявить особенности движения времени в повести и проанализировать смену времён года в повести, а также – смысл заострения на ней читательского внимания, и дом Красновых как «апологию провинциального».

Анализ повести «Изо дня в день» показывает, как постепенно в русской литературе формируется сюжет, который вскоре станет одним из центральных, а именно – сюжет бессмысленности и «безвыходности» человеческого существования.

ХУДОЖЕСТВЕННАЯ ДЕТАЛЬ И ЕЁ РОЛЬ В СОЗДАНИИ ЖЕНСКИХ ОБРАЗОВ В ПРОЗЕ РАЗНЫХ ЛЕТ

Лукьянова Серафима Антоновна

Научный руководитель Янцен Марина Алексеевна

МБОУ лицей «Технический», Самарская область, Самара

Почти каждое произведение связано с образом милой, единственной, неповторимой, бесконечно пленительной женщины. Женский образ в произведениях литературы в неповторимой индивидуальности складывается из отдельных художественных деталей. Художественная деталь в создании женских образов играет важную роль в понимании характеров героев, той ситуации, которая описана в произведении. Это способ отражения внутреннего состояния героев и способ их характеристики.

Предмет исследования: современный роман К. Маккалоу «Поющие в терновнике», образ героини Мэгген Клири; роман Л. Н. Толстого «Анна Каренина», образ героини Анны Карениной.

Материал исследования: текст произведения К. Маккалоу «Поющие в терновнике», текст произведения Л. Н. Толстого «Анна Каренина».

В работе при выполнении поставленных задач был проведен анализ художественных произведений и сопоставление информации литературных источников, результатов анкетирования и собственного мнения.



Настоящее исследование заставляет обратить внимание на то главное, что определяет характер человека, его внутренний и внешний мир – мельчайший элемент изображения – художественную деталь.

Только благодаря деталям раскрывается трагизм судьбы героинь рассмотренных произведений. Только детали помогают понять героинь до конца, до кончиков пальцев.

Художественные детали в литературе актуальны в любое время. При написании произведения авторы с помощью художественных деталей доносят до читателей свои мысли, чувства. Образы героев становятся понятнее, ярче в сознании читателей.

Через художественные детали прочитанное будет срастаться с сознанием, лишь тогда будет возможен «разговор сердца автора с сердцем читателя».

XXXIX Всероссийская конференция обучающихся
«ЮНОСТЬ, НАУКА, КУЛЬТУРА»



**МАТЕМАТИКА,
ИНФОРМАЦИОННЫЕ
ТЕХНОЛОГИИ**

Москва, 2017



КРИПТОГРАФИЯ. НАУКА О ШИФРАХ

Габуева Александра Александровна

Научный руководитель Караева Дженни Андреевна

*МБОУ СОШ № 30, Республика Северная Осетия Алания,
г. Владикавказ*

Известно, что самым ценным товаром на Земле является информация. Но, если это самый ценный товар, тогда она должна быть максимально защищена. Именно поэтому на нашей Земле уже более 4 тысяч лет живёт – криптография.

Криптография-наука о шифрах. В своей исследовательской работе я расскажу о ней. Предмет исследования шифры, которыми мы не умеем пользоваться правильно. Я поставила перед собой цель доказать, что шифры для нас очень важны.

Шифры важны не только в современной человеческой жизни, ещё в прошлом люди использовали их. Однако тогда криптография не была на таком же высоком уровне, как сейчас. Буквально несколько лет назад за рубежом начали исследовать эту науку. За эти несколько лет ученые столько всего узнали о криптографии! Теперь этот раздел математики очень интересен. Много открыто, и столько же остаётся тайной...

На данный момент является проблемой защитить, как можно сильнее, информацию от правонарушителей. Существует много методов шифрования, а я хочу научиться ими пользоваться в практической жизни и зашифровать свою будущую банковскую карту так, чтобы не один мошенник, даже самый умный не смог взломать её.

НАЧЕРТАТЕЛЬНАЯ ГЕОМЕТРИЯ И АРХИТЕКТУРНЫЕ ОБЪЕКТЫ ГОРОДА ТАМБОВА

Савельева Софья Сергеевна, Горелов Александр Алексеевич

*Политехнический лицей-интернат ФГБОУ ВО «Тамбовский
государственный технический университет»,
Тамбовская область, Тамбов*

Предлагаемая работа носит прикладной характер и выполнялась автором в связи с подготовкой к дальнейшему обучению в вузе по специальности «Архитектура». Начертательная геометрия в таком случае является основополагающей учебной дисциплиной и требует



не только предварительного знакомства с ней, но и освоения возможности применения её методов в решении конкретных задач прикладного назначения. Целью работы являются исследования вопросов начертательной геометрии в чертежно-графических изображениях отдельных архитектурных объектов города Тамбова. В частности вкратце рассматривается вопрос по оценке «Организации пространства» на примере Базарной площади города Тамбова.

Другим аспектом исследований представленной работы является применение методов начертательной геометрии к пониманию и графической трактовке самого сложного с позиций строительной технологии и с позиций геометрического формообразования архитектурного объекта города Тамбова. Таковым для Тамбова является сооружение Дворца спорта «Кристалл».

В работе приводятся сведения о геометрических особенностях рассматриваемого объекта, о способах оптимального его изображения в чертежах. Кроме этого, авторы делают выводы о сопоставлении процесса строительного монтажа этого архитектурного объекта с чертежами, выражающими ход поэтапного процесса в строительной технологии. Приводятся сведения краеведческого направления, связанные с этим наиболее сложным архитектурным объектом нашего города.

ПРОГРЕССИИ В ЭКОНОМИКЕ

Куринова Ангелина Сергеевна

Научный руководитель Кнаус Татьяна Владимировна

МБОУ «Гимназия № 38», Нижегородская область, г. Дзержинск

В каждой научной, экономической или культурной отрасли ежедневно происходят большие изменения, которые толкают исследователей и первооткрывателей к новым неизведанным высотам. Рано или поздно, новые открытия приводят к прогрессу человечества. Прогресс – направление развития от низшего к высшему, поступательное движение вперед, к лучшему. В математике изучаются прогрессии. А имеют ли прогрессии какое – либо практическое значение?

Цель исследования: узнать, что такое прогрессии в математике и какое практическое применение они находят в экономической жизни человека.



Задачи:

- Установить картину возникновения понятия прогрессии
- Выявление интересных фактов о прогрессиях
- Применение прогрессий в жизненных ситуациях

В начале работы рассказывается известная легенда о шахматах, которая доказывает, что прогрессии имеют давнюю историю. В первой главе автор определил понятия арифметической и геометрической прогрессии, а также изучил историю возникновения и развития прогрессии. Рассмотрены некоторые старинные задачи на прогрессию.

Прогрессия имеет очень широкое применение в экономике. С её помощью банки производят расчеты с вкладчиками, определяют, какие средства можно разместить в кредиты, решают, стоит ли вкладывать средства в крупные проекты, доход от которых будет получен через несколько лет и т. д. Во 2 главе работы рассматривается, как банковский процент связан с геометрической и арифметической прогрессией. Выводятся формулы расчета суммы вклада (кредита) по простому и сложному банковскому проценту. Приводятся примеры задач.

Финансовая пирамида – способ обеспечения дохода участникам структуры за счёт постоянного привлечения денежных средств. Доход первым участникам пирамиды выплачивается за счет вкладов последующих участников. В работе показывается, что финансовая пирамида также является геометрической прогрессией. Приводится расчет предполагаемой суммы «дохода» от участия в такой финансовой мошеннической структуре, как «7 кошельков», активно развитой на просторах интернета. А также доказывается, что любая «финансовая» пирамида обречена на крах, т. к. количество вновь прибывающих рано или поздно уменьшается. Структура «финансовой» пирамиды такова, что деньги получает только тот, кто организовал и запустил пирамиду.

В конце работы автор делает выводы, что:

- задачи на прогрессии, дошедшие до нас из древности, также как и многие другие знания по математике, были связаны с запросами хозяйственной жизни: распределение продуктов, деление наследства и др.;
- прогрессии встречаются в экономике: в банковских расчетах, при организации финансовой пирамиды, следовательно, нам необходим навык применения знаний, связанных с прогрессиями.

Материал работы может использоваться на уроках математики и экономики в качестве дополнительного.



ГЕОМЕТРИЯ ЛОБАЧЕВСКОГО КАК ПРАКТИЧЕСКИЙ ШАГ В БУДУЩЕЕ

Адамов Егор Юрьевич

Научный Руководитель Храмова Светлана Васильевна

*МАОУ «Медико-биологический лицей»,
Саратовская область, г. Саратов*

Актуальность нашей работы заключается в том, что современная наука приходит к пониманию, что Евклидова геометрия – лишь частный случай геометрии Лобачевского, и что реальный мир точнее описывается именно формулами русского ученого. Целью нашей работы было выяснить, существует ли практическое применение данной теории в реальной жизни. Для этого были решены следующие задачи: найти подтверждение применения геометрии Лобачевского в реальной жизни, ознакомление с Геометрией Лобачевского, осуществление роста известности данной Теории. На основе проведенного нами исследования можно сделать вывод, что гипотеза, выдвинутая нами в начале, подтвердилась. Геометрия Лобачевского применима в реальной жизни. Например, в расчетах современных синхрофазотронов используются формулы геометрии Лобачевского. Так же с помощью учения Лобачевского можно решать интегралы, которые сложно вычисляются в обычной алгебре.

РЕШЕНИЕ ЛОГИЧЕСКИХ ЗАДАЧ С ИСПОЛЬЗОВАНИЕМ ДЕДУКТИВНОГО МЕТОДА ШЕРЛОКА ХОЛМСА

Пастухова Мария Сергеевна, Юминова Татьяна Алексеевна

Научный руководитель Кондрикова Любовь Юрьевна

*ГБПОУ «Свердловский областной медицинский колледж»,
Свердловская область, г. Ревда*

Логические задачи – это своеобразная «гимнастика для ума», средство для утоления естественной для каждого мыслящего человека потребности испытывать и упражнять силу собственного разума.

Решать логические задачи очень увлекательно. В них будто бы нет никакой математики – нет ни функций, ни треугольников, ни векторов, а есть только истина и ложь.



В то же время дух математики в них чувствуется особенно ярко.

Обоснованность выбранной темы: решать логические задачи необходимо всем и каждому, потому что это помогает поддерживать наши мыслительные способности.

Существует много способов развития интеллекта: это огромное количество игр, решение головоломок и логических задач.

Логическая задача может быть стандартной или нестандартной, математической или иной. Нестандартная логическая задача таит в себе некую неожиданность, обладает оригинальным характером. Решение таких задач развивает продуктивное мышление человека.

Под логической задачей мы понимаем любую задачу, для решения которой не нужны особые (специальные) знания, а достаточно только логических рассуждений.

В своей работе мы сделали попытку определить, для чего нужно человеку умение решать логические задачи, и как это делать. Нами предложено делать это, используя следующие методы: метод кругов Эйлера, метод математического бильярда, метод таблиц, метод графов, метод рассуждения. метод алгебры логики.

На примере произведений Конан Дойля мы рассмотрели дедуктивный метод и нашли его связь с математической логикой.

Мы сделали вывод о том, что обучающимся необходимо развивать умственные способности посредством решения логических задач.

Решение логической задачи – увлекательное занятие, так как предоставляется возможность подумать над условием, порассуждать. Обдумывание идеи задачи и попытка сконструировать логически обоснованное решение – лучший способ развить свое мышление. Умение рассуждать основано на знании и умении использовать логические операции и правила рассуждений при построении умозаключений. Ничто так, как математика, не способствует развитию мышления, особенно логического, так как предметом её изучения являются отвлечённые понятия и закономерности.

Мы надеемся, что рассмотренные нами методы решения логических задач будут интересны всем, кто с увлечением занимается математикой. Навык логического мышления позволяет анализировать и просчитывать, любые возможные варианты выхода из той или иной сложной жизненной ситуации. Этот навык необходим и для успешной учебы.

XXXIX Всероссийская конференция обучающихся
«ЮНОСТЬ, НАУКА, КУЛЬТУРА»



**МЕДИЦИНА,
ЗДОРОВЫЙ
ОБРАЗ ЖИЗНИ,
ВЕТЕРИНАРИЯ**

Москва, 2017



ПРОФИЛАКТИКА ТАБАКОКУРЕНИЯ В ОБРАЗОВАТЕЛЬНЫХ УЧРЕЖДЕНИЯХ

Куров Антон Владимирович

Научный руководитель Горелов Александр Алексеевич

*ГБПОУ МО Красногорский колледж, Тучковский филиал,
Московская область, Тучково*

Введение: Проблема табакокурения – одна из важнейших социально-педагогических проблем современного общества. С каждым годом увеличивается число людей с никотиновой зависимостью и в том числе детей и подростков.

1. Специфика подросткового возраста. Подростковый возраст связан с перестройкой организма ребенка – половым созреванием.

2. Причины приобщения подростков к табакокурению и его последствия.

Существует множество причин, почему подростки начинают курить. Стремление преодолеть неприятности, желание расслабиться, снять стресс и получить поддержку близкого окружения, а также склонность к экспериментированию и получению удовольствия. Степень влияния неформальной группы на поведение подростка обусловлена, с одной стороны, его индивидуальными психологическими особенностями, с другой – структурой и социальной направленностью группы. внутривнутригрупповых взаимоотношений (лидер, «шестерка» и т.д.)

3. Профилактика табакокурения среди подростков в образовательных учреждениях. Профилактическая работа – это сознательная, целенаправленная, социально организованная деятельность по предотвращению социальных, психолого-педагогических, медицинских и прочих проблем для достижения желаемого результата. Под профилактикой имеется ввиду совокупность мероприятий, направленных на выявление причин и условий, способствующих возникновению и распространению дезадаптации детей и подростков, а также разработку мер по ее предупреждению.

4. Организация профилактики табакокурения среди подростков в образовательном учреждении. В некоторых школах наблюдается формальное отношение к профилактике подросткового табакокурения, а ведь эта работа является одним из действенных методов по предупреждению девиантного поведения.



Профилактика табакокурения может быть эффективной в том случае, если подросток выступает как активное действующее лицо, а не пассивный объект. и направленные на пропаганду здорового образа жизни. Совокупность учебно-воспитательных мер с применением интенсивного метода обучения формирует жизненные ценности, личностные качества подростка, негативное отношение к курению.

Заключение: Профилактическая работа против табакокурения очень важна для подрастающего поколения. «Запретить 15–17 летнему человеку ничего нельзя, – уверяет психолог Юрий Фролов, – любое давление произведет обратное действие. Необходимо стараться не терять контакт с ребенком, слушать его и договариваться с ним.

XXXIX Всероссийская конференция обучающихся
«ЮНОСТЬ, НАУКА, КУЛЬТУРА»



**ПЕДАГОГИКА,
ПСИХОЛОГИЯ,
СОЦИОЛОГИЯ**

Москва, 2017



РАЗВИТИЕ ЛИЧНОСТНЫХ КАЧЕСТВ, ВЛИЯЮЩИХ НА ПРЕОДОЛЕНИЕ ЗАВИСТИ

Вилкова Анастасия Эдуардовна

Научный руководитель Морозова Анна Александровна

ГАПОУ ПО ПК ИПТ (ИТ-колледж), Пензенская область, г. Пенза

Усиление социальных различий между людьми, стимулирующее конкуренцию и соперничество, неизбежно приводит к столкновению честолюбивых побуждений личности, активизируемых завистью, часто не отражающей действительных потребностей человека. Вот почему изучение зависти, ее истоков и способов преодоления является актуальным для современной психологии.

Зависть – это отношение (острое – как эмоция или долговременное – как чувство) к человеку, вызванное осознанием неосуществимости (вообще или в данный момент) желания иметь то же, что есть у другого человека, сопровождаемое разочарованием в своих достижениях вследствие своей несостоятельности, несовершенства.

Существуют две точки зрения о сущности зависти. С одной стороны, зависть является пороком, негативной и деструктивной чертой личности, которая разрушает человека изнутри. С другой стороны, зависть выполняет положительную роль для общества. Она дает людям более низкого социального положения иллюзию того, что они не находятся в этом положении вынужденно. Без зависти социальные группы не могли бы существовать. Зависть в такой же степени является составляющей социальной жизни, в какой ее обычно скрывают, подавляют и запрещают. В каждом человеке есть латентная зависть. Избавить от чувства зависти полностью не возможно, но можно развивать личностные качества, влияющие на преодоление зависти. Различные тренинговые методы помогают повысить способности преодоления зависти, развивают личностные качества, влияющие на преодоление зависти в личном и профессиональном общении. Поэтому целью нашей работы является создание условий для развития личностных качеств, влияющих на преодоление зависти, в процессе социально-психологического тренинга

Одна из задач нашего исследования заключалась в диагностике склонности к зависти и степени выраженности личностных качеств, влияющих на её возникновение. Результаты диагностики показали, что



студенты в возрасте от 16 до 18 лет имеют сильную склонность к зависти (74 %). Основными причинами зависти у них являются: равенство, справедливость, успех других, судьба и заниженная самооценка. Среди личностных качеств студентов, влияющих на возникновение зависти, выделяются гордыня, тщеславие, честолюбие, жадность и алчность.

Чтобы избавиться от зависти, в первую очередь надо научиться контролировать собственные мысли, и при первых признаках зависти попытаться разобраться в себе, найти корни этого чувства. Следует понять, чего в действительности хочется, и работать над саморазвитием.

Поэтому нами была разработана и апробирована программа тренинга по развитию личностных качеств, влияющих на преодоление зависти.

Мы зафиксировали положительную динамику личностных качеств, влияющих на преодоление зависти, у студентов-участников тренинга после апробации программы, тем самым доказал её эффективность (количество студентов с сильной склонностью к зависти уменьшилось на 47 %). Исследование подтвердило выдвинутую гипотезу, согласно которой процесс развития личностных качеств, влияющих на преодоление зависти:

- 1) носит комплексный тренировочный характер;
- 2) обусловлен включенностью личности в активное общение, позволяющее задействовать психологические механизмы, способствующие преодолению зависти.

ПСИХОЛОГИЯ ЗДОРОВЬЯ: ЭКЗАМЕНЫ БЕЗ СТРЕССА

Артамонова Диана Артуровна, Васильева Татьяна Борисовна

Научный руководитель Горячева Наталья Валерьевна

ГБОУ ЦО № 1602, г. Москва

Целью проекта является изучение взаимодействия ситуации контроля знаний и усиления у обучающихся волнения, мешающего успешно показывать результаты обучения.

В данном проекте проведен теоретический анализ роли стресса в жизни человека и его воздействия на здоровье человека. В научной литературе состояние стресса описывается как психическая и физическая реакция организма на раздражающие или пугающие ситуации, возникающие в жизни.



Ситуация контроля знаний (контрольная работа, тестирование, зачет, экзамен) часто вызывают у обучающихся ряд трудностей. Хорошо подготовившись к урокам, многие, придя в класс, начинают беспричинно волноваться, бояться, не могут справиться со своим волнением, им трудно сосредоточиться на вопросах и показать все свои знания. Из-за этого оценка часто оказывается ниже, чем могла бы быть.

Откуда же берется такое волнение, которое мешает нам думать и проявлять все свои достижения?

Что такое стресс? Что он собой представляет? В ходе анализа литературы по данной проблеме были выявлены три стадии стресса. Авторами доказано, что стресс негативно влияет на состояние здоровья человека, особенно в детском и подростковом возрасте.

Трехфазная модель ОАС показала, что способности организма человека к адаптации не бесконечны. После первоначальной реакции тревоги организм адаптируется и оказывает сопротивление, причем продолжительность этого сопротивления зависит от врожденной приспособляемости организма и от силы стрессора. В конце наступает истощение организма человека.

Для того чтобы выяснить, как обучающиеся реагируют на учебный стресс, авторы проекта создали анкету для учащихся 2–11 классов и провели её в нашей школе:

Всего в опросе приняло участие 106 человек.

Результаты опроса показали, что:

- Все обучающиеся (100%), участвующие в опросе, уже писали различные письменные проверочные и контрольные работы.
- Волновались при этом 66% опрошенных.
- 78% опрошенных сказали, что знают разные способы снятия волнения на экзаменах.
- Только 41% учеников применяют различные упражнения, чтобы снять волнение на уроках и экзаменах.

К упражнениям на преодоление стресса обучающиеся относят управление дыханием, мысленный позитивный настрой и пальчиковую гимнастику.

По итогам проведенного анкетирования авторами проекта было решено создать и предложить обучающимся упражнения, которые позволят сформировать навыки саморегуляции, позволяющие им справиться с волнением и стрессом на экзаменах. Эти навыки направ-



лены на мобилизацию своих сил, снижение волнения и переключение внимания с отрицательного стрессового фактора на позитивный при подготовке и сдаче экзаменов.

СОВРЕМЕННЫЕ ОБРАЗОВАТЕЛЬНЫЕ ТЕХНОЛОГИИ – ФОРМИРОВАНИЕ ШКОЛЫ БУДУЩЕГО

Козерод Альбина Михайловна, Лемешко Екатерина Андреевна

Научный руководитель Горячева Наталья Валерьевна

ГБОУ ЦО № 1602, г. Москва

Целью проекта является вовлечение обучающихся и их семей в подготовку предложений для развития школьной инфраструктуры и совершенствования общего образования.

Авторы проекта – старшеклассники думают о выборе профессии. Школьная жизнь почти позади. Поэтому именно сейчас так важно задуматься над тем, какой школа будет в будущем. Где, как и чему будут учиться потомки.

В данном проекте проведен теоретический анализ возможностей будущего, соединены интересные рассказы фантастов и новые технологии, подключены СМИ.

Авторы проекта хотели создать школу своей мечты, чтобы дети и внуки учились в идеальной школе будущего.

Школа будущего будет во многом отличаться от школы современности. В проекте авторы показывают и доказывают, чем она будет отличаться от современной школы (представили 10 отличий, основанных на анализе литературы, технологических новинок и новостей СМИ).

Авторами проекта был проведен соцопрос с целью узнать у младших товарищей из 1–4-х классов, как они видят свою Школу Будущего, для этого попросили их нарисовать рисунки на эту тему. Всего в опросе принимали участие 153 обучающихся нашей школы.

Представили результаты опроса по возрастам: от первоклассников к выпускникам начальной школы, затем добавили данные, полученные от наших сверстников.

Результаты опроса (рисунки были обработаны статистически):

Более 90% малышей – первоклассников считают, что школа должна измениться внешне: космическая, сказочная школа для добрых детей...



Они пока не задумываются об отношениях педагогов и учеников, для них важна ШКОЛА – СКАЗКА!

70 % выпускников начальной школы видят не только внешние, но и внутренние изменения. Также заметно, что их рисунки более эмоциональные, чем у малышей, ведь для них ШКОЛА – это ВТОРОЙ ДОМ!

После участия в опросе ребята младших классов создали свои собственные проекты о ШКОЛЕ БУДУЩЕГО:

– Ученики 1 С класса создали макет ШКОЛЫ ДЛЯ ДОБРЫХ ДЕТЕЙ, которая получилась похожей на сказочный замок;

– Ученики 1 Р класса сделали РОБОТА ВАСЮ, помощника учителя будущего;

– Второклассники придумали экологическую НОВОГОДНЮЮ ЁЛКУ, ведь в будущем деревья будут охранять лучше, и рубить ёлки запретят!

Все эти поделки ребята смастерили из спичечных коробков и картона, что еще больше подчеркивает их экологическую направленность и заботу о будущем!

Проделав большую работу, авторы проекта пришли к выводам: будущее изменит человека полностью. Весьма вероятно, что медицина победит многие болезни.

Изменится способ передвижения и коммуникации людей.

Главное, чтобы из жизни человека не ушло нравственное начало, не забылись важные моральные понятия и качества.

Самый умный робот не сможет научить как учитель, потому что он не чувствует, не сопереживает, не умеет воспринимать эмоции учеников.

ОСОБЕННОСТИ ПОДРОСТКОВОГО ОДИНОЧЕСТВА

Замотохина Юлия Андреевна

Научный руководитель Антипина Анжела Евгеньевна

*МОУ «Средняя общеобразовательная школа № 33,
Челябинская область, Магнитогорск*

Исследование, проведенное в рамках данной работы, было посвящено подростковому одиночеству, проблеме субъективного переживания одиночества подростками в соответствии с их индивидуальными особенностями развития (акцентуациями характера и особенностями



общения).

В литературе одиночество рассматривается как эмоциональная реакция человека на тот или иной вид изоляции, когда прерываются отношения, связи с другими людьми.

Многие психологи (И. С. Кон, И. В. Дубровина и др.) считают, что чувство одиночества является возрастным новообразованием подросткового возраста.

Переживание одиночества подростком может стать ситуацией, способствующей саморазвитию. Но с другой стороны, одиночество может переживаться и осознаваться как непродуктивное негативное эмоциональное состояние, которое даже может завести подростка в тупик (суицид).

Нами было проведено исследование особенностей подросткового одиночества. Исходя из полученных показателей исследования, мы можем утверждать:

1. Подростки, испытывающих одиночество, обладают меньшей направленностью на социум, у них снижены коммуникативные качества;
2. По характеру данные подростки принадлежат в основном к застревающему, педантичному и демонстративному типу;
3. В основном подростки, у которых снижены коммуникативные качества, обладают более низким социальным статусом и испытывают отрицательное отношение одноклассников.

Наша гипотеза подтвердилась: проблема подросткового одиночества связана, прежде всего, с проблемами общения, с недостаточностью коммуникативных умений и навыков, а также с некоторыми особенностями характера, такие как, демонстративность, ригидность, обидчивость.

Мы можем заключить, что проблема исследования особенностей подросткового одиночества является очень важной и актуальной для дальнейшего изучения.



ФУНКЦИОНАЛЬНЫЕ ПРОЯВЛЕНИЯ МЕЖПОЛУШАРНОЙ АСИММЕТРИИ У ПОДРОСТКОВ

Пескишева Екатерина Александровна

Научный руководитель Реньжина Светлана Викторовна

МАОУ «Сылвенская средняя школа», Пермский край, п. Сылта

Актуальность и значимость работы в том, что человек, зная какое полушарие у него преобладает, может определить, в какой области знаний он будет более успешен и определится с будущей профессией. Работа носит прикладной характер, так как ее результаты можно использовать учащимся и учителям в процессе учебной деятельности. Цель: Выявление зависимости работоспособности, внимания, памяти от межполушарной асимметрии у школьников 15–18 лет. Задачи: 1. Найти методики по определению функциональной асимметрии мозга работоспособности, утомляемости, внимания, памяти. 2. Проверить межполушарную асимметрию, работоспособность, утомляемость, объём и распределение внимания, память (слуховая и память на цифры) у учащихся 15–18 лет. 3. Выявить зависимость работоспособности, утомляемости, внимания и памяти от межполушарной асимметрии на основе математической статистики. 4. Дать рекомендации по снижению утомляемости. 5. Проанализировать данные и сделать выводы. Объект исследований – учащиеся 15–18 лет. Предмет исследования – проявления функциональной асимметрии мозга. Методы исследования: математическая статистика; методика определения стиля обучения и мышления; тест на работоспособность и внимание; тестинг – тест; индивидуальный объём слуховой памяти и памяти на цифры учащихся оценивали по методике Ф. Лезера, В. М. Астапова, Е. С. Жарикова, Е. Л. Крушельницкого. Объём внимания и распределение, определялось с помощью таблиц В. Л. Маришука. Исследования проводились в течение 2 лет. Полученные данные в ходе исследования были подвергнуты математической обработке при помощи пакетов MS Excel и «Statistica». При обработке использовались параметрические критерии (Т – критерий (Стьюдента)). Были сделаны следующие выводы: 1. У левополушарных подростков в большей степени развито логическое мышление, у правополушарных воображение, а равнополушарные сочетают в себе и то и другое. 2. По тесту определения стиля обучения и мышления мы выявили, что среди 106 обучающихся



8, 9, 10 классов 63 равнополушарных, 16 левополушарных, 27 правополушарных. 3. При сравнении подростков с доминирующими полушариями с помощью математической статистики, мы выяснили, что левополушарные подростки 8, 9 классов (2015–2016 гг.) подвержены более быстрому утомлению, так как при подготовке к промежуточной и итоговой аттестации требуется большая сосредоточенность, что и вызывает высокую утомляемость. В 2016–2017 году утомляемости у учащихся 9, 10 классов не наблюдается, т.к. у них сформирован правильный режим дня и распределение нагрузки в течение дня по предложенным рекомендациям. 4. В результате исследований в 2016–2017 году с помощью математической статистики было выяснено, что только у правополушарных учащихся 11 классов показатели объема и распределения внимания выше, чем равнополушарных, это может быть связано с более высоким уровнем образного мышления правополушарных подростков. 5. Полученные данные частично подтвердили нашу гипотезу, что от межполушарной асимметрии зависит утомляемость учащихся, а также объем и распределения внимания, по работоспособности и памяти значимых различий нет, что возможно связано с одинаковым развитием учащихся.

Мы считаем, что такие мониторинговые исследования следует продолжить и в дальнейшем. С результатами исследований мы познакомили учителей и учащихся на школьной и районной конференциях исследовательских работ, классных часах.

ИЗУЧЕНИЕ ПСИХОЛОГИЧЕСКИХ ОСОБЕННОСТЕЙ СТУДЕНЧЕСКОГО ВОЗРАСТА – НЕОБХОДИМОЕ ЯВЛЕНИЕ СОВРЕМЕННОЙ ПСИХОЛОГИИ ВЫСШЕЙ ШКОЛЫ

Берёзко Владислав Александрович

Научный руководитель Ахинько Наталья Николаевна

*ФГБОУ ВО «Орловский государственный аграрный университет
имени Н. В. Парахина», Орловская область, г. Орёл*

Актуальность данной работы определяется общим интересом современной психологии к изучению психологических особенностей студенческого возраста и заключается в анализе психологической



литературы по данному направлению исследований. Объект исследования – психологические особенности. Предметом нашего рассмотрения в данной работе стали психологические особенности студенческого возраста.

Цель данного исследования – анализ психологической литературы по вопросу изучения психологических особенностей студенческого возраста.

Задачи исследования: 1. рассмотреть разные подходы к изучению психологических особенностей обучающихся высшей школы в отечественной психологии; 2. представить социально-психологические особенности студенческого возраста; 3. указать психологические новообразования студенческого возраста; 4. раскрыть важность учета в работе с обучающимися психологических особенностей студенческого возраста и необходимость их изучения в высшей школе.

Организация и совершенствование системы непрерывного образования учащейся молодежи невозможно без целостного понимания психической и познавательной деятельности учащегося и глубокого изучения психофизиологических детерминант развития психики на всех ступенях обучения (Б. Г. Ананьев, 1977; В. В. Давыдов, 1978; А. А. Бодалев, 1988; Б. Б. Коссов, 1991; В. П. Озеров, 1993). Важнейшим принципом при этом является принцип комплексного подхода к изучению способностей студентов. При организации и совершенствовании системы непрерывного образования необходимо опираться не только на знания закономерностей психического развития, но и на знание индивидуальных особенностей студентов и в связи с этим планомерно направлять процесс интеллектуального развития.

Таким образом, изучение психологических особенностей студенческого возраста становится очень важным и необходимым явлением современной психологии высшей школы.

Практическая значимость исследования – материалы работы могут быть использованы в практической деятельности преподавателей высшей школы, педагога-психолога, а также в научно-исследовательской деятельности обучающихся высших учебных заведений, интересующихся проблемами возрастной и социальной психологии, акмеологии, психологии высшей школы.



ОСОБЕННОСТИ РАЗВИТИЯ ПОЗНАВАТЕЛЬНОЙ ДЕЯТЕЛЬНОСТИ ДОШКОЛЬНИКОВ

Золтенина Александра Александровна

Научный руководитель Ахмерова Динара Фирзановна

ФГБОУ ВО НФИ КемГУ, Кемеровская область, г. Новокузнецк

Познавательная деятельность является одной из ведущих форм деятельности ребенка. Мотив познавательной деятельности в дошкольном возрасте детерминирован (обусловлен) потребностями другой, значимой для ребенка деятельности, в первую очередь игровой. Уже к старшему дошкольному возрасту познавательная деятельность становится одной из ведущих. Ребенок пытается понять, как устроены вещи, узнать новое о мире, социуме. Старается упорядочить свои представления. Познавательная деятельность старшего дошкольника проявляется в виде, так называемого детского экспериментирования с предметами, а также в виде вербального исследования вопросов, которые ребенок часто задает взрослым (почему, зачем, как?). В процессе познания окружающей действительности детей дошкольного возраста можно выделить следующие этапы:

- Первый этап – любопытство. Ребенок исследует с любопытством окружающую действительность.
- Особенностью второго этапа восприятия окружающего мира у дошкольников является увеличение его осмысленности. Дети выделяют только интересные, значимые и необычные для них объекты. Что способствует развитию любознательности и дает толчок к возникновению исследовательской деятельности.
- Значение третьего этапа в познании дошкольником окружающего мира приобретает наглядно-образное мышление и воображение.
- На четвертом этапе ребенок использует разные приобретенные способы действий, начинает ориентироваться на процесс и на конечный результат. У ребенка формируется механизм прогнозирования, он учится предвидеть результат своей деятельности.
- Следующий этап познавательной деятельности характеризуется тем, что главным мотивом деятельности выступает познавательный, а не практический. Ребенок выполняет эту деятельность потому, что ему «это очень интересно». Познавательная направленность ребенка позволяет ему получать различные сведения из окружающей действительности, с которыми он сталкивается на каждом шагу.



М. А. Нахалова, С. Д. Якушева считают, что в дальнейшем, эти умения и навыки, полученные ребенком в детских играх и в специально организованной деятельности, легко прививаются и переносятся во все виды деятельности. Ведь самые ценные и прочные знания – не те, что усвоены путем выучивания, а те, что добыты самостоятельно. В сознании ребенка постепенно меняется картина мира. Она становится более адекватной и целостной, отражает объективные свойства вещей, взаимосвязи.

К ВОПРОСУ О ПАТРИОТИЗМЕ ИЛИ ЧТО ТАКОЕ ЛЮБОВЬ К РОДИНЕ?

Якунин Илья Романович

Научный руководитель Макеева Светлана Валериевна

*ФГБОУ ВО «Орловский государственный аграрный университет
имени Н. В. Парахина», Орловская область, г. Орёл*

Актуальность данной работы определяется общим интересом к современному процессу любви к Родине или идеи патриотизма. Объект исследования – изучение современных аспектов патриотизма в гуманитарных науках. Предметом нашего рассмотрения в данной работе стали некоторые вопросы патриотического становления или воспитания в современном обществе.

Цель данного исследования – изучить социально-политические условия становления и развития патриотизма в системе воспитания и образования.

Задачи исследования: 1. рассмотреть некоторые особенности становления патриотизма; 2. определить тенденции в развитии современного воспитания и образования; 3. охарактеризовать патриотизм как новую идеологию современной России.

В современном российском обществе вопрос о воспитании патриотизма в молодом поколении стоит довольно остро. И если в советские времена в детях воспитывалась любовь к Родине и гордость за нее еще с детского садика, то сейчас часто ставится под сомнение сам вопрос о надобности этого воспитания. В этой связи немаловажную роль следует отводить и истории, и социологии, и политологии в вузе.



История, социология и политология являются центральными предметами в вузе, формирующими граждан своей страны, способных гордиться взлетами и не падать духом при неудачах. В этом смысле они гораздо более важны, чем физика или математика. Поэтому и отношение к их изучению и преподаванию нужно рассматривать как дело государственное.

Воспитание – всегда большой труд для педагога. А воспитание гражданских, патриотических, нравственных начал – один из самых сложных видов этого труда. Во-первых, не сразу увидишь результат; во-вторых, очень страшно обмануться. На семинаре, конференции, при дискуссиях студент говорит и утверждает одно, а выйдя за порог – он делает, опровергая все, о чем говорил.

Сегодня и семья – уже не центр воспитания. Главная ответственность как и прежде лежит на системе образования и воспитания. Главная цель которого – воспитание духовных ценностей полноценного гражданина своей Родины. Необходимо привитие студенту активной жизненной позиции личности, обладающей пониманием общественного долга и подчиняющей реализации этого долга всю свою сознательную деятельность.

Патриотизм в современных условиях играет важную роль при становлении гражданина нового типа, а общество выигрывает в том случае, когда человек любовь к Родине считает частью своего менталитета и развития.

Практическая значимость исследования – материалы работы могут быть использованы при написании научных статей, а также при работе научно-исследовательских научных кружков по вопросам социологии и политологии.

СОВРЕМЕННАЯ ПОЛИТИКА ГЛАЗАМИ СТУДЕНТА-ПЕРВОКУРСНИКА

Громов Дмитрий Сергеевич

Научный руководитель Макеева Светлана Валериевна

*ФГБОУ ВО «Орловский государственный аграрный университет
имени Н. В. Парахина», Орловская область, г. Орёл*

Актуальность данной работы определяется общим интересом к современной политике и политической ситуации в стране и за его



пределами. Объект исследования – субъективное мнение студентов-первокурсников о современной политике. Предметом нашего рассмотрения в данной работе стали некоторые изменяющиеся политические стереотипы в современном обществе.

Цель данного исследования – изучить некоторые аспекты общественного мнения студентов-первокурсников о политике.

Задачи исследования: 1. рассмотреть некоторые особенности современной политики; 2. определить специфические аспекты восприятия политической действительности студентами-первокурсниками.

Современная политическая ситуация в мире нестабильна. Человек не может существовать в мире и быть аполитичным. Он не проживает в этом мире один. Ему интересен этот мир, он общается с другими людьми и выстраивает с ними отношения, в том числе и политические.

Общественное мнение является в настоящее время мощным оружием межличностного влияния. Общественное мнение – является политическим институтом, удовлетворяющим потребности современных личностей в общении, получении информации об окружающем политическом мире. Молодые люди поставлены в условия, требующие от них самостоятельного выбора модели поведения во всех сферах современного общества.

Некоторые выводы отражают изучение проблем социально-политического самочувствия и социально – психологическое освоение индивидом происходящих в обществе изменений. В свою очередь данные исследования позволяют ответить на ряд вопросов, характеризующие современное студенчество.

Политическая система России находится в состоянии постоянного развития и совершенствования, она до сих пор не достигла уровня полной адекватности менталитету народа, его культуры.

На практике процесс формирования правительства России оказывается в сильной зависимости от влияния узких групп элиты, близких президенту. Подчас, даже очень осведомленным людям трудно понять, какими принципами руководствуется президент, отправляя правительство в отставку и назначая на место опытных чиновников малоизвестные и не отличавшиеся профессионализмом фигуры.

Практическая значимость исследования – материалы работы могут быть использованы в работе молодежных сообществ, научно-исследовательских научных кружков по вопросам политологии.



ЧЕЛОВЕК И ПРИРОДА: ОСОБЕННОСТИ СОЦИАЛЬНО-ПОЛИТИЧЕСКОГО АСПЕКТА

Путинцева Анна Юрьевна

Научный руководитель Макеева Светлана Валериевна

*ФГБОУ ВО «Орловский государственный аграрный университет
имени Н. В. Парахина», Орловская область, г. Орёл*

Актуальность данной работы определяется общим интересом к современным аспектам соотношения понятий человек и природа. Объект исследования – изучение социальных и политических тенденций в современной гуманитарной науке. Предметом нашего рассмотрения в данной работе стали некоторые аспекты социально-политических тенденций взаимодействия человека и природы.

Цель данного исследования – изучить некоторые аспекты взаимодействия человека и природы в социально-политических условиях современного мира.

Задачи исследования: 1. рассмотреть некоторые особенности взаимодействия человека и природы в социально-политических условиях; 2. определить тенденции в развитии современного общества и государства; 3. охарактеризовать особенности становления политической системы в современном обществе.

Политическое общество XXI века воспринимает себя не как надбиосферное образование, не как нечто стоящее над миром природы, а как часть этого мира, существующая в том числе и для того, чтобы выполнять регулирующую функцию в биосфере, обеспечить ее дальнейшую эволюцию, распространять «флюиды» жизни в окружающее космическое пространство. Происходящая на наших глазах экологизация социально – политических отношений, в первую очередь экономических и правовых, – свидетельство перестройки социально – политических «организмов» под влиянием экологических изменений.

Интерес политической системы к окружающей среде возник под влиянием эвристических возможностей, которые открывала перспектива использования в политологическом анализе достижений кибернетики и общей теории систем. Появилась возможность объяснения политических процессов не субъективными действиями политиков или государственных органов, а исследование этих тенденций объективными факторами окружающей среды и ее взаимоотношений



с политической системой. Такими тенденциями могут стать природные условия, психологические факторы, климатические изменения и даже различные социально-политические, природные катаклизмы.

Политическая система является неотъемлемой частью современного общества и государства, прежде всего в их взаимодействии. Такое взаимодействие отражает механизм отношения власти и человека или способствует развитию политического режима. Поэтому и политические системы, и политические режимы похожи по своим составляющим и типологии. Именно это необходимо для исследования.

Практическая значимость исследования – материалы работы могут быть использованы при написании научных статей, а также при работе научно-исследовательских научных кружков по вопросам социологии и политологии.

ДОБРОВОЛЬЧЕСКАЯ ДЕЯТЕЛЬНОСТЬ – КАК ФАКТОР ПЕРВИЧНОЙ ПРОФИЛАКТИКИ ПРАВОНАРУШЕНИЙ И ПРЕСТУПЛЕНИЙ В ПОДРОСТКОВОМ ВОЗРАСТЕ

Акимова Алина Игоревна

Научный руководитель Скрипниченко Ирина Юрьевна

МОУ Лицей, Московская область, г. Электрогорск

Подростковый период – это этап развития, находящийся между детством и взрослостью. Именно в этот период формируются нравственные ценности, жизненные перспективы, происходит осознание самого себя, своих возможностей, способностей, интересов, стремление ощутить себя и стать взрослым, тяга к общению со сверстниками, оформляются общие взгляды на жизнь, на отношения между людьми, на свое будущее, иными словами – формируются личностные смыслы жизни. В это время происходит жизненное самоопределение, формируются планы на будущее. Идет активный поиск своего «Я» и экспериментирование в разных социальных ролях. Подросток изменяется сам, пытается понять самого себя и свои возможности. Изменяются требования и ожидания, предъявляемые к нему другими людьми. Он вынужден постоянно подстраиваться, приспособливаться к новым условиям и ситуациям, но не всегда это происходит успешно.

Очень часто в это время в жизнь подростка прочно входят алкоголь,



сигареты, наркотики, правонарушения и преступления. Не нашедшие применения своему возрастающему чувству взрослости, ребята попадают в сомнительные компании, где своё взросление можно доказать, выпив спиртного или совершив кражу. Я, являясь руководителем волонтерского объединения, считаю, что в подростковом возрасте можно утвердиться другими способами.

Волонтерская деятельность является таким видом социальной активности, который создаст условия для самоутверждения и самореализации подростков на основе принципов нравственности, толерантности, милосердия.

В своей работе «Добровольческая деятельность – как фактор первичной профилактики правонарушений и преступлений в подростковом возрасте» мы попытались найти теоретическое обоснование и практическое применение программы первичной профилактики противоправных действий подростков средствами волонтерской деятельности.

Проведя ряд исследований и изучив источники, мы пришли к выводу, что возрождение добровольческого движения, формирование у подрастающего поколения чувства милосердия, толерантности, сочувствия поможет определиться подростку с пирамидой нравственных ценностей и подтолкнёт его к пониманию «каким быть».

В данной работе мы попытались доказать, что снижение роста правонарушений и преступлений среди молодёжи может реально зависеть и от нас самих – привлекая сверстников к социально-значимой деятельности мы изменим их мировоззрение, что и послужит отправной точкой изменения их поведения.

НАШЕ ПРАВО

Никифорова Екатерина Сергеевна

Научный руководитель Фомина Ольга Евгеньевна

МИ ВлГУ, Владимирская область, г. Муром

Как показывает практика, многие люди не знают своих прав и свобод, которые закреплены в основном законе РФ – Конституции. Незнание собственных прав и свобод и неумение отстаивать своё право является одной из важнейших проблем. Проведенный нами опрос



граждан показал, что большинство опрошенных хотели бы иметь представление о том, как правильно поступить в случаях нарушения их прав в магазинах, государственных учреждениях, частных фирмах. Начав проведение лекториев по «борьбе с юридической неграмотностью» со студентов ВУЗа, мы проведем их и школьникам, а также гражданам Муромского пожилого возраста, так как именно эта категория граждан наиболее часто страдает от незнания своих прав в современном мире.

Целью данного проекта является повышение правовой грамотности населения нашего города. Достижение данной цели возможно путем решения следующих задач: формирование у граждан представления о наличии у них прав и свобод, предоставленных в соответствии с Конституцией и Законодательством Российской Федерации; внедрить в сознание людей важность защиты собственных прав и свобод; научить участников лектория, когда и как необходимо отстаивать свои права; реализовать возможность обсуждения возникающих правовых проблем участниками, коллективное рассмотрение путей решения проблем и задач интересующих вопросов.

Научная новизна проекта обусловлена изучением студентами специальности «Юриспруденция» основных законов Российской Федерации применительно к практическим ситуациям, возникающим в реальной жизни граждан. Теоретическая значимость представлена в разработке методики обучения волонтеров, лекторов, разработке «кейс» – методов решения поставленных научных задач. Практическая значимость заключается в реализации механизма создания правового лектория «Наше право», который будет проводиться один раз в месяц, где будут разбираться ситуации нарушения прав человека, и повышении социальной активности студентов, их участие в волонтерской деятельности.

С помощью Интернет-ресурсов, СМИ, тематических объявлений, листовок и межличностного общения будет распространяться информация о существовании правового лектория, о наличии реальной проблемы среди граждан округа Муром, а также о возможности ее решения. Так же будет предусмотрено анонимное обращение за помощью к лекторам-волонтерам.

Участникам лекториев будут выдаваться буклеты или памятки о том, что они должны делать в случившейся ситуации, на какие нормы права сослаться и куда обратиться за необходимой юридической или административной помощью.



Данный проект вариативен и доступен, так как может быть реализован в любом муниципальном объединении, где есть образовательное учреждение, готовящее специалистов юридического профиля. Основными методами, используемыми в процессе проведения лекториев и занятий, являются интерактивные методы. К настоящему времени достигнуты следующие результаты: проведен опрос среди студентов МИВЛГУ по теме: «Хотели бы вы посещать правовой лекторий «Наше право»», в результате которого больше 150 человек ответило согласием; были выявлены волонтеры – лекторы; подготовлен научно-практический материал для лекторий «Наше право»; получено одобрение у руководства ВУЗа.

По окончании действия проекта достигается главная задача – решение проблемы незнания населением собственных прав и свобод и неумение отстаивать своё право.

ЛЕНЬ – ВРЕДНАЯ ПРИВЫЧКА ИЛИ ЭКОНОМИЯ ЭНЕРГИИ

Кравченко Диана Андреевна

Научный руководитель Глазкова Наталья Ивановна

*Муниципальное автономное общеобразовательное учреждение
средняя общеобразовательная школа № 10,
Ростовская область, г. Таганрог*

Цель исследования: разработка печатного издания, которое станет легко доступным сборником знаний, содержащим основную информацию на данную тему, в качестве средства самостоятельного осмысленного пополнения и корректировки имеющихся знаний читателя.

Задачи исследования:

- Анализ литературы по теме исследования
- Подробное изучение выбранного понятия
- Проведение анкетирования по теме исследования

Для решения поставленных задач использовались следующие методы исследования: анализ, сопоставление и обобщение литературы по теме исследования, обобщение практического и жизненного опыта, анкетирование.

Актуальность моей работы не вызывает сомнения, т.к. это явление волновало и волнует не только подростков, но и взрослых людей.



В наше время лень – это очень частая проблема детей, особенно подросткового возраста.

Практическая значимость работы обусловлена тем, что ее изучение может оказать положительное влияние на читателя, тем самым, повлечь изменение его образа жизни. Также данный материал может использоваться на факультативных занятиях.

Если человек ознакомится с моей работой, то будет иметь первоначальные знания о природе лени как явлении, сможет понять причины своей собственной лени, узнает о способах её преодоления, а значит, сможет «договориться» с ней, заняться самовоспитанием и самосовершенствованием. Результатом моей работы служит печатное издание, с которым может ознакомиться каждый читатель.

XXXIX Всероссийская конференция обучающихся
«ЮНОСТЬ, НАУКА, КУЛЬТУРА»



СЕЛЬСКОЕ ХОЗЯЙСТВО

Москва, 2017



АНАЛИЗ И СОВЕРШЕНСТВОВАНИЕ ПРОИЗВОДСТВА ЗЕРНА НА ТЕРРИТОРИИ ОРЛОВСКОЙ ОБЛАСТИ КРОМСКОГО РАЙОНА ПОСРЕДСТВОМ СТАТИКО- ЭКОНОМИЧЕСКОГО АНАЛИЗА

Висягина Софья Андреевна

Научный руководитель Волкова Алла Вячеславовна

*ФГБОУ ВО Орловский государственный аграрный университет
имени Н. В. Парахина, Орловская область, г. Орёл*

Производство зерна – важнейшая народнохозяйственная задача. Зерно, являясь ценным, незаменимым продуктом, покрывает значительную часть потребности населения в углеводах и белках. Однако это не только хлеб, но и корм для скота и птицы, а, следовательно, источник производства молока, мяса, яиц и других продуктов. Зерно – важнейший экспортный продукт. Чем больше зерновые ресурсы страны, тем крепче внешнеполитические позиции государства на мировой арене. В экономическом отношении зерно имеет ряд преимуществ перед другой сельскохозяйственной продукцией. Оно хорошо хранится (усушка не превышает 3 % в год), поэтому особенно пригодно для создания государственных резервов продовольствия и кормов, необходимых в связи с колебаниями урожаев; легко перевозится на большие расстояния, в связи с чем широко используется в качестве привозного корма на птицефабриках и животноводческих комплексах. Рынок зерна занимает ведущее место в экономике народного хозяйства, поэтому необходимо принимать меры по повышению урожайности зерновых культур.

Для статистико-экономического анализа производства зерна в Кромском районе в данной работе были использованы следующие статистические приемы: метод группировки, выявляющий зависимость между валовым сбором зерна и урожайностью; индексный анализ, с помощью которого определяется связь между урожайностью, валового сбора и посевной площадью.

На основании индексного анализа установлено, что произошло увеличение урожайности зерна в Кромском районе за счет валового сбора на 140 %, посевная площадь – на 72 %, урожайности – на 30 %. Таким образом, урожайность зерновых культур в Кромском районе увеличивалась под влиянием всех факторов, кроме фактора струк-



туры посевной площади, который оказал отрицательное воздействие на урожайность.

Развитие зернового хозяйства страны должно стать одним из приоритетов государственной аграрной политики, т. к. это восполняемый и развиваемый ресурс, рационально управляя которым можно обеспечить высокую отдачу вложенных средств.

ИССЛЕДОВАНИЕ ПРОЦЕССА ЕСТЕСТВЕННОГО ВОЗОБНОВЛЕНИЯ ЛЕСА ПОСЛЕ СПЛОШНЫХ ВЫРУБОК

Григорьев Игорь Владимирович

Научный руководитель Петрусь Ирина Григорьевна

*МКОУ ДООД Туруханский районный Центр
детского творчества «Аист», Красноярский край, с. Туруханск*

Цель работы. Изучить особенности сукцессионного процесса на местах сплошных вырубок некоторых выделов Туруханского лесничества возле с. Туруханск.

Подбор методов и методик исследования.

Учет естественного возобновления леса проводился преимущественно выборочно-перечислительным методом, который включает и элементы глазомерного учета по разработкам Л. И. Яшнова и М. В. Колпикова. Для изучения лесовозобновления и видового состава травянистой растительности применялся метод учётных площадок, предложенный А. В. Побединским. Для оценки успешности возобновления применялась шкала Н. В. Лебединского для лесов Восточной Сибири.

Выводы. Исследования показало, что на учётных площадях при естественном возобновлении леса происходит смена лесообразующих древесных пород. После рубки смешанного древостоя на вырубках появляются сначала самосев и поросль быстрорастущих древесных пород (березы, осины), и лишь спустя некоторое время под их пологом появляются теневыносливые хвойные породы.

Сукцессионные процессы травянистых растений на сплошных вырубках идут по-разному. Происходит разрушение прежней растительности и изменение условий существования растений, изменяется их видовой состав. Сохранилась некоторая часть кустарников и подроста, трав и кустарничков, а также напочвенных мхов.



На некоторых площадках остановление таких пород, как осина и берёза вегетативного происхождения на исследованных лиственных площадках идет хорошо. Но восстановление основных пород (ели, сосны) под пологом осины идёт слабо.

На большинстве заложённых площадках естественное возобновление леса идет успешно как лиственных пород, так и хвойных. Но идёт замена ценных пород, таких как лиственница, ель, кедр на малоценные – осину, ивовые. Ухудшается качественность древесных пород, понижается и бонитет леса.

Данное исследование подтвердило тот факт, что естественного возобновления леса в зоне среднесибирской тайги складывается хорошо, где под пологом леса меньше подлеска и травянистой растительности, препятствующих процессу возобновления, а повышенное количество осадков обеспечивает постоянную достаточную влажность воздуха и почвы, создает хорошие условия для прорастания семян и развития всходов.

Из этого следует, что дополнительных мероприятий, направленных на улучшение процесса лесовозобновления, не требуется на вырубках, где основные породы представлены осиной и берёзой вегетативного происхождения. Но необходимо содействие для появления подроста ели и сосны.

XXXIX Всероссийская конференция обучающихся
«ЮНОСТЬ, НАУКА, КУЛЬТУРА»



**ТЕХНИЧЕСКОЕ
ТВОРЧЕСТВО,
ФИЗИКА,
МЕХАНИКА**

Москва, 2017



ГРАВИТАЦИОННО-ЭЛЕКТРИЧЕСКИЙ ВИД ТРАНСПОРТА – ТРАНСПОРТ БУДУЩЕГО

Волкова Виктория Александровна

Научный руководитель Мугалимов Риф Гарифович

МОУ «МГМЛ», Челябинская область, город Магнитогорск

Таким образом, на сегодняшний день одной из актуальных экологических проблем является проблема автотранспорта. Уральский промышленный регион России является лидером по валовым выбросам вредных веществ в атмосферу. Экология города Магнитогорска находится на уровне близком к критическому. В ходе проделанной работы была найдена ПДК основных токсичных компонентов ОГ дизеля, были рассмотрены основные альтернативные виды транспорта, было проведено сравнение потребления альтернативных видов топлива и традиционных (бензина и дизеля), был предложен новый вид транспорта – гравитационно-электрический, представлен физический процесс передвижения транспорта. В промышленно развитых странах основным источником загрязнения атмосферы является автотранспорт, парк которого непрерывно растет. Подводя итог проделанной работы, хочется сказать, что нам удалось полностью погрузиться в данную тему, а также максимально ее раскрыть. Поскольку транспортные средства на альтернативном топливе имеют отличия от традиционных, то существует ряд проблем, возникающих при расширении их доли в численности парка. Город Магнитогорск постоянно включается в приоритетный список городов Российской Федерации с наибольшим уровнем загрязнения атмосферного воздуха, что соответствует зоне чрезвычайной экологической ситуации.

ИССЛЕДОВАНИЕ РАДИАЦИОННОГО ЗАГРЯЗНЕНИЯ ВОЗДУХА НЕКОТОРЫХ РАЙОНОВ ГОРОДА ЩЕЛКОВО МОСКОВСКОЙ ОБЛАСТИ

Осипкин Иван Андреевич, Катков Владимир Андреевич

Научный руководитель Фаизова Лима Халиловна

МОАУ СОШ № 2, Московская область, г. Щелково

Основную часть радиоактивного облучения население Земли получает от естественных источников радиоактивного излучения: разные



виды излучения попадают на ее поверхность из космоса и поступают от радиоактивных веществ, находящихся в земной коре.

Человек подвергается облучению этими двумя путями. Радиоактивные вещества могут находиться вне организма и облучать его снаружи. Для нас стала актуальной проблема контроля уровня радиационного загрязнения (β -излучение) воздуха в городе. Знание величины уровня радиационного загрязнения и умение использовать для измерения уровня радиации различные дозиметры-радиометры позволят людям не только определять истинную радиационную картину своего окружения, но и суметь своевременно принять меры для предотвращения лучевого поражения.

Поэтому была сформулирована цель работы – расширить свои знания о возможном радиоактивном поражении. Решили исследовать школьные помещения или места специального назначения (школьная столовая и спортивный зал, школьный двор), а также места активного посещения городских объектов большим количеством людей: детские сады, школы, торговые центры, городской стадион и парк и т. д. Предметом исследования явилась величина уровня радиационного загрязнения воздуха вблизи объектов исследования.

Для количественной оценки биологического эффекта облучения организма ионизирующим облучением применяли единицу эквивалентной дозы – зиверт (Зв). Зиверт – это количество энергии, поглощенное килограммом биологической ткани, равное по воздействию поглощенной дозе гамма-излучения в 1 Гр (грэй) (1 Гр=1 Дж/кг). При изучении научно-популярной литературы по истории радиоактивного поражения и допустимой дозе облучения позволило установить, что допустимая доза облучения, по нормам СанПиН Российской Федерации составляет 0,2 мЗв.

Нами было решено создать исследовательскую установку для удаленного контроля возможного радиационного излучения, которая состояла из квадрокоптера JJRC H16, несущего на себе видеокамеру мобильного телефона и дозиметр-радиометр МКС-15Д «Снегирь».

Измеренные величины радиационного заражения воздуха объектов массового посещения людей представлены в трех таблицах. Измеряя на высотах от 3 до 7 метров вблизи объектов, нами было выяснено, уровень радиационного заражения воздуха не превышал, в среднем, 0,16 мЗв. Результаты измерений показали, что вблизи объ-



ектов, содержащих гранитные покрытия (облицовка постамента статуи В. И. Ленина на городской площади), гранитные ступени кинотеатра «Пять звезд» и Дома культуры, а также вблизи городской поликлиники (рентгеновский кабинет), уровень радиационного заражения воздуха составляет, в среднем, 0,23 мЗв.

Таким образом, можно прийти к выводу: уровень радиационного заражения воздуха в исследованных районах города Шелково ниже, чем уровень, который допустим нормами СанПиН РФ. В дальнейшем планируем провести исследование других районов города Шелково, а также установить контроль за строительными материалами, завозимыми с других районов Российской Федерации. Если допустимая доза излучения воздуха вблизи исследуемых объектов будет превышена 0,2 мЗв, то об этом факте будет сообщено администрации города Шелково.

ИССЛЕДОВАНИЕ ВЛИЯНИЯ АВТОТРАНСПОРТА НА ЗАГРЯЗНЕНИЕ ВОЗДУХА В ПОС. ЛИСТВЯНКИ

Житихин Никита Анатольевич

Научный руководитель Самойлова Светлана Евгеньевна

*МОУ ИРМО «Листвянская СОШ»,
Иркутская область, пос. Листвянка*

Актуальность работы: в последние годы в поселке Листвянка возросло количество приезжающего автотранспорта. Особенно много машин приезжает в выходные дни. Их численность доходит до 3000 машин. Главным загрязнителем воздушного пространства являются выбросы, которые попадают в атмосферу из автомобилей и составляют 90% от общего количества загрязняющих веществ. Мы не приезжаем сюда, чтобы провести выходные, а являемся постоянными жителями побережья озера. Поэтому мы чувствуем ответственность за сохранение окружающей среды на озере Байкал. Практическая и социальная значимость этой работы в том, что, оценив степень загрязнения воздуха от выхлопов автотранспорта в районе школы в рабочие и выходные дни, сравнить их с ПДК (предельно допустимыми концентрациями).

Цель: оценить степень загрязнения воздуха в поселке.

Задачи: определить экспериментальным путем содержание вредных веществ в атмосфере в будние и выходные дни; проанализировать



данные, связав их с количеством автотранспорта в Листвянке; обобщить полученные данные.

Объект исследования: атмосферный воздух в центре поселка Листвянка (район Листвянской школы)

Проблема исследования: выявить, является ли автотранспорт основным источником загрязнения атмосферного воздуха в районе п. Листвянки

Гипотеза: предполагаю, что относительно чистый воздух в поселке, с увеличением количества автотранспорта становится «грязнее», что не может не отражаться на качестве жизни и здоровье жителей поселка.

Методы исследования: статистическое измерение транспорта в будние и выходные дни; сбор пробы воздуха и измерить количество твердых взвесей; измерение концентрации NO , NO_2 , SO_2 в районе школы в будни и выходные дни.

Ход исследования: прокачивание воздуха через фильтры, которые затем анализируются в лабораториях разными специалистами и разными методами. Были использованы одновременно несколько фильтров. Для некоторых загрязнений использовали автоматические приборы, позволяющие измерять их непосредственно в воздухе исследуемого района. Кроме того, предусмотрена возможность сохранения измеренных концентраций в памяти компьютера. Такие приборы применяются в настоящее время на станции мониторинга атмосферы в Листвянке и мы применяем их для измерений в районе школ.

Выводы: 1. Количество твердых взвешенных частиц в воздухе в районе школы в выходные дни при спокойной погоде повышается в среднем в 2 раза по сравнению с рабочими днями (по измерениям за период 27.02.–02.03.2017г). Превышений средних суточных предельно допустимых концентраций по твердым взвесям в эти дни не зафиксировано, однако перерасчет средних суточных концентраций на период максимального скопления приезжего автотранспорта (6–7 часов) дает концентрации твердых взвесей близкие к ПДК. 2. Концентрации окислов азота и углерода в ветреную погоду (12–13 марта) имели очень сильную временную изменчивость в зависимости от погодных условий. В спокойную погоду концентрации были выше, в ветреную – ниже. За время измерений концентрации окислов серы и азота не превысили ПДК.



ПРИСПОСОБЛЕНИЕ ФРЕЗЕРНОЕ

Трифилев Дмитрий Олегович

научный руководитель Климов Александр Николаевич

Калужский технический колледж, Калужская область, Калуга

По заявке одного из предприятий города студентом 4-го курса специальности «технология машиностроения» Трефиловым Дмитрием Олеговичем в рамках курсового проектирования по дисциплине «Технологическая оснастка» было разработано и изготовлено быстродействующее приспособление с пневмоприводом для обработки детали «крышка» на фрезерно – сверлильном обрабатывающем центре (операция фрезерная).

Преимуществом данного приспособления по сравнению с ручным прихватом, используемым ранее при обработке, является его быстродействие и точность. Деталь при установке не требует выверки, что значительно сокращает вспомогательное время, а, следовательно, повышает производительность обработки.

СБОРКА РЕГУЛИРУЕМОГО СИЛОВОГО БЛОКА ПИТАНИЯ С ИСПОЛЬЗОВАНИЕМ ЭЛЕМЕНТОВ СТАРОГО ЛАБОРАТОРНОГО ОБОРУДОВАНИЯ

Белогов Денис Андреевич, Горбачев Антон Валерьевич

Научный руководитель Федянин Андрей Борисович

Университетский Лицей № 1523

Предуниверситария НИЯУ МИФИ, г. Москва

Проект посвящен разработке схемы, конструированию и изготовлению и узлов в процессе создания силового блока питания с использованием лабораторного автотрансформатора ЛАТР-2.

В лабораторной практике, исследовательской работе и при технологических операциях часто возникает потребность в электропитании с параметрами плавно изменяемыми в широких пределах.

Промышленные образцы регулируемых блоков питания имеют высокую стоимость, а имеющиеся в комплектах школьного оборудования лабораторные автотрансформаторы ЛАТР обладают рядом недостатков, снижающих удобство и универсальность их применения.



Целью проекта стало создание универсального силового блока питания с использованием лабораторного автотрансформатора ЛАТР-2.

Задачами проекта были конструирование деталей и узлов прибора, адаптация имеющихся в наличии частей и агрегатов к их корректной работе в составе устройства, выполнение необходимых инженерных и электротехнических расчетов.

Работа над проектом включала такие стадии, как обсуждение конструкции, технические расчеты, проектирование и компоновка изделия, изготовление деталей и узлов, сборка и испытание устройства.

Электрическая схема прибора (Рис. 1) собрана на основе автотрансформатора ЛАТР-2 и изготовленного диодного моста, в котором использованы мощные силовые выпрямительные диоды $\Delta 245$, установленные на алюминиевые радиаторы теплоотводов.

Наличие диодного моста позволяет использовать прибор не только как источник регулируемого переменного напряжения, но и при желании иметь на выходе регулируемое постоянное напряжение с потребляемым током до 3 ампер.

Механические работы с использованием металлообрабатывающих станков и оборудования проводились с целью изготовления корпуса устройства, а также деталей и узлов крепления силовых электрических и электронных компонентов, а также управления функциями прибора. Как показал опыт эксплуатации, размещение верньера регулировки ЛАТРа на верхней панели корпуса представляет ряд неудобств при пользовании прибором. Поэтому в новой конструкции была разработана горизонтальная компоновка ЛАТРа с расположением верньера регулировки напряжения на передней панели прибора.

Электромонтажные работы были связаны с пайкой электронной схемы, а также разработкой и изготовлением электронных систем адаптации имеющихся стрелочных индикаторов для возможности измерения параметров, как переменного, так и постоянного тока. С этой целью самостоятельно были изготовлены и откалиброваны шунты, измерительные трансформаторы тока и маломощные диодные мосты, работающие в измерительной схеме устройства.



Рис. 1

В процессе работы над проектом применялась технология слесарных работ, технология обработки материалов на токарном, фрезерном и сверлильном станках, технология электроизмерений и радиомонтажных работ, методы технического конструирования, использовалось компьютерное оборудование с доступом в Интернет, а также конструкторские, редакторские и оформительские программы.

В результате работы на основе разрозненных деталей и узлов, не нашедших применения в иных областях были созданы образцы эффективного и востребованного оборудования, предназначенного для энергетической поддержки проводимых экспериментов, а также обеспечения универсальным электропитанием широкого спектра приборов и механизмов.

ФИЗИКА НЕРВНОГО ИМПУЛЬСА

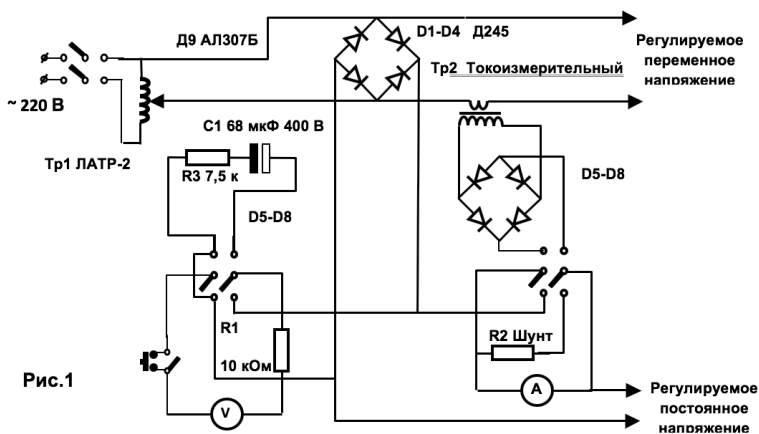
Еремина Полина Максимовна

Научный руководитель Цинова Ирина Семеновна

МБОУ лицей «Технический», Самарская область, г. Самара

Нейроны – это нервные клетки. Они способны на передачу информации и химическим, и электрическим путем. Нейрон имеет три основные части: аксон, клеточное тело и дендриты. Дендриты воспринимают информацию от сенсорных рецепторов или других нейронов. Затем эта информация посылается в клеточное тело и на аксон. Как только эта информация попадает в аксон, она передается



по всей длине аксона с помощью электрического сигнала, называемого потенциал действия.

Аксоны – это заполненные электролитом (аксоплазмой) микротрубки, в которых внутренняя проводящая среда отделена от межклеточного электролита мембраной. Возникающий при передаче сигнала электрический ток сталкивается с электрическим сопротивлением аксоплазмы и электростатическими эффектами на мембране.

Цель работы: изучение условий возникновения и распространения нервного импульса в аксоне.

В работе решаются задачи:

1. Ознакомиться с современными исследованиями нервных импульсов.
2. В рамках упрощенной модели рассчитать скорость распространения потенциала действия в аксоне. Рассмотреть два случая:
 - а) аксон без миелиновой оболочки;
 - б) аксон с миелиновой оболочкой.

Сравнить результаты расчета с данными, имеющимися в литературе.

Проведенный расчет показал, что миелиновое покрытие необходимо для увеличения скорости нервного импульса.

ИССЛЕДОВАНИЕ GEOTERMALNOY ENERGIИ NEEKSPYATИPYEMЫX HEФTEГАЗOВЫX CKBAYИH. CПOCOБЫ И TEХHИЧECKИE CPEДCTBA ПPEOБPAЗOBAHИЯ HИЗКОТЕMПEPATYPHOЙ TEPЛOBOЙ ЭHEPГИИ ЗАБPOШEHHЫX HEФTEГАЗOВЫX CKBAYИH B ЭЛEКТPИЧECKYЮ ЭHEPГИЮ

Шарафутдинова Дияна Равиловна

Научный руководитель Мугалимов Риф Гарифович

МОУ «МГМА», Челябинская область, город Магнитогорск

На сегодняшней день одной из актуальных проблем, которые волнуют человечество, является проблема энергоэффективности и энергосбережения. Решением этой проблемы могут послужить неэксплуатируемые нефтяные и газовые скважины, а именно их низкотемпературная тепловая энергия, которую, в свою очередь, можно преобразовать в электрическую энергию.



Известно, что глубина современных нефтяных скважин достигает до 3500–4000 метров. На такой глубине земная кора имеет температуру от 95 до 135 и более градусов Цельсия. Тепловая энергия, которая достигает 500 и более ТДж, сосредоточенная вокруг скважины, служит подспорьем геотермической энергетике.

Существует множество известных способов преобразования низкотемпературной тепловой энергии заброшенных скважин в электрическую энергию. Наиболее известны три схемы производства электроэнергии с использованием гидротермальных ресурсов: прямая – с использованием сухого пара, непрямая – с использованием водяного пара (мгновенного пара) и смешанная схема производства (двойной цикл).

С каждым годом увеличивается количество новых способов и технологий преобразования низкотемпературной тепловой энергии заброшенных нефтяных и газовых скважин в электрическую энергию. Одним из таких способов является способ термосифонного преобразования геотермальной тепловой энергии нефтяных скважин в электрическую энергию. Он состоит в нагреве и охлаждении рабочего тела и преобразовании энергии этого тела в механическую и электрическую энергии, отличающимися тем, что рабочее тело самостоятельно постоянно перемещается по замкнутому U-образному трубопроводу, который расположен в разных зонах действия силы тяжести, и конденсация рабочего тела происходит в верхней части скважины, а нагрев и испарение в нижней ее части.

РАЗРАБОТКА БОЛОТОХОДА ПЕРЕЛОМНОЙ КОНСТРУКЦИИ

Бакшеев Андрей Сергеевич, Мурзин Герман Анатольевич

Научный руководитель Уютов Анатолий Александрович

*Филиал ФГБОУ ВО Самарский государственный технический
университет, Самарская область, г. Сызрань*

В работе описано конструирование основных элементов болотохода переломной конструкции на базе автомобилей Ока и УАЗ таких как: поворотный кулак, передняя рама и задняя рама, а так же технологический процесс общей сборки болотохода переломной конструкции, который включает в себя разные виды работ, выполняемые с помощью универсального оборудования.

XXXIX Всероссийская конференция обучающихся
«ЮНОСТЬ, НАУКА, КУЛЬТУРА»



**ФИЛОСОФИЯ,
ИСТОРИЯ,
ПОЛИТОЛОГИЯ,
ПРАВО**

Москва, 2017



КРАУДСОРСИНГ КАК МЕТОД ЦЕЛЕНАПРАВЛЕННОГО ИСПОЛЬЗОВАНИЯ РЕСУРСОВ ОТКРЫТОГО СООБЩЕСТВА ДЛЯ ПОЛУЧЕНИЯ ЗНАЧИМОГО РЕЗУЛЬТАТА

Чайка Егор Евгеньевич

Научный руководитель Трапицына Елена Алексеевна

МАОУ «Гимназия № 30», Магаданская область, г. Магадан

В наше время развитие информационно-коммуникационных технологий, Интернета достигло необычайных высот. Благодаря этому любой человек, независимо от его географического местоположения, может обмениваться информацией, обсуждать важные вопросы с другим представителем человечества в любой точке мира. И таких людей можно всех разом привлечь к решению задач, которые могут оказаться не подвластны каждому в отдельности или даже группе профессионалов. Используя таким образом потенциал огромной группы людей, можно сэкономить массу времени, уменьшить материальные затраты на проект, который нужно реализовать. Данная методика получила большое развитие и распространилась на все сферы жизни человека. Ее с успехом применяют в политической сфере на федеральном и региональном уровне для учета мнений людей. Особенно большое развитие этот метод получил в экономической сфере – для повышения производительности организации. И называется данный метод краудсорсинг.

Цель исследования: изучение содержания и исторического развития краудсорсинга, преимущества и недостатки данной методики.

Объект исследования: взаимодействие гражданского общества и государства, через которое реализуются права и свободы граждан.

Предмет исследования: метод краудсорсинга, сферы применения и эффективность данной технологии.

Задачи исследования:

1. Изучение и анализ информации о видах и классификациях краудсорсинга.
2. Мониторинг организаций и учреждений использующих методику краудсорсинга в России и Магаданской области.
3. Разработка предложений более эффективного использования технологии для получения значимого результата.



Проанализировав результаты краудсорсинговых проектов в социальной сфере, автор пришел к выводу, что организация подобного рода народных проектов связана с серьезными изменениями в общественном сознании: краудсорсинговые проекты опираются не только на технологические возможности, доступ населения к сетевым сервисам, но и на готовность заинтересованных сторон участвовать в таких проектах. Цель проектов коллективного творчества – сбор общественного мнения, формирование документа, стандарта, закона более высокого качества, рост доверия между различными слоями общества, повышения общественного взаимодействия. Вместе с тем, примеры эффективного использования краудсорсинга, как управленческой технологии в Магаданской области не выявлены.

МУЛЬТИКУЛЬТУРАЛИЗМ КАК ПРИЗНАК ГЛОБАЛЬНОЙ КУЛЬТУРЫ

Андреева Марина Анатольевна

Научный руководитель Ямпольская Дарья Юрьевна

Институт сервиса, туризма и дизайна (филиал) СКФУ,

Ставропольский край, г. Пятигорск

На рубеже XX – XXI веков в научный оборот вошло новое понятие – «глобализация», под которым принято понимать тенденцию, направленную на создание целостного культурного, информационного, экономического и иного пространства. Термин «культурная глобализация» появился в конце 80-х гг., и определяет ее как одну из частей глобализации, в связи расширением культурных контактов народов.

Элементом культурной глобализации является мультикультурализм. Это понятие можно рассматривать как «феномен этнокультурной фрагментации социума» или многокультурность, и как отрицание единого культурного стандарта, и как политику сохранения культурных различий.

В исследовании феномена мультикультурализма наибольший интерес представляют идеи П. В. Малиновского, Франц-Олафа Радтке, Кристофера Цюрхера, В. С. Малахова, А. А. Борисова, Н. С. Кирабаева, В. Библиера и др.

Одной из важнейших глобальных проблем стала проблема этнокультурной безопасности, под которой принято понимать устойчивое



функционирование и воспроизводство культур, повышение уровня их адаптивности к социальным изменениям, возможность участия в свободном взаимообмене культурными ценностями.

Самое главное негативное последствие превращения глобализации в мировой феномен состоит в том, что глобализация нанесла мощный удар по базовым структурам практически всех национальных культур.

Проявление глобализации в социокультурной сфере ведёт к формированию особого отношения как индивидов, так и групп к культурной идентичности, которое возникает в результате противоречия между универсальными ценностями, утверждаемыми процессом глобализации, и традиционными нормами культуры.

Мультикультурализм как идеология и практика обеспечения равноправного существования различных форм культурной жизни представляет собой особую форму интегральной политики, цель которой учёт многофакторности и многоаспектности культурного развития, обеспечение национальной и культурной совместимости, разработка механизмов и способов интегрирования одной культуры в другую. Это и попытка снижения рисков культурной глобализации, формирования толерантных форм культурно-цивилизационных взаимодействий. С одной стороны, мультикультурализм призван содействовать сохранению культурного многообразия, а с другой – способствовать гармоничному сочетанию всего разнообразия культур, что является основой формирования глобального социокультурного пространства.

**ПРАВОВАЯ НЕГРАМОТНОСТЬ НЕСОВЕРШЕННОЛЕТНИХ,
КАК ОДНА ИЗ ПРИЧИН ВЫСОКОГО УРОВНЯ
ПРЕСТУПНОСТИ
СРЕДИ ПОДРОСТКОВ РФ**

Копанева Ирина Андреевна

Научный руководитель Верховещкая Инна Васильевна

МОУ Гимназия 87, Краснодарский край, г. Краснодар

Проблема правосознания несовершеннолетних является сейчас одной из актуальных проблем, как в практическом, так и в теоретическом отношении. Воспитание человека в духе уважения к праву – первоочередная задача каждого государства.



Цель данного исследования – исследовать и проанализировать уровень правовых знаний несовершеннолетних, а также определить направления для совершенствования процесса формирования правосознания молодежи.

Исходя из цели были поставлены следующие задачи:

1. Дать определение понятию правовая информированность.
2. Исследовать значение правовой информированности в предупреждении преступности;
3. Анализ структуры преступности среди несовершеннолетних;
4. Исследовать уровень правовой информированности учащихся Гимназии № 87 в возрасте 15–16 лет;
5. Сделать выводы.

Объект исследования – несовершеннолетние в возрасте 14–15 лет.

Предмет исследования – правосознание несовершеннолетних.

В ходе исследования использовались диалектический, социологический, логический, сравнительный методы познания.

Гипотеза. Одной из основных причин преступлений, реализуемых несовершеннолетними, является неосознанность ими всей серьезности последствий своих деяний

Преступность несовершеннолетних – совокупность преступлений в обществе, совершаемых лицами в возрасте от 14 до 18 лет. Для несовершеннолетних преступников характерно искажение понимания дозволенного и недозволенного поведения; стремление самоутвердиться за счет более слабых; распространена убежденность в возможности избежать наказание.

Для достижения поставленной цели данного исследования, был проведен анализ структуры преступности среди несовершеннолетних, исследовалось в форме анкетирования состояние правосознания учащихся 8-х и 9-х классов нашей гимназии.

В результате данного исследования были сделаны следующие выводы:

1. Правовая информированность личности – это степень овладения правовой информацией, обусловленная образованием, правовым опытом, социальным статусом, интересом и психологической установкой индивида.
2. Информация мотивирует поведение личности. Незнание правовых норм – одна из причин нарушений требований закона.



3. Несмотря на сокращение количественных показателей преступности среди несовершеннолетних, стабильно высоким остается удельный вес совершаемых подростками тяжких и особо тяжких преступлений.
4. В результате исследования был выявлен невысокий уровень правовой грамотности среди несовершеннолетних 8–9-х классов нашей гимназии.

Следовательно, гипотеза доказана.

Материалы данного исследования могут быть использованы на уроках по обществознанию, и при подготовке классных часов на соответствующую тему.

Исходя из результатов исследования правовой грамотности учащихся мною предлагаются конкретные меры, необходимые для влияния на процесс формирования правосознания несовершеннолетних, а именно:

1. В школах начинать правовое воспитание ребенка с возраста 10 лет.
2. С 6 класса проводить классные часы на тему «Юридическая ответственность несовершеннолетнего».
3. Начиная с 7 класса проводить беседы с инспектором по делам несовершеннолетних на темы: «Правонарушения и их последствия», «Условия в воспитательно-исправительных колониях», «Последствия судимости несовершеннолетнего».

ИССЛЕДОВАНИЕ НАУЧНОЙ И ОБЩЕСТВЕННОЙ ДЕЯТЕЛЬНОСТИ П.А. КРОПОТКИНА КАК ЖИТЕЛЯ Г. ДМИТРОВА МОСКОВСКОЙ ОБЛАСТИ

Матюхин Иван Владимирович

Научный руководитель Литвинова Людмила Владимировна

*Филиал ДИНО государственного университета «Дубна»,
Московская область, г. Дмитров*

Цель работы: исследовать научную и общественную деятельность П.А. Кропоткина. Задачи работы: проанализировать основные этапы деятельности П.А. Кропоткина до его переезда в Дмитров; изложить понимание П.А. Кропоткиным истории, государства и основных положений анархизма; рассмотреть деятельность П.А. Кропоткина



в период жизни в Дмитрове; изучив литературу по нашей теме, сделать выводы о деятельности и учении П. А. Кропоткина. Актуальность нашей работы связана с тем, что идеи Кропоткина интересны и сегодня, так как его основное внимание было уделено социально-политической сфере

Структура работы включает в себя следующие части:

Введение (постановка цели и задач исследования, объяснение причин интереса к теме); Глава 1. Анализ основных этапов деятельности П. А. Кропоткина до его переезда в г. Дмитров; Глава 2. Понимание П. А. Кропоткиным истории, государства и основных положений анархизма. (Кропоткин предпринял попытку осмыслить ход человеческой истории и понять роль государства среди различных форм общественного устройства. Он предпринял попытку привести анархизм к виду мировоззрения или даже науки. Кропоткин обновил и модернизировал идеи анархизма, приспособил их к новым реалиям жизни, а также критически высказывался о современном обществе и уповал на гуманизм в обществе будущего); Глава 3. Рассмотрение деятельности П. А. Кропоткина в период жизни в г. Дмитрове. (Дмитров не был для Кропоткина, прожившего 46 лет в Европе, радостным местом пребывания. Кропоткин страдал от отсутствия душевного спокойствия. Он нередко с горечью говорил, что в Дмитрове он чувствует себя гораздо оторваннее от мира, чем во французской тюрьме Клерво. Одна из причин в том, что местные власти предубежденно относились к П. А. Кропоткину); Заключение (подведение итогов работы, формулирование выводов по всем главам); Список использованных источников; Приложения.

ПРОБЛЕМА СВОБОДНОГО ВРЕМЕНИ У СТУДЕНТОВ ОЧНОЙ ФОРМЫ ОБУЧЕНИЯ

Заболотская Анна Игоревна

Научный руководитель Рожкова Наталья Васильевна

*ФГБОУ ВО Орловский государственный аграрный университет
имени Н. В. Парахина, Орловская область, г. Орёл*

В наше время широкое развитие получили наука и техника. За короткие сроки было совершено множество открытий. В эпоху ин-



формационных технологий студентам становится сложно найти своё место в жизни, сформироваться полноценной личностью. Это связано со всесторонним давлением в обществе, с большим количеством обязанностей. У учащихся возникают проблемы с правильным распределением времени.

Перед нами стала задача определить, насколько студенты загружены, какой процент учащихся умеет рационально пользоваться своим временем, на что студенческая молодежь тратит его и возможно ли помочь студентам управлять своим свободными часами. Для этого было использовано анкетирование с последующим анализом и сравнением результатов.

В опросе приняло участие 139 респондентов-студентов очной формы обучения 1–5 курсов разных факультетов ФГБОУ ВО Орловский ГАУ имени Н. В. Парахина.

Путём анализа и сопоставления полученных данных было выяснено, что примерно 50% респондентов не хватает свободного времени (причины раскрываются в данной работе) Но результаты исследования показывают, что у большинства есть временные резервы, которые можно использовать более эффективно. Это было также подтверждено данными, полученными при анкетировании: основная часть учащихся тратит на учёбу не более трети времени в день. Большая часть респондентов считает, что можно успевать делать желаемое имея даже немного времени. Это одно из ключевых условий, ведь нельзя навязать человеку что-то помимо его согласия. Так как подавляющее большинство студентов по разным причинам не составляют план на какой-то определённый промежуток времени (что было выявлено также путём анкетирования), прежде всего респондентам рекомендовано начать именно с этого, с малого, для того, чтобы далее привнести в свою жизнь какие-то более кардинальные изменения. Далее было предложено несколько вариантов для помощи учащимся, в которых могли быть задействованы как вуз, так и профессионалы по тайм-менеджменту.



МОЯ СЕМЬЯ В ИСТОРИИ СТРАНЫ

Киняпина Анна Александровна

Научный руководитель Пименова Марина Васильевна

МАОУ «Лицей № 19», Московская область, г.о. Королёв

Моя семья живет в Королёве. Наш город неразрывно связан с освоением космоса, это колыбель отечественной пилотируемой космонавтики. Здесь расположена Ракетно-космическая корпорация «Энергия», которая известна далеко за пределами города. В корпорацию входит завод экспериментального машиностроения (ЗЭМ), на котором выпускают космические корабли «Союз».

Я – дочь своих родителей Александра Киняпина и Натальи Стрекаловой, внучка своих бабушек и дедушек, своих прадедов. Многие мои родственники по отцовской и материнской линии внесли огромной вклад в развитие нашего замечательного города, а значит они создали историю страны.

Цель работы: изучить и раскрыть страницы жизни родных прадедов, доказать, что судьба каждого человека есть отражение судьбы страны.

Задачи:

1. Исследовать документы семейного архива, связанные с биографией моих родных.
2. Освоить способы поиска и сбора сведений о семье и стране, познакомиться с историческим прошлым семьи.

В данной работе использовались основные методы краеведческого исследования: литературный, картографический, архивный, экспедиционный, фотографирование.

В данной работе изучены и раскрыты судьбы предков, в которых отразилось величие нашей страны. Автор знакомит со страницами истории своих прадедов, которые оказались частью истории огромной России: Великая Отечественная война, освобождение городов и сёл, создание добровольческого танкового корпуса, Великая победа; космическая эра: первый искусственный спутник Земли, создание космических кораблей, выполнение международных космических программ, сотрудничество в космосе.

Я горжусь своими родными, настоящими мужчинами своего времени. Они проявили себя в боях за нашу Родину и в тылу, в космосе и на Земле. Они были тружениками и профессионалами своего дела.



Они любили наш город, свою малую родину и много сил приложили для того, чтобы наш город развивался, победил врага и процветал. Спасибо им!

ПРАВОВОЙ СТАТУС НОТАРИУСА В РОССИЙСКОЙ ФЕДЕРАЦИИ

Козлова Кристина Ивановна

Научный руководитель Тертышная Оксана Александровна

ГБПОУ ВО «ВЮТ», Воронежская область, г. Воронеж

Нотариат в Российской Федерации обеспечивает защиту прав и законных интересов физических и юридических лиц, путем совершения нотариусами предусмотренных законодательными актами нотариальных действий от имени Российской Федерации.

Задачей нотариата является предотвращение судебных споров, защита прав и интересов граждан или юридических лиц в бесспорном порядке.

Исследование специфики и проблем законодательства в сфере нотариата необходимо для его совершенствования и эффективной реализации в практической деятельности.

Нотариус является высококвалифицированным юристом для большинства граждан страны, обладающим широкой компетенцией. Советы нотариуса могут стать серьезной помощью в решении многих задач, от бытовых вопросов до сложных юридических проблем.

Институт нотариата является открытым, стабильным и предсказуемым источником формирования доходной части государственного бюджета, а также обладает большим потенциалом по предотвращению экономических преступлений. Институт нотариата широко используется во многих странах мира, с которыми Россия имеет тесные экономические и политические связи.

Нотариат современной России должен выступать в роли полноценного многофункционального института гражданского общества, призванного обеспечивать охрану и защиту прав, свобод и законных интересов граждан Российской Федерации, ее субъектов и муниципальных образований.



ПРАВОВОЙ СТАТУС АДВОКАТА В РОССИЙСКОЙ ФЕДЕРАЦИИ

Контратова Маргарита Алексеевна

Научный руководитель Тертышная Оксана Александровна

ГБПОУ ВО «ВЮТ», Воронежская область, г. Воронеж

В законодательных нормах и корпоративных актах адвокатуры должны найти более четкое определение квалификационные требования к адвокату и условия контроля качества оказываемой правовой помощи.

Необходимо уточнить содержание правового статуса адвоката, условия его приобретения, правовые и этические принципы реализации полномочий адвоката, как в процессуальной, так и не процессуальной адвокатской практике.

Адвокат – юрист, оказывающий профессиональную правовую помощь физическим лицам и юридическим лицам (посредством консультаций, представительства их интересов в суде), защиту обвиняемого.

Научное и практическое значение понятия статус адвоката состоит в том что на его основе формируются требования, определяющие квалификационный уровень претендента на адвокатский статус, критерии оценки квалифицированной юридической помощи и качества адвокатской деятельности.

Адвокатура, как института гражданского общества, профессионального сообщества адвокатов, ставящего целью защиту прав, свобод и интересов личности, общества и государства, признание публичного характера деятельности адвоката, регламентация условий и порядка приобретения и лишения статуса адвоката, регулирование форм организации адвокатской деятельности, основано на принципах независимости, самоуправления, корпоративности и равноправия адвокатов.

Задачами адвокатуры являются правоохранительная деятельность, защита прав и законных интересов граждан и организаций.

Государство, определяющее себя как правовое, должно быть заинтересовано в том, чтобы адвокатура была высокопрофессиональным институтом. Оно должно обеспечивать независимость адвокатуры и доступность юридической помощи; содействовать в осуществлении мероприятий по повышению квалификации адвокатов, принимать меры к защите адвокатов от преследований, необоснованных ограничений их профессиональной деятельности.



СОВРЕМЕННЫЕ ПРОБЛЕМЫ РЕАЛИЗАЦИИ СТАТУСА АДВОКАТА В РОССИЙСКОЙ ФЕДЕРАЦИИ

Скопинцева Валерия Сергеевна

Научный руководитель Тертышная Оксана Александровна

ГБПОУ ВО «ВЮТ», Воронежская область, г. Воронеж

Вопрос о природе адвокатской деятельности не является новым для российской правовой науки.

Главной целью осуществления института адвокатуры в России являются защита прав и свобод граждан и обеспечения доступа к правосудию, а не получение прибыли.

Взаимоотношения государства и адвокатуры полностью отвечают системе взаимоотношений любого института гражданского общества с демократическим правовым государством.

Адвокаты как представители и защитники участников судебных разбирательств являются в то же время важнейшей частью гражданского общества и правового государства, это лишний раз доказывает тезис о том, что следует урегулировать на уровне закона все существующие вопросы об адвокатской деятельности.

Адвокатура не относится к правоохранительным органам, поскольку адвокат, как член адвокатского образования, не наделен властными полномочиями, он действует на принципиально другой основе.

Закон об адвокатской деятельности и адвокатуре, а в частности приобретения и приостановления статуса адвоката нуждается в серьезной корректировке.

Профессиональная этика адвоката приобретает первостепенное значение, поскольку в процессе осуществления своей деятельности адвокат отстаивает и защищает права и интересы граждан. Имея возможность повлиять на судьбы людей, а это влечет за собой ответственность строго держать себя в рамках морально-этического поведения.



ПРОБЛЕМЫ ЗАЩИТЫ БЕЗДОМНЫХ ЖИВОТНЫХ

Пашкова Анна Вадимовна

Научный руководитель Гнездилова Татьяна Васильевна

ГБПОУ ВО «ВИУТ», Воронежская область, г. Воронеж

Численность бездомных животных неуклонно растет, а количество обращений в медицинские учреждения по причине нападения бродячих животных перешло все мыслимые границы в то время, как в ст. 69 ч. 1 Федерального закона «Об общих принципах организации местного самоуправления в Российской Федерации» закреплено, что за представительными органами муниципальных образований стоит инициатива принимать решения о создании некоммерческих организаций в форме автономных некоммерческих организаций и фондов, а в соответствии с п. 1 ч. 3 ст. 31.3 те же органы компетентны заниматься разработкой и реализацией муниципальных программ поддержки социально ориентированных некоммерческих организаций с учетом местных социально-экономических, экологических, культурных и других особенностей.

Так почему же в реалиях нашего города нет достойной системы регулирования численности бездомных животных? В нашем случае власти предпочитают отстрел бесхозных собак гуманным методам, когда есть достойная альтернатива.

Одним из вариантов решения данной проблемы является создание муниципального приюта для бездомных животных в городе Воронеже. Важно также оценить и практическую сторону реализации подобных проектов.

К тому же, не стоит забывать и про то, что на сегодняшний день наша страна не располагает должной нормативной базой для проведения единой практики регулирования тех или иных вопросов касательно бездомных животных во всех субъектах. В Федеральном законе необходимо уделить пристальное внимание следующим позициям:

Ответственность за регулирование численности бездомных животных будет возложена на ОМС, хозяйствующих на конкретной территории;

Требуется организация специализированных структур, которые будут осуществлять те или иные мероприятия, связанные с жизнеобеспечением животных;



Должен быть установлен четкий, конкретный и последовательный план действий для специализированных органов касательно отлова, доставки, проведения соответствующих мероприятий, дальнейшего содержания и передачи новым хозяевам животного;

Необходимо урегулировать вопросы финансирования определенных нужд, утвердить конкретный источник и минимальную сумму выделяемых средств;

Мы можем и должны изменить уже существующую несправедливую и жестокую систему жизни животных на улице для того, чтобы обезопасить себя от ужасных последствий. Для этого нужно не так много.

XXXIX Всероссийская конференция обучающихся
«ЮНОСТЬ, НАУКА, КУЛЬТУРА»



**ЭКОЛОГИЯ,
ХИМИЯ**

Москва, 2017



**НАУЧНЫЙ ПОДВИГ
ДМИТРИЯ ИВАНОВИЧА МЕНДЕЛЕЕВА**

Гладков Иван Сергеевич

Научный руководитель Павлова Марина Борисовна

*ГБПОУ ИО «Ангарский политехнический техникум»,
Иркутская область, г. Ангарск*

Биография великого русского ученого свидетельствует, что Дмитрий Иванович всю свою жизнь был великим тружеником. Его упорная деятельность привела к множеству блестящих научных открытий, которые были посвящены Отечеству – России. Менделеев был настоящим патриотом своей Родины.

Проблема исследования: многие школьники и студенты, изучающие химию ошибаются считая, что вклад Д. И. Менделеева состоит только в открытии Периодического закона и создании ПСХЭ, но это не соответствует действительности. Дмитрий Иванович автор фундаментальных исследований не только по химии и химической технологии, но и по физике, метрологии, воздухоплаванию, метеорологии, сельскому хозяйству, экономике, народному просвещению и другим направлениям. Его привлекали многочисленные задачи индустриализации страны, овладения просторами Северного Ледовитого океана и создание первого ледокола, освоение воздушного пространства, создание искусственной пищи и синтетических материалов, конструирование летательных аппаратов и первой подводной лодки, вопросы охраны окружающей среды и т. д. Он нес народу знания и культуру не только как профессор и преподаватель, но и как редактор нескольких энциклопедий, а также один из организаторов высшего женского образования в России. Менделеев – активный участник научных съездов и промышленных выставок. Менделеев написал 431 научную работу, среди которых были книги и по 1000 страниц. Полное издание сочинений составляет 25 томов. Он прожил долгую жизнь, полную радостей, горестей, утрат, материальных затрат и научных побед.

Я изучил и проанализировал разные источники информации о жизни и деятельности великого русского учёного. Биография ученого подтверждает, что Д. И. Менделеев всю свою жизнь был великим тружеником. Наука с тех времен ушла далеко вперед, но не стоит забывать, что первый камень, ее фундамент, возложили ученые XIX века, одним



из которых был и Менделеев. Патриотизм и вера в возрождение Руси через собственный кропотливый труд должны быть заразительным примером для нынешнего поколения. И это, пожалуй, главный урок, который преподнес он нам.

В результате проведенного исследования я подготовил выступление с демонстрацией слайдовой презентации по теме «Научный подвиг Дмитрия Ивановича Менделеева» для обучающихся 1-го курса нашего учебного заведения.

ЗАМЕНА ИСКУССТВЕННЫХ МАТЕРИАЛОВ САМОВОЗОБНОВЛЯЕМЫМИ ПРИРОДНЫМИ МАТЕРИАЛАМИ

Хазова Марина Андреевна

Научный руководитель Хабарова Светлана Рудольфовна

ГБОУ НАО «СШ № 1», Ненецкий автономный округ, г. Нарьян-Мар.

В современном мире остро стоит проблема загрязнения окружающей среды, что связано и с утилизацией искусственных материалов. Вспомним одну из заповедей человечности «Чти природу как мать свою и помощницу» (Д.С. Лихачев). Именно как к помощнице и относятся к природе ненцы – коренные жители Ненецкого автономного округа. Я задумалась, можно ли этот опыт тесного многовекового общения с природой использовать для решения некоторых проблем борьбы с бытовыми отходами.

Цель: предложить варианты замены искусственных материалов самовозобновляемыми природными материалами.

Задачи:

1. Изучить быт и особенности жизни коренного населения.
2. Проанализировать литературные и Интернет источники по вопросу использования мха и оленьих шкур в современных условиях.
3. Изучить способность мхов впитывать влагу.
4. Провести мониторинг по исследуемому вопросу среди жителей города Нарьян-Мара.
5. Провести эксперименты, направленные на проверку теплозащитных свойств шкуры северного оленя.



Объект: влагопоглощающие свойства мхов, теплозащитные свойства шкуры северного оленя.

Предмет: мох, оленья шкура.

Гипотеза: искусственные материалы возможно заменить самовозобновляемыми природными, такими как мох или оленья шкура.

Методы работы: посещение Ненецкого краеведческого музея, анализ литературных и Интернет источников, беседа, мониторинг респондентов в возрасте от 16 до 52 лет, проведение экспериментов.

Анализ источников показал, что проблема замены искусственных материалов самовозобновляемыми природными материалами особенно остро встала в XXI веке, однако, предложения и опыт использования природных материалов был уже в прошлом веке. Узнала, что мох обладает хорошими ранозаживляющими свойствами и экспериментально убедилась, что мох сфагнум замечательно впитывает влагу, поэтому его можно использовать в качестве наполнителя в памперсах. Очень много нового узнала о использовании и выделке оленьих шкур. Оказывается оленья шерсть в условиях холода, не имеет себе равных по сохранению тепла и сухости. Рассмотрев олений волосок под микроскопом, увидела, что он полый и похож на трубочку с множеством мельчайших пор, в которых содержится воздух, а воздух плохой проводник тепла. Изделия из оленьей шкуры не дадут суставам и организму охладиться, подарят ощущение комфорта и легко утилизируются без вреда для природы. Узнала, что одежду с наполнителем из оленьей шерсти производит научно-производственное предприятие ООО «МилаМакс Плюс», они являются разработчиками одежды под торговой маркой «Хотугу Танас» (Одежда Севера).

Убедилась, что искусственные материалы можно заменить самовозобновляемыми природными, такими как мох или оленья шкура, что может быть не только модным, но и полезным для здоровья.

ОЦЕНКА КАЧЕСТВА БЕНЗИНА АИ-92 НА АЗС

Ярулина Эльвина Абриковна

Научный руководитель Казакова Ирина Петровна

МАОУ «Центр образования № 114 с углубленным изучением отдельных предметов», Республика Башкортостан, г. Уфа

АИ-92 применяется в качестве топлива в двигателях внутреннего сгорания, которые работают при высокой степени сжатия, а также



в инжекторных двигателях. И от использования его низкокачественного заменителя страдает не только двигатель машины и кошелек ее владельца, но и городской бюджет и экономика страны в целом. Плохая работа двигателя, увеличение выхлопов и выход из строя топливной системы, выводят из строя катализаторы, лямбдазонды не отрабатывают свой ресурс. Использование некачественных пакетов присадок приводит к более быстрому загрязнению топливной системы, понижается мощность двигателя, растет расход топлива.

Государственный стандарт требует, чтобы химический состав бензина любой марки, будь то АИ-92, 95 или 98 оставался неизменным не менее пяти лет при соблюдении правил хранения.

Однако на деле зачастую, даже только что купленное горючее уже имеет октановое число ниже заявленного (например, не 95, а 92). В иной тому недобросовестность продавцов, добавляющих сжиженный газ, различные присадки и даже воду, в резервуары с топливом, срок хранения которого истек, и состав не соответствует ГОСТу. Бензин может содержать маслянистую смесь, которая скопившись на дне бензобака, испортит бензонасос, забьет бензопроводы, а мотор застучит.

В данной работе проведены исследования на наличие воды, щелочи, масла, непредельных углеводородов, тетраэтилсвинца в образцах бензина марки А-92 в пробах, взятых на заправках АЗС г. Уфы.

Результаты исследования показали, что несмотря на одну и ту же марку, бензин может существенно отличаться по составу, даже если он был доставлен от одного и того же производителя.

Тема работы актуальна, имеет социальную значимость. Воспользовавшись исследованиями, водители автотранспорта смогут выбрать АЗС и запрашивать качественный бензин без угрозы выхода из строя частей автомобиля, а также без вредного влияния на атмосферу города.

В данном исследовании проведена независимая экспертиза в условиях школьной лаборатории, с использованием минимального количества реактивов. Проведен анализ качества, определены компоненты, которые не должен содержать бензин. Дан подробный анализ АЗС с лучшими и худшими показателями. Составлены рекомендации для водителей автотранспорта.

Исследование расширяет знания о составе бензиновой фракции, о том, как топливо теряет качество и на что обращать внимание при покупке автомобильного топлива.



БИОИНДИКАЦИОННАЯ ОЦЕНКА ОКРУЖАЮЩЕЙ СРЕДЫ СЕЛА ТУРУХАНСК НА ОСНОВЕ АНАЛИЗА ФЛУКТУИРУЮЩЕЙ АСИММЕТРИИ БЕРЕЗЫ ПОВИСЛОЙ (BETULA PENDULA)

Гаджиева Сона Сардаровна

Научный руководитель Петрусь Ирина Григорьевна

*МКОУ ДООД Туруханский районный Центр детского творчества
«Аист», Красноярский край, с. Туруханск*

Настоящее исследование направлено на апробацию тест-объекта берёзы повислой (*Betula pendula*) и методики биоиндикационной оценки окружающей среды в условиях Крайнего Севера.

Цель работы: оценка здоровья природной среды села Туруханска в зонах с разной антропогенной нагрузкой биоиндикационным методом, а именно, по нарушениям билатеральной симметрии листьев берёзы повислой (*Betula pendula*).

Методы исследования: анализ теоретической и методической литературы, морфометрический метод. Все подсчеты проводились с помощью статистических методов подсчета в программах Microsoft Office Excel и Statistika 6.0

Выводы.

1. Минимальное значение показателя (0,006), соответствующее I баллу, получено для листьев берез, произрастающих в лесной местности, удаленной от населения. Максимальные значения (0,188) выявлены на территории, подверженной электромагнитному воздействию, показатель функциональной асимметрии соответствует V баллу, и свидетельствуют о явном неблагоприятном воздействии техногенных факторов на растительный организм. Исследование подтверждает данные по функциональной принадлежности территории.
2. Данные по флуктуирующей асимметрии указывают на экологическое неблагополучие в районах функционирования не столько промышленных предприятий (район центральных котельных и дизельных), сколько электромагнитно загрязненных (район радиолокаторов и навигационных систем).
3. Морфологические особенности листовой пластинки берёзы находятся в зависимости от уровня флуктуирующей асимметрии



листа и экологическим состоянием среды в целом. Корреляционный анализ подтвердил зависимость размера листа от показателя функциональной асимметрии. Угнетение роста листьев находится в прямой зависимости от степени загрязненности местообитания: чем выше загрязнение воздуха, тем меньше морфометрические параметры листа и размер в том числе. При антропогенном воздействии листья берёзы имеют и аномальную конфигурацию.

4. Исследования показали, данную методику можно использовать в условиях Крайнего Севера, где короткое лето (от 1 до 2-х) месяцев. Но вегетационная фаза растений не нарушается вследствие увеличения светового дня, все биохимические, физиологические процессы не нарушены. К преимуществам подобного выбора (листопадных древесных пород) можно отнести то, что ежегодное формирование листьев, позволяет проводить исследования, как в статике, так и в динамике.

Используемый метод биоиндикации хорошо подходит для оценки качества среды, а берёзу повислую (*Betula pendula*) можно считать надёжным биоиндикатором антропогенного загрязнения природной среды. Уровень флуктуирующей асимметрии листовой пластинки берёзы чувствителен к действию химического, электромагнитного загрязнения и возрастает при увеличении антропогенного прессинга.

ПРИРОДООХРАННАЯ ДЕЯТЕЛЬНОСТЬ: БОТАНИЧЕСКИЕ САДЫ

Радаева Алина Сергеевна

Научный руководитель Тихоньких Наталья Викторовна

ГБПОУ ИО «Ангарский политехнический техникум», Иркутская область, г. Ангарск

Мы живем в мире, который претерпевает непрерывные глобальные изменения в разных областях – экономике, политике, социальной сфере, экологии, климате, демографии, и к этим изменениям волей-неволей приходится приспосабливаться всем – и правительствам, и людям, и отдельным организациям. Нахождение современного человечества в состоянии экологического кризиса делает необходимым разработку мер по охране природы, ее исторического потенциала – биологиче-



ского разнообразия и осуществлению природоохранной деятельности. Чтобы сохранить оставшееся биологическое разнообразие, необходимо вести природоохранную деятельность на всех континентах.

Проблема исследования: при анализе самооценки студентов отношения к природе выяснили, что многие студенты, не обладают глубокими знаниями в вопросах природоохранной деятельности и ее формах (заповедники, заказники, памятники природы, ботанические и дендрологические сады и другие). Проблема проекта поставлена вопросами – В чем выражается природоохранная деятельность ботанических садов? Происходит ли сохранение исторического материала биологического разнообразия растительности?

Идея проекта – анализ источников информации, доказывающих, что современные ботанические сады относятся к особому типу социально ориентированных экологических учреждений на урбанизированных (городских) территориях. Актуальность информационного проекта реферативного типа обусловлена необходимостью пересмотра традиционного взгляда на ботанические сады как на достаточно консервативные садоводческие организации сельскохозяйственного типа. Я изучила, проанализировала, обобщила разные источники информации о ботанических садах мира, России и Иркутском ботаническом саде. Ботанические сады можно рассматривать как уникальный антикризисный «инструмент», помогающий людям из различных слоев общества адаптироваться к глобальным изменениям среды и способствующий устойчивому развитию цивилизации, а также как источник сохранения исторического материала биологического разнообразия растительности, окружающей человечество на протяжении его многовекового становления. В ходе анализа и обобщения было выявлено, как трансформировался вид ботанических садов, начиная с монастырских и аптекарских огородов, до современных университетских и академических объектов, публичных междисциплинарных комплексов. Если хотите узнать больше о разнообразии ботанических садов мира (более 2500 ботанических садов в 153 странах мира) и о ботанических садах России (Совет ботанических садов России объединяет 108 ботанических садов и дендрариев), добро пожаловать в виртуальный вояж по некоторым самым крупным и самым красивым ботаническим садам мира и России. Сегодня их традиционные ботанико-садоводческие функции расширяются и дополняются новыми мощными экологиче-



скими приоритетами и социально ориентированной деятельностью, междисциплинарностью. Главное предназначение ботанических садов, на наш взгляд, заключается в защите растений, особенно тех редких экземпляров флоры, которые находятся под угрозой исчезновения. В ботанических садах Европы и Северной Америки собрано около 5 миллионов образцов флоры.

Независимо от методов и основного направления, главной целью ботанических садов во всех случаях является создание и содержание на научной основе экспозиций и коллекций живых растений, а также распространение среди широких слоев населения знаний о растительном мире и способах практического использования полезных для человека растений. И, наконец, ботанические сады призваны служить образцами ландшафтной архитектуры и садово-паркового искусства, а также местом для здорового и культурного отдыха населения и эко-туризма, пробуждая в нем любовь и интерес к природе.

Предложенный вашему вниманию информационный проект реферативного типа направлен на сбор информации о видах природоохранной деятельности с целью ее анализа, обобщения и представления для широкой аудитории студентов. Выходом этого проекта является пополнение информационной среды ГБПОУ ИО «АПТ» учебная дисциплина «Экология». В результате проведенного исследования я подготовила выступление с демонстрацией слайдовой презентации по теме «Природоохранная деятельность: ботанические сады», виртуальной экскурсией по ботаническим садам мира для обучающихся 1-го курса нашего учебного заведения.

СИНТЕЗ ПРОИЗВОДНЫХ БЕНЗОТРИАЗОЛА ДЛЯ ПОЛУЧЕНИЯ НОВЫХ МАТЕРИАЛОВ

Дулянинова Виктория Алексеевна

Научный руководитель Белоусова Зоя Петровна

МБОУ лицей «Технический», Самарская область, Самара

Среди многообразных азотсодержащих гетероциклических соединений большой интерес представляют 1,2,3-бензотриазол. Его производные широко применяются в качестве ингибиторов коррозии, антифризов, оптических отбеливателей и светостабилизаторов. В по-



следние годы некоторые производные бензотриазола используются для получения комплексов с металлами, обладающими уникальными свойствами. Поэтому разработка эффективных методов синтеза его производных, а также изучение их свойств, являются важными задачами, как в теоретическом, так и в практическом отношении.

Цель работы: синтез новых соединений, содержащих два фрагмента бензотриазола, которые можно использовать для получения комплексов с различными металлами. Отработана общая методика синтеза этих соединений, доказано существование продуктов, замещенных по 1- и 2-положению бензотриазольного кольца.

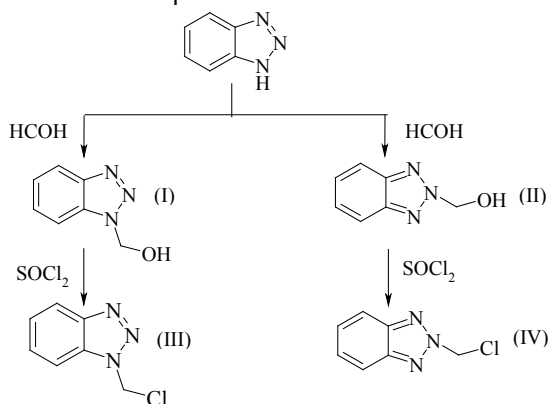

1. В ходе работы были получены шесть соединений, одно из которых ранее не описано в литературе: 1H-бензотриазол-1-илметанол (I); 2H-бензотриазол-2-илметанол (II); 1-(хлорметил)-1H-бензотриазол (III); 2-(хлорметил)-2H-бензотриазол (IV);
2. Структура соединений подтверждена методами ИК и ¹HЯМР спектроскопии, чистота – методом тонкослойной хроматографии.

ЗАГЛЯНЕМ В ЧАШКУ ЧАЯ

Котельникова Елизавета Валерьевна

Научный руководитель Коптевская Ирина Борисовна

МБОУ СОШ № 37, Белгородская область, Белгород

Чай как напиток настолько всем знаком и известен, что, казалось бы, ничего необычного в нем уже не обнаружишь. Я решила заглянуть в чашку чая и разгадать все тайны, которые там скрыты. Сегодня



полки магазинов буквально завалены различными видами и сортами чая: черный, зелёный, белый; цейлонский, китайский, индийский... Действительно, многообразие чая велико. Выбрать действительно полезный чай поможет моё исследование.

Целью данной работы является раскрыть нетрадиционное использование различных сортов чая. Данную проблему считаю актуальной, т.к. чай можно использовать не только как напиток, но и для проведения опытов, в том числе и познавательных, рекомендовать людям в зависимости от их индивидуальных особенностей для употребления чая разных сортов, использовать в косметических целях.

Объект исследования. Чай различных сортов.

В соответствии с вышесказанным, я определилась с задачами своего исследования.

1. Провести анкетирование и по результатам определиться с сортами для исследования.
2. Проанализировать химический состав чая и выявить сорта виды чая, богатые витамином С.
3. Определить возможности дополнительного использования чая.
4. Дать рекомендации населению по правильному употреблению чая.

Выводы.

1. Наиболее употребляемыми сортами чая являются черный и зелёный чай.
2. Экспериментальным путем, а именно методом прямого титрования было определено содержание витамина С в различных видах чая. Наибольшее количество витамина С содержится в зеленом листовом чае.
3. Выявлена возможность дополнительного использования чая: в качестве индикатора, лекарственного и косметического средства.
4. Даны рекомендации по употреблению чая, которые размещены в школьном уголке, на сайте школы и разосланы в качестве публикации на электронный адрес газеты «ЗОЖ».

Поскольку состав чая разнообразен, то моё исследование на этом не закончено. Оно ставит передо мною новые задачи: определить содержание танина, пектиновых веществ в различных видах чая, а также сравнить содержание этих веществ в чае разных производителей.



ПРЕИМУЩЕСТВО ЭКО -ПРОДУКТОВ

Зайцева Елена Вячеславовна

Научный руководитель Ядрицева Татьяна Сергеевна

*Липецкий институт кооперации (филиал) БУКЭП,
Липецкая область, город Липецк*

Человеку свойственно засорять не только окружающую природу, но свой собственный организм. Экологически чистые продукты выбирают те люди, которые заботятся о своем здоровье. Такая еда считается единственно полезной для человека. Переходя на эко-продукты, вы можете отметить, что их вкус отличается от вкуса привычной еды из супермаркета. Эко-продукты – это продукты, которые выращены на первозданной чистой земле без использования химических удобрений, техногенных воздействий, включая процесс переработки. При продаже такие продукты маркируются эмблемой «эко». К данной категории продуктов питания относятся не овощи, фрукты, злаки, молоко и мясо. Любой продукт, который выращивался в экологически чистой зоне, без добавления разных искусственных стимуляторов считается эко-продуктом. Чаще всего эко-продукты в нашу страну поступают из-за границы. Поэтому и цены на них значительно выше. В Европе эко-продукты можно купить на каждом шагу, а вот в России далеко не каждый магазин может похвастаться тем, что все продукты на прилавке экологически чистые. При производстве органических продуктов запрещено применение пищевой химии: искусственных красителей, ароматизаторов, консервантов, антиокислителей, загустителей. Такие продукты выращивают без применения сельскохозяйственной химии и ядохимикатов. В органик-животноводстве запрещено применение стимуляторов роста, ограничено применение антибиотиков. Запрещено использование химических методов переработки. Продукты питания органик» не содержат генетически модифицированных ингредиентов (ГМИ). Производитель органик-продукции обязан иметь сертификат, подтверждающий соответствие своей продукции международным критериям, регламентированным в государственных директивах стран Европейского союза, США или Японии. На сегодняшний день в России насчитываются десятки ферм, взявших в своей деятельности за основу экологические стандарты. Но их продукцию на прилавках специализированных магазинах в столице найти не так уж и легко. Безопасность



пищевых продуктов в настоящее время выходит за рамки только лишь сферы гигиены питания и токсикологии, она оказывает влияние на такие области жизни страны как пищевая промышленность, сельское хозяйство, торговля и логистика, домашнее питание. Контроль безопасности пищевой продукции связан и с экономическими (производство и торговля), и с политическими (продовольственная безопасность страны) аспектами. В современных рыночных условиях должен осуществляться как строгий производственный контроль, проводимый изготовителем пищевой продукции с определением потенциальных рисков загрязнения конечного продукта, так и государственный надзор за ее безопасностью, в том числе с использованием современных высокочувствительных методов анализа, позволяющих выявлять не только контаминанты, но и возможную фальсификацию продукции. В области создания современной системы мониторинга загрязнений пищевых продуктов в России в последние годы организован мониторинг безопасности пищевых продуктов, проводящийся в соответствии с Постановлением Правительства Российской Федерации № 60 от 02 февраля 2006 г. «Об утверждении Положения о проведении социально-гигиенического мониторинга». Ежегодно в стране только службой государственного санитарно-эпидемиологического надзора проводится достаточно большое количество исследований по санитарно-химическим и санитарно-микробиологическим показателям. Каждый человек цивилизованного общества должен быть здоров и государство должно ему в этом помочь, помочь сохранить здоровье, которое мы часто теряем просто из-за своей халатности, но и иногда по причине которая от самого человека не зависит – причине халатности в производстве продуктов питания.

ОЦЕНКА СОСТОЯНИЯ ПОЧВЫ ПРОМЫШЛЕННОЙ ЗОНЫ ПАО «НИЖНЕКАМСКНЕФТЕХИМ»

Хасанов Ренат Рамилевич

Научный руководитель Дибеева Альмира Шайхразыевна

*ГАПОУ «Техникум нефтехимии и нефтепереработки»,
Республика Татарстан, г. Нижнекамск*

Человек с момента его появления на Земле постоянно меняет окружающую среду, используя природные ресурсы для хозяйственных нужд.



С развитием машинной индустрии и созданием новых материалов влияние человека на все составляющие географической оболочки усилилось. Не осталась в стороне и почва – уникальный объект на стыке литосферы, атмосферы и биосферы, обладающий плодородием.

Город Нижнекамск, в котором я живу, считается центром химической и нефтяной промышленности. В связи с этим я решил провести работу цель которой: первичная оценка состояния почвы промышленной зоны города Нижнекамска.

Задачи:

– провести анализ литературы, посвященной проблеме загрязнения почвы в промышленных зонах;

– провести анализ почвенных образцов по следующим показателям: биологическая активность почв (исследуется активность инвертазы), химические и физические свойства почвы (определяется плотность, механический состав, кислотность почв, содержание гумуса, pH, обменная кислотность);

– проанализировать результаты и сделать выводы по существующему состоянию почв в форме составления экологического паспорта.

Предмет исследования – состояние почв, расположенных вокруг завода ПАО «Нижнекамскнефтехим» по результатам исследования биологической активности почв и физико-химическим параметрам.

Полученные лабораторным путем данные позволили сделать вывод, что в целом ситуация, складывающаяся сейчас на территории между заводом ПАО «Нижнекамскнефтехим» и жилыми массивами, достаточно настораживающая. Налицо факты ухудшения состояния почвы: низкое содержание гумуса, возможное дальнейшее закисление почвенных слоев, неудовлетворительная активность почвенных ферментов, загрязненность солями тяжелых металлов. Это, в свою очередь, сказывается на состоянии растительности, приобретающей рудеральный характер и также отличающуюся неблагоприятным состоянием.

Ясно, что в сложившейся ситуации необходима разработка специальных мер, позволяющих хотя бы частично стабилизировать обстановку. Предполагаемая система мероприятий может быть изложена следующим образом:

1. Необходимо вести работы по совершенствованию и модернизации ряда технологических процессов, что позволит сократить выброс



вредных веществ в окружающую среду, а впоследствии вообще перейти на замкнутые циклы производственных процессов;

2. Установление лимитов выбросов в производственных подразделениях и контроль выхлопов автомобильного транспорта (экологическое нормирование), качественное и своевременное проведение экологического мониторинга с целью правильно оценить обстановку для более эффективной разработки мер;

3. Проведение на предприятиях комплексных мероприятий по охране окружающей среды: создание рекреационной зоны зеленых насаждений, которые будут являться и шумоизолирующим фактором, и почвообогашающим, способствуя поглощению избытка углекислого газа, задержанию промышленных газообразных отходов и выделению из почвы тяжелых металлов.

Подводя итог проделанной работе, необходимо отметить, что в перспективе подобное исследование можно развить и дополнить, учитывая, например, сезонную динамику почв или изучая другие качественные показатели состояния почвы.

ФОТОСИНТЕТИЧЕСКИЙ КОМПЛЕКС КАК РЕАГЕНТ УРОВНЯ ЗАГРЯЗНЕННОСТИ АТМОСФЕРНОГО ВОЗДУХА

Крестинин Владислав Михайлович, Самолина Софья Георгиевна

Научный руководитель Пичугина Галина Антонова

*МАОУ «Медико-биологический лицей»,
Саратовская область, г. Саратов*

В настоящее время в силу большого количества автомобильного транспорта и различных производств уровень загрязнённости окружающей среды значительно повышается, что неблагоприятно сказывается на здоровье человека. Однако такие методы как: биотестирование, химический анализ и биоиндикация проводятся во временных рамках, для более ускоренного процесса определения уровня загрязнённости окружающей среды может использоваться природный комплекс магния входящий в состав хлорофилла а и b. Поэтому изучение природного комплекса (хлорофилла а и b) как реагента для определения уровня загрязнённости окружающей среды является актуальным.

Цель исследовательской работы заключается в:



Выявлению и экспериментальном исследовании реагента по определению уровня загрязнения атмосферного воздуха с помощью фотосинтетического комплекса (на основе концентрации хлорофилла а, b).

В связи с поставленной целью решались следующие задачи:

1. Изучить строение комплексных соединений на основе теории А. Вернера;
2. Изучить на основе анализа научной литературы строение и биологическую роль фотосинтетического комплекса, содержащего хлорофилл а, b;
3. выявление воздействия атмосферных загрязнений на концентрацию хлорофилла а, b (фотосинтетический комплекс);
4. Экспериментально исследовать изменчивость фотосинтетического комплекса, содержащего хлорофилл в зависимости от уровня загрязнения атмосферного воздуха.

В процессе исследования была выбрана голубая форма ели, как долговечное, теневыносливое и засухоустойчивое растение. Данный вид ели был завезен в г. Саратов в конце XX века, поэтому не успел приспособиться к особенностям окружающей среды.

Исходя из полученных данных нами были сделаны следующие выводы:

1. Природный фотосинтетический комплекс, позволяет определить изменчивость содержания хлорофилла а, b в зависимости от уровня загрязнения атмосферного воздуха, чем ниже концентрация пигмента, тем выше загрязнённость атмосферного воздуха;
2. Определение уровня хлорофилла, содержащего комплекс магния, может служить экологическим индикатором по определению уровня загрязнённости атмосферного воздуха;
3. Наиболее загрязненным атмосферный воздух в исследуемых районах г. Саратова остается в летний-осенний период.
4. Результаты исследования позволяют констатировать факт снижения чистоты атмосферного воздуха в исследуемых районах города Саратова в период с 2014 по 2016 год.



ОЦЕНКА КАЧЕСТВА БЕНЗИНА АИ-92 НА АЗС Г. УФЫ РЕСПУБЛИКИ БАШКОРТОСТАН

Ярулина Эльвина Абриковна

Научный руководитель Казакова Ирина Петровна

*МАОУ «Центр образования № 114 с углубленным изучением
отдельных предметов», Республика Башкортостан, г. Уфа*

АИ-92 применяется в качестве топлива в двигателях внутреннего сгорания, которые работают при высокой степени сжатия, а также в инжекторных двигателях. И от использования его низкокачественного заменителя страдает не только двигатель машины и кошелек ее владельца, но и городской бюджет и экономика страны в целом. Плохая работа двигателя, увеличение выхлопов и выход из строя топливной системы, выводят из строя катализаторы, лямбдазонды не отрабатывают свой ресурс. Использование некачественных пакетов присадок приводит к более быстрому загрязнению топливной системы, понижается мощность двигателя, растёт расход топлива.

Государственный стандарт требует, чтобы химический состав бензина любой марки, будь то АИ-92, 95 или 98 оставался неизменным не менее пяти лет при соблюдении правил хранения.

Однако на деле зачастую, даже только что купленное горючее уже имеет октановое число ниже заявленного (например, не 95, а 92). Виной тому недобросовестность продавцов, добавляющих сжиженный газ, различные присадки и даже воду, в резервуары с топливом, срок хранения которого истек, и состав не соответствует ГОСТу. Бензин может содержать маслянистую смесь, которая скопившись на дне бензобака, испортит бензонасос, забьет бензопроводы, а мотор застучит.

В данной работе проведены исследования на наличие воды, щелочи, масла, непредельных углеводородов, тетраэтилсвинца в образцах бензина марки А-92 в пробах, взятых на заправках АЗС г. Уфы.

Результаты исследования показали, что несмотря на одну и ту же марку, бензин может существенно отличаться по составу, даже если он был доставлен от одного и того же производителя.

Тема работы актуальна, имеет социальную значимость. Воспользовавшись исследованиями, водители автотранспорта смогут выбрать АЗС и заправлять качественный бензин без угрозы выхода из строя частей автомобиля, а также без вредного влияния на атмосферу города.



В данном исследовании проведена независимая экспертиза в условиях школьной лаборатории, с использованием минимального количества реактивов. Проведен анализ качества, определены компоненты, которые не должен содержать бензин. Дан подробный анализ АЗС с лучшими и худшими показателями. Составлены рекомендации для водителей автотранспорта.

Исследование расширяет знания о составе бензиновой фракции, о том, как топливо теряет качество и на что обращать внимание при покупке автомобильного топлива.

КОЛИЧЕСТВЕННОЕ ОПРЕДЕЛЕНИЕ ВИТАМИНА «С» В БРУСНИКЕ

Ермакова Екатерина Александровна, Галиева Ольга Васильевна

*МБОУ «СОШ № 1 имени Ярослава Василенко», Тюменская область,
п. Пурпе*

Все жизненные процессы протекают в организме при непосредственном участии витаминов. Витамины играют важнейшую роль в поддержании иммунитета. Среди всех витаминов, пожалуй, самый популярный во всем мире это витамин «С», имеющий еще одно название – аскорбиновая кислота. В целях повышения лучшей сохранности продуктов питания большая часть их проходит тепловую обработку. К сожалению, витамин «С» при этом почти полностью разрушается. Но немногим известно, как правильно хранить и перерабатывать продукты, чтобы сохранить витамины.

Цель работы: исследовать влияние способов хранения и переработки ягоды на содержание витамина С.

Данные соцопроса нам показали, что на свое здоровье обращают внимание большинство учителей, ученики – не всегда. Учителя принимают витамины, когда заболеют, ученики – когда захотят. Лечатся витаминами и учителя, и ученики по совету врача. Ученики принимают витамины столько, сколько захотят, учителя – по рекомендациям. Все стараются принимать витамины в натуральном виде. В основном в аптеке приобретают аскорбиновую кислоту, «Пиковит», «Компливит». Из продуктов, содержащих витамины, наиболее известны яблоки, апельсины, ягода – брусника, клюква. Из ягоды, фруктов варят варенье, морс, ягоды морозят.



Для количественного определения витамина «С» использовала йодометрическое титрование.

Для извлечения витамина «С» из брусники взяла навеску исследуемого материала массой 10 г растерла ее в фарфоровой ступке, добавили немного 1 % раствора HCl. Перенесла полученную смесь в колбу, прибавили 10 мл дистиллированной воды. В фильтрат добавляю немного раствора крахмала. Затем провожу титрование раствором йода исследуемой жидкости до изменения окраски, которое говорит о том, что вся аскорбиновая кислота окислилась. Записала количество раствора йода, пошедшего на титрование, и произвела расчёт, зная, что 1 мл 0,125 %-ного раствора йода окисляет 0,875 мг аскорбиновой кислоты. Анализируя данные можно отметить, что с течением времени: а) в любой таре при любой температуре содержание витамина постепенно уменьшается; б) быстрее всего происходит уменьшение при комнатной температуре; в) в морозильной камере витамин «С» теряется медленно; г) самые большие потери в металлической банке; д) потери содержания аскорбиновой кислоты в стеклянной и полиэтиленовой таре отличаются незначительно; е) максимальная потеря витамина в металлической банке при комнатной температуре – 85 %; ж) минимальные потери в стеклянной банке и в полиэтиленовом пакете в морозильной камере – 23 %. Заметная потеря витамина «С» происходит: а) при комнатной температуре; б) при соприкосновении с металлом; в) после 3 месяцев хранения.

Количественное определение витамина «С» в кулинарных рецептах из брусники показало: а) больше витамина сохранилось в свежей бруснике с сахаром; б) потери витамина в бруснике с сахаром будет меньше, если при измельчении ягоды не будет соприкосновения с металлом; в) в моченой бруснике часть витамина переходит в воду; г) витамина «С» сохраняется гораздо меньше, если ягода проходит длительную тепловую обработку; д) в напитке из брусники и в варенье из брусники с лимонной цедрой количество витамина увеличилось благодаря добавки лимона.

На основании исследуемой литературы и проделанной работы можно сделать следующие выводы:

Исследовать содержание витамина «С» в пищевых продуктах, можно не прибегая к помощи специальной лаборатории, а сделать это в домашних условиях. Выяснила, что на содержание аскорбино-



вой кислоты в бруснике влияют способы и длительность хранения, температурный режим обработки ягоды. Даже при правильном хранении количество витамина «С» в овощах и фруктах уменьшается с течением времени, например, в бруснике количество витамина «С» уменьшается на 30–50% через 3 месяца. Для получения организмом достаточного количества витамина «С» необходимо есть либо овощи, ягоды, либо аскорбиновую кислоту, полученную синтетическим путем. В районах крайнего Севера есть прекрасный натуральный источник витамина «С» – брусника.

XXXIX Всероссийская конференция обучающихся
«ЮНОСТЬ, НАУКА, КУЛЬТУРА»



**ЭКОНОМИКА,
УПРАВЛЕНИЕ,
МЕНЕДЖМЕНТ,
МАРКЕТИНГ**

Москва, 2017



ОЦЕНКА УЧАСТИЯ ДМИТРОВСКОГО МУНИЦИПАЛЬНОГО РАЙОНА МОСКОВСКОЙ ОБЛАСТИ В МЕЖДУНАРОДНОЙ УПРАВЛЕНЧЕСКОЙ ПРАКТИКЕ

Смирнова Дарья Николаевна,

Научный руководитель Литвинова Людмила Владимировна

*Филиал ДИНО Государственного университета «Дубна»,
Московская область, г. Дмитров*

Актуальность данного вопроса связана с пробелами в изучении опыта управления Дмитровским муниципальным районом, некогда отсталым, а сегодня – одним из областных лидеров.

Целью работы является исследование роли и места Дмитровского муниципального района Московской области в практике международной управленческой деятельности.

Задачи исследования: изучение всей имеющейся по проблеме информации, проведение исследования по обозначенному плану, подготовка практических рекомендаций и выводов.

Степень разработанности: не было обнаружено ни одного источника по данной теме.

Структура работы: Введение, Основная часть из четырех глав, Заключение, Список использованной литературы и других источников.

1. Краткий анализ исторического и современного опыта управления Дмитровским муниципальным районом Московской области:
 - особенности управления районом в XIX и последующих веках;
 - управление в 20–30-е годы XX века, который являлся периодом глубоких перемен в районе;
 - управление районом в годы войны и восстановления хозяйства;
 - сложности в управлении районом в 90-е годы XX века;
 - особенности современного управления районом.
2. Определение значения «Международного экономического форума муниципальных образований» (Дмитров 2015) в развитии эффективного управления на территории Дмитровского муниципального района Московской области:
 - знакомство с программой форума;
 - рассмотрение основных докладов по вопросам управления;
 - подведение итогов форума.



3. Оценка социально-экономических взаимодействий между Дмитровским муниципальным районом и Нидерландами:
 - причины интереса Дмитровского района к управленческому опыту Нидерландов;
 - сравнительный анализ направлений фермерских хозяйств в Дмитровском районе и Нидерландах;
 - краткая характеристика истории становления социально-экономических взаимоотношений между Дмитровским районом и Нидерландами;
 - исследование форм социально-экономического взаимодействия между Дмитровским районом и Нидерландами.
4. Выявление связей по обмену опытом в сфере управления между студентами ДИНО Государственного университета «Дубна» и голландскими специалистами:
 - анализ работы студентов ДИНО в Ротари-клубе;
 - построение программ пребывания студентов ДИНО в Голландии;
 - посещение студентами ДИНО голландских бизнес-предприятий.Заключение: практические рекомендации, выводы, оценка исследования.

УРОВЕНЬ СЧАСТЬЯ НАСЕЛЕНИЯ В СОВРЕМЕННЫХ ЭКОНОМИЧЕСКИХ УСЛОВИЯХ. КАК ЕГО ИЗМЕРИТЬ?

Солдатов Артур Сергеевич

Научный руководитель Солдатова Юлия Сергеевна

МАОУ ДО ЦДО, Новосибирская область, г. Искитим

В последние десятилетия во всем мире благополучие населения страны, качество жизни граждан является приоритетным направлением политики государств. Определенным индикатором благополучности может служить самооценка счастья человека. Но как оценить этот показатель?

Изучение различных источников показало, что учеными исследуется этот вопрос. А вот исследование населения нашего города не проводилось, более того в России это исследование было проведено 1 раз в 2012 году. Однако индекс счастья может рассказать нам о многом: начиная с качества жизни людей до эффективности, проводимой властью внутренней политики.



Цель: изучение индекса счастья населения в современных экономических условиях.

Гипотеза: с помощью индекса счастья можно определить комплекс имеющихся проблем, показывающий реальный социально-экономический уровень жизни населения.

В современной литературе понятие «счастье» очень часто отождествляют с понятием «удовлетворенность жизнью». Интерес к счастью возрос в 70-е годы. В 2003 проведено первое всемирное исследование 65 стран мира. Результат неожиданный: самые счастливые Нигерия, Мексика, а вот Россия в числе самых несчастных. В 2006 году введена метрика – Всемирный индекс счастья. В 2011 после предложения посла королевства Бутан, ООН принимает юридически не обязывающую резолюцию, согласно которой счастье должно стать показателем развития страны. В Китае, например, с помощью индекса счастья оценивается работа чиновников. На основании показаний индекса уже прошло несколько увольнений.

Мы сравнили рейтинг стран по уровню ВВП и индексу счастья. Парадокс, но самые «счастливые» страны являются не самыми богатыми, а самые богатые – не самыми «счастливыми».

В России, методики расчета индекса счастья не существует. Единственное исследование было проведено в 2012 году. Как выяснилось, самые счастливые россияне живут не в Москве. Первую строчку рейтинга неожиданно занял Грозный, Новосибирск – на 13.

Мы рассчитали индекс счастья жителей Искитима (41%) и сравнили с индексом счастья жителей г. Новосибирска (47%) и сделали вывод, о том, что в крупных городах выше качество жизни населения и уровень счастья. С другой стороны, в этих городах обостряются социально-экономические проблемы, что приводит к снижению качества жизни и снижению уровня счастья.

Сам факт того, что в последние годы проводятся попытки исследования счастья научными методами, говорит о большой значимости этой проблемы и интересом к ней со стороны общества. Но, глобальному миру необходимо разработать общемировую, единую методику его расчета.



СРАВНИТЕЛЬНЫЙ АНАЛИЗ УСЛОВИЙ СОЗДАНИЯ И РАЗВИТИЯ БИЗНЕСА В РОССИИ И ЗА РУБЕЖОМ

Сагателян Анна Араратовна

Научный руководитель Шангареева Светлана Семеновна

*ГБПОУ Нефтекамский машиностроительный колледж,
Республика Башкортостан, г. Нефтекамск*

Для последних лет характерно бурное развитие малого бизнеса во всём мире и увеличение его доли в экономике многих развитых стран, что положительно сказывается на их общем социально-экономическом развитии. В России же доля малого бизнеса в экономике по-прежнему невысока, поэтому вопрос исследования условий и факторов развития малого предпринимательства является приоритетным, как на государственном, региональном уровне, так и для студентов, обучающихся по экономическому профилю.

Актуальность темы исследовательской работы заключается в том, что в России по сравнению с зарубежными странами недостаточно полно функционирует экономический сектор малого предпринимательства. В процессе исследования были выявлены основные проблемы и факторы, характеризующие низкий уровень развития малого предпринимательства в России. В целях исследования объектом исследования определены условия создания и развития бизнеса в России и зарубежных странах. Предметом изучения является порядок осуществления предпринимательской деятельности в России и зарубежных странах на современном этапе.

Цель исследования: выявление преимуществ и недостатков ведения бизнеса в России и построение бизнес-плана по инновационному проекту. Из целей вытекают следующие задачи: изучить основы ведения бизнеса; выявить особенности осуществления предпринимательской деятельности в России; проанализировать условия создания и ведения бизнеса за рубежом; выделить преимущества и недостатки ведения бизнеса в России; спрогнозировать результаты инновационного бизнес – проекта.

Методы исследования: наблюдение, сравнение, анализ, табличное и графическое изображение данных с использованием MS WORD и MS EXCEL.

Практическая значимость: изучение и сравнение показателей развития малого предпринимательства за рубежом и в России позволят



оценить уровень его развития по общепринятым критериям и по данным рейтингов Всемирного Банка Doing Business, Heritage Foundation и журнала Forbes, а так же использовать полученную информацию в дальнейшей профессиональной деятельности или открытии собственного бизнеса.

АНАЛИЗ ДЕМОГРАФИЧЕСКОЙ СИТУАЦИИ В ТАМБОВСКОЙ ОБЛАСТИ

Яреновская Ольга Владимировна

Научный руководитель Протасова Ольга Викторовна

*ФГБОУ ВО Мичуринский государственный аграрный университет,
Тамбовская область, г. Мичуринск*

Целью исследования является описание демографической ситуации в Тамбовской области с помощью методов исследования демографических показателей. В ходе исследования были поставлены следующие задачи: рассмотреть демографическую проблему; раскрыть связь между численностью населения, рождаемостью, смертностью, миграцией и эмиграцией; охарактеризовать демографическую ситуацию в субъекте Российской Федерации; охарактеризовать политику, направленную на улучшение демографической ситуации. Основными демографическими процессами являются рождаемость, смертность, брачность, прекращение брака, миграция, социальная мобильность (межгрупповые переходы). Население Тамбовской области (по оценке на 1 января 2015 года) составляло 1062,4 тыс.чел., в том числе 635,6 тыс.чел. городского и 426,8 тыс.чел. сельского населения, плотность населения – 30,8 человека на 1 км². В 2015 году по сравнению с 2011 годом численность постоянного населения области снизилась на 27279 человек или 2,5 %, в том числе, городское население сократилось на 4300 чел. или 0,67 %, сельское – на 22979 чел. или 5,12 %. При этом продолжает расти доля городского населения.

Естественная убыль населения в январе-декабре 2015 г. зафиксирована во всех городах и районах области. Основными причинами смерти населения области являются болезни системы кровообращения, новообразования и внешние причины смерти, на их долю приходится 61,1 % всех умерших в январе-декабре 2015 г. От болезней системы



кровообращения за январь-декабрь 2015 г. умерло 7,1 тыс. человек, или 41,6% общего числа умерших. Причиной смерти каждого восьмого умершего в январе-декабре 2015 г. явились злокачественные новообразования. От внешних причин смерти в январе-декабре 2015 г. умерло 1,3 тыс. человек. В январе-декабре 2015 г. в области зарегистрирована смерть 38 детей в возрасте до 1 года, это на 8 младенцев меньше чем в 2014 г. Органами ЗАГС в январе-декабре 2015 г. зарегистрировано 7,3 тыс. браков и 4,3 тыс. разводов. По сравнению с 2014 г. количество зарегистрированных браков уменьшилось на 5,8%, разводов стало меньше на 12,8%. В расчете на 1000 браков приходится 590 разводов. Среди наиболее распространенных причин разводов можно выделить разводы на почве финансовых разногласий, морального угнетения и алкоголизма одного из супругов. В 2015 г. общая миграционная подвижность населения составила 88845 человек, больше половины которой приходилось на число выбывших. Прогнозы органов статистики весьма печальные. По их расчетам численность населения будет постоянно снижаться и в 2031 году составит 931257 человек, что составит 88,7% от настоящей численности. Учитывая серьезность демографической ситуации в России, органами государственной статистики разработан прогноз до 2019 года. За период 2016–2019 г. г. за счет естественной убыли населения и сокращения миграционного прироста число жителей Тамбовской области уменьшится на 103,5 тыс. чел. (9,1%) и к 2019 г. составит 1027,9 тыс. чел. На наш взгляд, стабилизация и улучшение демографической ситуации – многогранная, межотраслевая задача, для решения которой необходимы объединение и координация действий органов государственной власти всех уровней, местного самоуправления, общественных объединений, религиозных и благотворительных организаций. Администрацией Тамбовской области учтено многообразие факторов, влияющих на демографическую ситуацию в регионе, при разработке Плана мероприятий по улучшению демографической ситуации в Тамбовской области на период до 2019 г. г.



КАК ВЫБРАТЬ ОПЕРАТОРА СОТОВОЙ СВЯЗИ В ЭЛЕКТРОГОРСКЕ

Лепёшкин Кирилл Сергеевич

Научный руководитель Грязнов Павел Олегович

МОУ Лицей, Московская область, г. Электрогорск

Выбирая того или иного сотового оператора, можно легко запутаться в разнообразных тарифных планах и предоставляемых услугах.

Гипотеза исследования: используя индивидуальный критериальный подход к выбору оператора сотовой связи, можно подобрать компанию, предоставляющую услуги в оптимальном соотношении цена – качество.

Цель исследования: разработать алгоритм выбора оператора сотовой связи в городе Электрогорске по критериям, основанным на потребностях жителей и мониторинге качества связи и тарифов предоставляемых услуг.

Задачи исследования:

- Рассмотреть общую информацию об организации сотовых сетей.
- Проверить карты покрытия основных сотовых сетей на территории города путем сравнения измерений с данными, представленными операторами.
- Рассмотреть тарифные планы операторов сотовой связи.
- Составить рекомендации по индивидуальному выбору оператора сотовой связи.

Одним из основных критериев выбора оператора сотовой связи я считаю территорию, на которой предоставляются услуги связи (покрытие). На качество соединения оказывает влияние не только количество базовых станций, но и то, насколько они хорошо взаимодействуют друг с другом.

Важнейшим фактором выбора оператора связи можно считать стоимость предоставляемых услуг. У операторов сотовой связи есть тарифы, которые ориентированы на разные услуги, которые он предоставляет.

В большинстве случаев главное – какова себестоимость минуты.

С распространением мобильной телефонии всё более популярной становилась мысль о том, что абонент должен иметь возможность сохранить свой телефонный номер даже после перехода к другому оператору.



По данным портала <http://www.forbes.ru/>, по итогам 2016 года наибольший показатель по чистому приросту и самые низкие показатели по оттоку абонентов показала компания Tele2.

В настоящее время большинство крупных провайдеров мало отличаются по стабильности и качеству голосовой связи. Неотправленная sms или сбитый звонок при условии отсутствия перегрузки сети – довольно большая редкость.

На основе проведенного исследования я могу сделать вывод, что на сегодняшний день все рассмотренные операторы предоставляют качественные услуги связи.

В ходе исследования разработан алгоритм выбора оператора сотовой связи в

Электрогорске, который основан на индивидуальных требованиях абонента.

II Всероссийская конференция обучающихся
«ВЕЛЕНИЕ ВРЕМЕНИ»



ВЕЛЕНИЕ
· ВРЕМЕНИ ·

УЧАСТНИКИ

Москва, 2017

ГОСУДАРСТВЕННОЕ И МУНИЦИПАЛЬНОЕ УПРАВЛЕНИЕ

**РАЗРАБОТКА ПРЕДЛОЖЕНИЙ ПО СОВЕРШЕНСТВОВАНИЮ ЭЛЕМЕНТОВ
НАЦИОНАЛЬНОЙ БЕЗОПАСНОСТИ НА ПРИМЕРЕ РЕСПУБЛИКИ КРЫМ** 464

Глухова Валерия Николаевна

Научный руководитель Остовская Анастасия Андреевна

ФГАОУ «Крымский федеральный университет имени

В. И. Вернадского», Институт экономики и управления

(структурное подразделение), Республика Крым, г. Симферополь

ОРГАНИЗАЦИЯ РАБОТЫ С МОЛОДЕЖЬЮ

**МЕЖДУНАРОДНЫЙ И МЕЖКУЛЬТУРНЫЙ СТУДЕНЧЕСКИЙ ЦЕНТР
ФГБОУ ВО ВСГУТУ «РАДУГА» (ПРОЕКТ)** 468

Гомзякова Мария Сергеевна

Научный руководитель Базарова Аюна Викторовна

ФГБОУ ВО Восточно-Сибирский государственный университет

технологий и управления, Республика Бурятия, г. Улан-Удэ

ТЕРРИТОРИЯ ДОБРОЙ ВОЛИ 469

Токбанов Заир Салимжанович, Шишкина Дарья Максимовна

Научный руководитель Шербина Елена Николаевна

Школа-интернат № 20, Омская область, г. Омск

ШКОЛА ЛИДЕРОВ 470

Сирафимова Ольга Олеговна

Научный руководитель Шербина Елена Николаевна

Школа-интернат № 20 ОАО «РЖД», Омская область, г. Омск

ТЕРРИТОРИЯ ДОБРОЙ ВОЛИ 472

Зеленских Любовь Дмитриевна, Терехина Алена Викторовна

Научный руководитель Шербина Елена Николаевна

Школа-интернат № 20, Омская область, г. Омск

**ТРАДИЦИОННЫЕ СЕМЕЙНЫЕ ЦЕННОСТИ
КАК ФАКТОР СТАБИЛЬНОСТИ РОССИЙСКОГО ОБЩЕСТВА** 473

Ермаченко Татьяна Александровна,

Чакина Екатерина Александровна

Научные руководители Галышева Елена Алексеевна,

Перцева Людмила Васильевна

ГБПОУ «Свердловский областной медицинский колледж»,

Свердловская область, г. Екатеринбург

ПОЛИТОЛОГИЯ

- РОССИЯ И КИТАЙ: ИСТОРИЯ ВЗАИМООТНОШЕНИЙ.
СОТРУДНИЧЕСТВО ИЛИ СОПЕРНИЧЕСТВО?
(В РАМКАХ СИСТЕМНОГО АНАЛИЗА ИСТОРИЧЕСКОГО ПРОЦЕССА)** 478
Балакаев Виктор Дмитриевич
Научный руководитель Еланцева Ольга Викторовна
МАОУ СОШ № 138, Свердловская область, г. Екатеринбург

УПРАВЛЕНИЕ ПЕРСОНАЛОМ

- ОПРЕДЕЛЕНИЕ МОТИВАЦИОННОГО МЕХАНИЗМА УЧРЕЖДЕНИЙ УИС** 482
Алтухова Ирина Александровна
Научный руководитель Гришина Ольга Юрьевна
ФКОУ ВО Академия права и управления ФСИН России,
Рязанская область, г. Рязань

ЭКОНОМИКА

- АНАЛИЗ ФИНАНСОВОГО СОСТОЯНИЯ ПРЕДПРИЯТИЯ
НА ПРИМЕРЕ ПАО «МОТОВИЛИХИНСКИЕ ЗАВОДЫ»** 486
Каменских Владислав Александрович
Научный руководитель Долганова Яна Алексеевна
АНО ВПО «Прикамский социальный институт»,
Пермский край, г. Пермь
- ОБЩЕНИЕ МАШИН ОПЕРЕЖАЕТ ВРЕМЯ: РОЛЬ ИНТЕРНЕТА
ВЕЩЕЙ В РАЗВИТИИ СОВРЕМЕННОЙ ЭКОНОМИКИ** 487
Гурьева Ксения Николаевна
Научный руководитель Рудская Елена Николаевна
ДГТУ, Ростовская область, Ростов-на-Дону
- ОСОБЕННОСТИ СПЕЦИАЛИЗАЦИИ И ПЕРСПЕКТИВЫ \
РАЗВИТИЯ ЭКОНОМИКИ ЮЖНОГО ФЕДЕРАЛЬНОГО ОКРУГА** 489
Зацепина Юлия Владимировна, Каширина Мария Дмитриевна
Научный руководитель Самойлова Карина Николаевна
РГЭУ (РИНХ), Ростовская область, г. Ростов-на-Дону

- РИСК-ОРИЕНТИРОВАННЫЙ ВНУТРЕННИЙ АУДИТ:
ИНСТРУМЕНТ ИДЕНТИФИКАЦИИ И НИВЕЛИРОВАНИЯ РИСКОВ
КОРПОРАТИВНОГО МОШЕННИЧЕСТВА** **490**
Гончар Кристина Юрьевна
Научный руководитель Сметанко Александр Васильевич
*Институт экономики и управления ФГАОУ ВО «Крымский
федеральный университет имени В. И. Вернадского», Республика
Крым, г. Симферополь*
- СТРАТЕГИЧЕСКАЯ ОЦЕНКА ЭКОНОМИЧЕСКОГО
РАЗВИТИЯ ТАМБОВСКОЙ ОБЛАСТИ** **492**
Мосолкова Наталия Сергеевна
Научный руководитель Попова Вера Борисовна
ФГБОУ ВО Мичуринский ГАУ, Тамбовская область, г. Мичуринск
- АДДИТИВНЫЕ ТЕХНОЛОГИИ КАК ИНСТРУМЕНТ
УВЕЛИЧЕНИЯ ПРОДАЖ В ЭЛЕКТРОННОЙ КОММЕРЦИИ** **494**
Есауленко Анастасия Владимировна
Научный руководитель Рудская Елена Николаевна
*ФГБОУ ВПО Донской государственный технический университет,
Ростовская область, г. Ростов-на-Дону*
- ИНТЕРНЕТ-МАГАЗИНЫ В РОССИИ И ПЕРСПЕКТИВЫ ИХ РАЗВИТИЯ
В НОРИЛЬСКОМ ПРОМЫШЛЕННОМ РАЙОНЕ** **496**
Чернова Мадина Гаджимагомедовна
Научный руководитель Преображенская Олеся Владимировна
МАОУ Гимназия № 4, Красноярский край, г. Норильск
- СОЦИАЛЬНО-ЭКОНОМИЧЕСКИЙ ПРОЕКТ РАЗВИТИЯ
КОММЕРЧЕСКОЙ ДЕЯТЕЛЬНОСТИ ПРЕДПРИЯТИЯ
ХЛЕБОБУЛОЧНОЙ ПРОМЫШЛЕННОСТИ** **497**
Молчанова Алина Олеговна, Коломиец Кристина Леонидовна
Научный руководитель Савенкова Ирина Викторовна
*ФГАОУ ВО «Белгородский государственный национальный
исследовательский университет», Белгородская область, г. Белгород*

ЮРИСПРУДЕНЦИЯ

- ОТВЕТСТВЕННОСТЬ ЗА СОВЕРШЕНИЕ ПРАВОНАРУШЕНИЙ
В ПРАВЕ СОЦИАЛЬНОГО ОБЕСПЕЧЕНИЯ** 502
Оганесян Тигран Самвелович
Научный руководитель Ермилова Анжелика Сергеевна
Липецкий институт кооперации (филиал) БУКЭП,
Липецкая область, город Липецк
- ДАРЕНИЕ КАК ОСОБЫЙ ИНСТИТУТ РИМСКОГО ПРАВА** 503
Коновалов Дмитрий Денисович
Научный руководитель Давидян Гаяне Михайловна
МГУ имени М. В. Ломоносова, город Москва
- ПРОБЛЕМА ПРИМЕНЕНИЯ НОРМ МЕЖДУНАРОДНОГО ПРАВА
НА СОВРЕМЕННОМ ЭТАПЕ РАЗВИТИЯ МИРОВОГО СООБЩЕСТВА** 505
Голубева Полина Андреевна, Евсеева Анастасия Юрьевна
Научный руководитель Жихарева Юлия Викторовна
МАОУ Гимназия № 104 «Классическая гимназия»,
Свердловская область, г. Екатеринбург

II Всероссийская конференция обучающихся
«ВЕЛЕНИЕ ВРЕМЕНИ»



ВЕЛЕНИЕ
· ВРЕМЕНИ ·

**ГОСУДАРСТВЕННОЕ
И МУНИЦИПАЛЬНОЕ
УПРАВЛЕНИЕ**

Москва, 2017

**РАЗРАБОТКА ПРЕДЛОЖЕНИЙ
ПО СОВЕРШЕНСТВОВАНИЮ ЭЛЕМЕНТОВ
НАЦИОНАЛЬНОЙ БЕЗОПАСНОСТИ
НА ПРИМЕРЕ РЕСПУБЛИКИ КРЫМ**

Глухова Валерия Николаевна

Научный руководитель Остовская Анастасия Андреевна

*ФГАОУ «Крымский федеральный университет имени
В. И. Вернадского», Институт экономики и управления
(структурное подразделение), Республика Крым, г. Симферополь*

В современных глобализационных процессах вопросы международной и национальной безопасности являются взаимосвязанными и требуют особого внимания всех стран, и, следовательно, в условиях современных процессов понятие «национальная безопасность» выходит в первые ряды. Политика государства на всех уровнях призвана стимулировать концентрацию усилий имеющихся ресурсов и общества с целью достижения национальных целей и защиты национальных интересов. Государство является и продолжает выступать главным инструментом противодействия актуальным угрозам современности.

Для разработки практических рекомендаций в сфере национальной безопасности на примере Республики Крым, нами был проанализирован наиболее успешный, на наш взгляд, зарубежный опыт и возможности его проектирования на территорию Республики с учетом специфики данного региона. Территория данного субъекта имеет приграничное положение, что требует особого внимания в вопросе национальной безопасности, поскольку сухопутная граница пролегает со страной, в которой наблюдается нестабильность политической системы, экономический кризис, рост социальной напряженности в обществе, а также ведутся военные действия. В Крыму может возникнуть вопрос и в отношении межнациональных конфликтов, что также требует решения, как на региональном, так и на государственном уровнях.

Для разработки практических рекомендаций нами исследуется наиболее успешный, на наш взгляд, зарубежный опыт и возможности его проектирования на территорию Республики Крым. В данном аспекте интересен опыт Сингапура, показывающий значение лидера для населения. Ли Куан Ю многим известен фразой «Для победы над

коррупцией нужно не жалеть сажать в тюрьму провинившихся друзей и родственников». Также в Сингапуре большая роль отводится разработке мер, направленных на защиту национальных и семейных ценностей, включая воспитание высоких моральных качеств у молодежи, национального сознания у населения в целом путем поощрения более активного добровольного участия граждан в делах общества.

Кроме того, интересен отечественный опыт – опыт Республики Татарстан в вопросах национальной безопасности, показывающий положительные результаты в проекте «Безопасный Татарстан», а также описывается модель применения подобного проекта в Республике Крым.

К сожалению, Стратегия национальной безопасности Российской Федерации практически не отдает должного внимания региональным аспектам обеспечения элементов национальной безопасности. Складывается общее впечатление, что интересы общества можно защищать и реализовывать исключительно на федеральном уровне. Остро стоит вопрос о росте уровня преступности в Республике Крым. В Сингапуре же по всей территории страны установлено множество камер, которые позволяют следить за порядком в стране, а точнее за каждым жителем государства. Данный инновационный способ повышения национальной безопасности не является новинкой для нашего государства. «Безопасный Татарстан» – проект, реализуемый ОАО «Таттелеком» совместно с Министерством внутренних дел по Республике Татарстан, в рамках которого создается обширная система видеонаблюдения. Согласно статистическим показателям, приведенным отчетами МВД по Республике Татарстан, в 2010 году количество преступлений 58 тыс. 769, а в 2014–44 тыс. 781, что доказывает эффективность реализуемого проекта.

Комплексный подход к вопросу повышения элементов национальной безопасности в Крыму приведет к снижению уровня коррупции в органах управления и правоохранительных органах, практическому искоренению незаконного оборота наркотиков, а также иных преступлений, совершаемых на территории Крыма. Научно-технический прогресс позволяет нам использовать новейшие методы в обеспечении безопасности граждан, а мировая практика – проводить избирательную политику в выборе наиболее эффективных моделей безопасности.

II Всероссийская конференция обучающихся
«ВЕЛЕНИЕ ВРЕМЕНИ»



ВЕЛЕНИЕ
· ВРЕМЕНИ ·

**ОРГАНИЗАЦИЯ
РАБОТЫ
С МОЛОДЕЖЬЮ**

Москва, 2017

**МЕЖДУНАРОДНЫЙ И МЕЖКУЛЬТУРНЫЙ
СТУДЕНЧЕСКИЙ ЦЕНТР
ФГБОУ ВО ВСГУТУ «РАДУГА» (ПРОЕКТ)**

Гомзякова Мария Сергеевна

Научный руководитель Базарова Аюна Викторовна

*ФГБОУ ВО Восточно-Сибирский государственный университет
технологий и управления, Республика Бурятия, г. Улан-Удэ*

Республика Бурятия – многонациональный регион, в условиях которого проблемы формирования толерантных отношений являются одними из актуальных и значимых. Без осознания вопросов межнациональных и межконфессиональных отношений, невозможны любые программы воспитания толерантности. Система высшего образования является не только одним из «проводников», способствующих формированию толерантного сознания и поведения студентов, но и агентом социализации и адаптации студентов-мигрантов, иностранных граждан. Адаптация мигрантов на сегодняшний день является одной из самых актуальных проблем в регионе. Формировать толерантное сознание у молодых людей необходимо через приобщение к достояниям культуры и переход от сегодняшней антикультуры насилия к новой культуре, основанной на всеобщих ценностях, уважении, толерантности.

По данным за 2016 год всего иностранных граждан обучающихся во ВСГУТУ – 330 человек, в основном граждане КНР, Монголии, представителей Средней Азии, кроме того, в вузе многочисленна диаспора тувинцев и жителей, соседних с Бурятией регионов. В связи с этим, считаем важным создать условия для формирования толерантного сознания и мироощущения у представителей разных национальностей, способствовать воспитанию доброжелательного отношения между иностранными и российскими студентами во ВСГУТУ. Реализации этой цели может поспособствовать наша проектная разработка по созданию при вузе международного и межкультурного студенческого центра «Радуга». Данное название отражает богатое многоцветие и разнообразие национальных культур, ценностей, менталитета обучающихся студентов, объединяемых в единое целое – студенческую семью нашего вуза.

Говоря о степени практической разработанности проблемы-предмета проектной разработки, необходимо отметить, что на сегодняшний

день в Бурятии обучается большое количество иностранных студентов и поэтому создаются центры, объединения, которые имеют большое значение для их социальной адаптации. Так, в Бурятском государственном университете ежегодно проводится международный фестиваль «Дружба народов», основная цель которого состоит в формировании толерантного отношения студентов БГУ к культурам народов России и других стран. В Восточно–Сибирском государственном институте культуры функционирует Байкальский центр культурного разнообразия и толерантности. На базе центра проводятся различные фестивали, круглые столы, дни национальных культур ВСГИК.

В Бурятской государственной сельскохозяйственной академии также как и в других вузах накоплен огромный опыт работы с иностранными студентами. В результате успешной адаптации студенты живут яркой насыщенной жизнью, посвящая себя не только учебе, но и принимают активное участие в общественной и культурной жизни города и республики.

Новизна проекта: предлагаемый проект отличается новизной, поскольку во ВСГУТУ не было опыта создания подобных студенческих объединений.

Целевая группа проекта: иностранные студенты и студенты из числа коренных жителей.

Цель проекта: обеспечение межкультурного взаимодействия иностранных и российских студентов во ВСГУТУ, формирование межэтнической, межкультурной толерантности, помощь в адаптации студентов-мигрантов в университете.

ТЕРРИТОРИЯ ДОБРОЙ ВОЛИ

Токбанов Заир Салимжанович, Шишкина Дарья Максимовна

Научный руководитель Шербина Елена Николаевна

Школа-интернат № 20, Омская область, г. Омск

В основу проекта положена идея Сухомлинского В. А. о том, что добру нужно учить.

Цель проекта создать условия, способствующие добровольческой (волонтерской) деятельности воспитанников Школы-интерната № 20 ОАО «РЖД»

Процесс обучения, а точнее взаимообучения осуществляется в логике деятельностного подхода. Все участники проекта, взаимодействуя друг с другом, «прирастают» добром, так как в нашем понимании добро – это, прежде всего, внимание к другому человеку, милосердие и открытость к взаимодействию, помощь и поддержка. Роль объединяющего начала в этой деятельности играют воспитанники школы-интерната. В акциях добра и милосердия по отношению к ребятам, оказавшимся в трудной жизненной ситуации, школьники объединяют усилия и имеющийся ресурс, опираются на опыт ветеранов войны и труда, а различные мероприятия для пожилых и заслуженных людей готовят вместе с ребятами реабилитационного центра «Гармония».

Воспитание, по существу, представляет собой социальную деятельность, обеспечивающую передачу ценностей от старшего поколения к младшему, от взрослых к детям, от человека к человеку. Добро является основной ценностью, которой люди обмениваются между собой, при этом такая ценность не измеряется материально.

Ценность есть у человека только тогда, когда она принимается через совместную с другими людьми деятельность. Принятие ценности – ключевой фактор человечности, обеспечивающий устойчивость всему личностному существованию. Принятие ценности через деятельность открывает нравственное измерение в самой этой деятельности, обеспечивает моральную рефлексию, пробуждает нравственное самосознание – совесть человека.

ШКОЛА ЛИДЕРОВ

Сирафимова Ольга Олеговна

Научный руководитель Шербина Елена Николаевна

Школа-интернат № 20 ОАО «РЖД», Омская область, г. Омск

В последнее десятилетие изменились приоритеты ценностей общего образования. Система общего образования переориентировалась на развитие ключевых компетентностей в интеллектуальной, гражданско-правовой, коммуникационной, информационной и других сферах деятельности. Талант, креативность и инициативность человека рассматриваются как важнейший ресурс экономического и социального развития страны.

Школьные годы – это время формирования и проявления активной позиции растущего человека, когда происходит освоение им социокультурных достижений и ценностей, период пробы и самоопределения в постоянно расширяющихся и усложняющихся контактах. Ребята вовлечены в исследовательские проекты и творческие занятия, чтобы научиться изобретать, понимать и осваивать новое, выражать собственные мысли, принимать решения и помогать друг другу, формулировать интересы и осознавать возможности. Задачи формирования активной жизненной позиции, гражданского сознания и лидерских качеств у школьника рассматриваются как заказ школе общества и государства.

Целью социально-педагогического проекта является развитие лидерских качеств, позволяющих обучающимся бесконфликтно организовывать взаимодействие между собой и с взрослыми в совместной урочной и внеурочной деятельности.

Все участники социально-педагогического проекта распределяются по отрядам, состав которых гетерогенный: обучающиеся 5х-11х классов. Создание разновозрастного отряда имеет глубокий смысл, так как учить ответственности друг за друга, взаимопомощи, умению учитывать возможности друг друга, и, наконец, пониманию друг друга, можно только в ситуации конкретного дела и коллективной ответственности за результат общего дела.

В состав каждого отряда обязательно входит педагог или педагоги, деятельность которых строго регламентирована, они выполняют роли модератора, консультанта и тьютора.

Каждый участник социально-педагогического проекта получает именную дорожную карту. Дорожная карта участника является обязательной для всех образовательных квестов социально-педагогического проекта, так как она исполняет роль навигатора и позволяет осуществлять участнику самоконтроль.

Социально-педагогический проект «Школа лидера» рассчитан на три года, является долгосрочным и состоит из трех образовательных квестов: «Мы патриоты своей Отчизны», «Экология и мы», «Мы – будущее РЖД».

В ходе реализации данного проекта каждый школьник, участвующий в нем, получит возможность определить и апробировать эффективные способы планирования и организации деятельности разновозраст-

ной по составу группы; освоит способы самоорганизации; узнает особенности группового поведения в разных ситуациях; учится принимать решения по достижению планируемой цели и получает опыт ответственного участия в важных делах класса, школы и окружающего социума. Иначе говоря, будет развивать в себе лидерские качества.

Каждый педагог, являясь участником этого проекта, получит колоссальный опыт сопровождения процесса развития лидерских качеств у школьников, апробирует новые роли: тьютор, модератор, консультант.

ТЕРРИТОРИЯ ДОБРОЙ ВОЛИ

Зеленских Любовь Дмитриевна, Терехина Алена Викторовна

Научный руководитель Шербина Елена Николаевна

Школа-интернат № 20, Омская область, г. Омск

Социально-педагогический проект носит просветительский характер, он направлен на повышение культуры безопасного поведения, прежде всего, детей.

Так как безопасность является базовой потребностью человека в любом возрасте, детская аудитория представлена обучающимися от 7 до 17 лет.

Реализуя безопасное образовательное пространство, педагогический коллектив школы-интерната инициировал расширение рамок этого пространства за счет повышения культуры безопасного поведения родителей и повышения степени их ответственности за безопасность собственных детей.

Цель проекта – формирование культуры безопасного поведения школьников.

Формой реализации проекта выбран агитационный поезд. Это обусловлено направленностью образовательного процесса школы-интерната № 20 ОАО «РЖД», проявляющейся в подготовке школьников к жизни в высокотехнологическом поликультурном обществе, в осознанном выборе профессий, связанных с железной дорогой и в формировании социально значимых качеств личности, способствующих успешному профессиональному становлению.

Агитационный поезд по пути следования останавливается на станциях, все участники – его пассажиры.

Каждая станция в соответствии со своим названием предлагает самые различные мероприятия, в которых участвуют пассажиры.

Реализация деятельностного подхода при организации мероприятий, позволяет всем не только узнать актуальную информацию, но и приобрести новые умения, проявить в совместной деятельности активность, быть успешными.

Проект детско-взрослый, так как в нем участвуют дети, родители, педагоги.

ТРАДИЦИОННЫЕ СЕМЕЙНЫЕ ЦЕННОСТИ КАК ФАКТОР СТАБИЛЬНОСТИ РОССИЙСКОГО ОБЩЕСТВА

Ермаченко Татьяна Александровна,

Чакина Екатерина Александровна

Научные руководители Гальшева Елена Алексеевна,

Перцева Людмила Васильевна

ГБПОУ «Свердловский областной медицинский колледж»,

Свердловская область, г. Екатеринбург

В культурно-историческом отношении мировой статус России XXI века во многом зависит от того, сохранится ли цивилизационная идентичность России в условиях депопуляции государствообразующего русского народа и мощного миграционного притока. Состояние семьи является одним из фундаментальных факторов стабильности общества и, в целом, национальной безопасности страны. Обратимость негативных процессов в развитии российского народонаселения зависит от многих факторов, но можно выделить два определяющих и взаимодополняющих друг друга: это государственная поддержка семьи и поведенческие установки молодежи в сфере семейно-брачных отношений, связанные с духовно-нравственным состоянием общества. На сегодняшний день молодежь мало ориентирована на создание крепкой семьи с несколькими детьми. Можно обозначить социально-мировоззренческую проблему нашего общества: отсутствие у молодежи России представлений о традиционных семейных ценностях и четких ориентиров для устройства своей жизни, что создает угрозу для стабильности общества и снижает уровень национальной безопасности России.

В данной работе представлен студенческий проект «Семья и любовь», направленный на переориентацию сознания молодежи в сфере семейно-брачных отношений и осуществленный в ГБПОУ «Свердловский областной медицинский колледж». Авторами проекта было изучено достаточно много научных и публицистических источников по интересующей проблеме не только на русском языке, но и на английском: сделаны переводы оригинальных английских текстов.

Цели проекта:

1. Формирование у студентов колледжа позитивных ценностных установок на создание и сохранение семьи.
2. Развитие и совершенствование иноязычной лингвистической и социокультурной компетенции студентов.

Главным мероприятием проекта стала «дискуссионная площадка» среди студентов колледжа на тему «Семья и любовь». Программа «дискуссионной площадки» была подготовлена и реализована студенческим активом, в который входили авторы проекта. В ходе дискуссии участники были ознакомлены с традиционными семейными ценностями в форме выступлений с презентациями по четырем направлениям изучаемого вопроса: преимущества законного брака над «гражданским»; духовно-нравственные основы традиционной семьи в России; сохранение репродуктивного здоровья девушки – будущей матери; брошенные дети как следствие безответственности родителей. Затем участникам давалась возможность высказывать свое мнение как коллективное (в малых группах), так и индивидуальное.

Проект также предусматривал изучение эффективности проводимых дискуссионных площадок, для чего было проведено исследование методом анкетного опроса участников дискуссии. Некоторые выводы, вытекающие из результатов исследования: откровенный разговор на данную тему заставил студентов задуматься о выборе стратегии своей личной жизни; произошла переоценка некоторых жизненных ориентиров в пользу принятия установок («количество сексуальных партнеров негативно влияет на здоровье человека», «аборт опасен для душевного и репродуктивного здоровья женщины»); более 40% опрошенных осознали связь между безответственным поведением «сексуальных партнеров» и драматическими судьбами их «ненужных» детей.

Авторы проекта выражают надежду, что восстановление и укрепление института семьи позволит России обеспечить свою национальную

безопасность и сохраниться в качестве одной из ведущих мировых держав. А опыт организации работы с молодежью в ГБПОУ «СОМК» внесет свою лепту в реализацию «Стратегии национальной безопасности Российской Федерации», Указ о принятии которой подписал Президент России Владимир Владимирович Путин в 2015 году.

II Всероссийская конференция обучающихся
«ВЕЛЕНИЕ ВРЕМЕНИ»



ВЕЛЕНИЕ
· ВРЕМЕНИ ·

ПОЛИТОЛОГИЯ

Москва, 2017

**РОССИЯ И КИТАЙ: ИСТОРИЯ ВЗАИМООТНОШЕНИЙ.
СОТРУДНИЧЕСТВО ИЛИ СОПЕРНИЧЕСТВО?
(В РАМКАХ СИСТЕМНОГО АНАЛИЗА
ИСТОРИЧЕСКОГО ПРОЦЕССА)**

Балакаев Виктор Дмитриевич

Научный руководитель Еланцева Ольга Викторовна

МАОУ СОШ № 138, Свердловская область, г. Екатеринбург

События марта 2014 года – вхождение Крымского полуострова в состав РФ и последующая реакция Запада – сделали вопрос взаимоотношений России и Китая композиционно центральным во внешнеполитическом дискурсе РФ. Актуальность исследовательской работы обуславливается не только объявлением в российском информационном пространстве «поворота на Восток», но и отсутствием разработанного научного знания по проблеме. Нет полноценных работ на тему исторических отношений России и Китая, удовлетворяющих требованиям научного системного анализа. Хотя смежные области – предпосылки к взаимоотношениям и культурологический анализ – представляются современному исследователю достаточно исчерпывающими.

Целью работы является комплексный анализ взаимоотношений России и Китая на настоящем историческом этапе и их классификация – сотрудничество или соперничество?

Учитывая сложность использования понятийного аппарата традиционных англосаксонских общественных наук в условиях глобального кризисного мира, в фундамент методологии исследования легла тектология отечественного философа А. А. Богданова – наука, явившаяся исторической идейной предшественницей кибернетики. Её положения были концентрированы и модернизированы – был предложен новый концепт классификации сотрудничества и соперничества государств как тектологических систем.

Анализ взаимоотношений в работе базировался на теоретическом, эмпирическом и статистическом субстратах и осуществлялся с учётом трёх принципиальных моментов:

а) направляющим вектором исследования явилась исходная гипотеза, которую исследование должно было подтвердить или опровергнуть – взаимоотношения России и Китая характеризуются взаимной заинтересованностью и являются сотрудничеством;

б) изучалось влияние взаимоотношений на фундаментальные внутренние противоречия российской и китайской систем, на основании чего они классифицировались в соответствии с разработанными критериями;

в) события взаимоотношений распределялись по сферам жизни общества: экономической, политической, социальной и духовно-культурной. Для характеристики современного этапа развития отношений рассуждение было введено в контекст современного глобального мира.

На данном этапе исследование опровергло исходную гипотезу, обосновав сформулировав новую. Получен вывод: характер сегодняшних взаимоотношений РФ и КНР будет тяготеть к авторитарному сотрудничеству эксплуатационной специфики, в ходе которого разрешаются кратко- или среднесрочные кризисы одного действующего субъекта – КНР. Одним из важнейших итогов работы является разработка практически применимого альтернативного концепта классификации общественно-политических отношений с тектологической точки зрения. В перспективе работа завершит анализ отношений в ряде общественных сфер и сформулирует итоговый детерминированный ответ на вопрос классификации отношений России и Китая, а также осуществит аналогичное ретроспективное исследование. Материалы исследования могут быть использованы в журналистике для формирования альтернативного взгляда на данную проблему. Вышеуказанный и ряд прочих полученных выводов применимы в областях стратегического менеджмента и экономики, работающих с прогнозированием динамической ситуации.

II Всероссийская конференция обучающихся
«ВЕЛЕНИЕ ВРЕМЕНИ»



ВЕЛЕНИЕ
· ВРЕМЕНИ ·

УПРАВЛЕНИЕ
ПЕРСОНАЛОМ

Москва, 2017

ОПРЕДЕЛЕНИЕ МОТИВАЦИОННОГО МЕХАНИЗМА УЧРЕЖДЕНИЙ УИС

Алтухова Ирина Александровна

Научный руководитель Гришина Ольга Юрьевна

*ФКОУ ВО Академия права и управления ФСИН России,
Рязанская область, г. Рязань*

1. Мотивация и мотивационный механизм взаимосвязаны между собой. Мотивация – это совокупность внутренних и внешних движущих сил, которые побуждают человека к деятельности, и придают этой деятельности направленность, ориентированную на достижение определенных целей.

Проанализировали различные понятия «мотивация» и провели семантический анализ составных элементов различных определений авторов и выбрали более полное высказывание.

Рассмотрели методы и способы мотивации в учреждениях УИС. Определили какие вознаграждения и виды стимулирования применяются в уголовно-исполнительной системе.

Целью работы является рассмотрение понятие мотивационного механизма и его применение в учреждениях УИС.

Мотивационный механизм – это механизм, с помощью которого формируются условия, побуждающие людей к деятельности. Главным элементом мотивационного механизма является стимулирование, которое применяется в учреждениях УИС.

Стимулирование – процесс «применения» стимулов, которые призваны обеспечивать либо повиновение человека вообще, либо целенаправленность его поведения. Это достигается путем ограничения или, наоборот, улучшения возможностей удовлетворения сто потребностей.

Изучив все перечисленное, выделили стратегии мотивации людей.

2. Провели анализ структуры управления и персонала ФКУ ИК-2 УФСИН России по Рязанской области, дали краткую характеристику и изучили историю данного учреждения, определили, какую систему управления использует ИК-2.

Провели анализ обеспеченности трудовыми ресурсами изучаемого учреждения УИС. Провели анкетирование среди сотрудников учреждения и сделали выводы, в которых явно видно, что главным мотивом является своевременная выплата заработной платы.

3. По результатам работы рекомендованы мероприятия по совершенствованию системы мотивации труда, а также мероприятия по улучшению мотивационного механизма.

В результате внедрения предложенного мотивационного механизма произойдут улучшения в служебной деятельности, увеличатся показатели удовлетворенности трудом, будет проявляться заинтересованность в службе, стремление к карьерному росту, улучшение взаимоотношений между сотрудниками учреждения, четкое выполнение сотрудниками своих должностных обязанностей, нормированность организации труда, соблюдение служебной этики, стремление к достижению общих целей, формирование положительных личностных качеств, произойдет улучшение во взаимодействии с другими организациями, отделами, службами, улучшенное воспитательное воздействие, повышение квалификации и стремление к коллективу.

II Всероссийская конференция обучающихся
«ВЕЛЕНИЕ ВРЕМЕНИ»



ВЕЛЕНИЕ
· ВРЕМЕНИ ·

ЭКОНОМИКА

Москва, 2017

АНАЛИЗ ФИНАНСОВОГО СОСТОЯНИЯ ПРЕДПРИЯТИЯ НА ПРИМЕРЕ ПАО «МОТОВИЛИХИНСКИЕ ЗАВОДЫ»

Каменских Владислав Александрович

Научный руководитель Долганова Яна Алексеевна

*АНО ВПО «Прикамский социальный институт»,
Пермский край, г. Пермь*

Анализ финансового состояния является одной из основополагающих характеристик экономической деятельности предприятия. Проведение объективного и всестороннего финансового анализа позволяет определить особенности деятельности предприятия, оценить его конкурентоспособность, дать характеристику использования ресурсов и капитала, провести оценку выполнения обязательств перед государством и другими хозяйствующими субъектами, выявить недостатки в работе и причины их возникновения, а также на основе полученных результатов выработать конкретные рекомендации по оптимизации деятельности.

В качестве объекта исследования выбрано многопрофильное предприятие Пермского края ПАО «Мотовилихинские заводы», специализирующееся на производстве гражданской и военной продукции. Соответственно, предметом исследования выступает анализ финансово-хозяйственной деятельности ПАО «Мотовилихинские заводы». Целью исследовательской работы является проведение анализа финансового состояния предприятия для выявления резервов и предложения мероприятий, направленных на повышение его финансовой устойчивости.

Финансовый анализ проведен по следующим методикам: оценка группы показателей ликвидности и платежеспособности (финансовый анализ краткосрочной перспективы), расчеты показателей капитализации (оценка финансового состояния в долгосрочной перспективе), также была проведена по отечественным и зарубежным методикам и моделям диагностика вероятности банкротства. Среди использованных моделей оценки вероятности банкротства следует выделить следующие модели: шестифакторная модель О. П. Зайцевой, пятифакторная модель А. Д. Шеремета и Р. С. Сайфуллина, пятифакторная модель В. В. Ковалёва и О. М. Волковой, пятифакторная модель Альмана, пятифакторная модель У. Бивера.

Сравнив получившиеся коэффициенты с их нормативными значениями, можно прийти к выводу, что в целом предприятие достаточно близко к банкротству, о чем свидетельствуют низкие значения отдельных коэффициентов группы показателей капитализации, а также расчеты по отечественным и зарубежным моделям диагностики вероятности банкротства за 2014–2015 гг.

ПАО «Мотовилихинские заводы» имеет большой объем привлеченных средств, при этом не в состоянии покрывать их за счет собственных средств, в результате чего сумма долговых обязательств увеличивается с каждым периодом. Наиболее положительную динамику показали коэффициенты, относящиеся к группе ликвидности и платежеспособности, т. е. характеризующие финансовое положение предприятия в краткосрочной перспективе (до 1 года).

ПАО «Мотовилихинские заводы» является стратегическим предприятием Пермского края, и его банкротство может сказаться негативно на экономической безопасности не только края, но и страны в целом. Поэтому актуальной задачей и одновременно направлением является разработка новых или усовершенствование уже применяемых на предприятии мер, направленных на улучшение общего финансового состояния предприятия. В качестве уже успешно реализующихся мероприятий можно отметить эффективное внедрение проекта «Увеличение объемов выпуска бурильных труб», результатом которого стал достигнутый экономический эффект 8,7 млн. руб., а также проект «Организация потока сборки спец. изделий», экономический эффект реализации этого проекта равен 15,2 млн. руб. Оба проекта начали реализовываться в 2015 г. и в настоящее время продолжают свое развитие.

ОБЩЕНИЕ МАШИН ОПЕРЕЖАЕТ ВРЕМЯ: РОЛЬ ИНТЕРНЕТА ВЕЩЕЙ В РАЗВИТИИ СОВРЕМЕННОЙ ЭКОНОМИКИ

Гурьева Ксения Николаевна

Научный руководитель Рудская Елена Николаевна

ДГТУ, Ростовская область, Ростов-на-Дону

В данной работе рассмотрен мир интернета вещей, его история, классификация, перспективы, вложения в такого рода инновации, проблемы развития в России и многое другое.

Под Интернетом вещей понимается концепция вычислительной сети физических предметов («вещей»), оснащённых встроенными технологиями для взаимодействия друг с другом или с внешней средой, рассматривающая организацию таких сетей как явление, способное перестроить экономические и общественные процессы, исключаящее из части действий и операций необходимость участия человека. Концепция и термин для неё впервые сформулированы основателем исследовательской группы Auto-ID при Массачусетском технологическом институте Кевином Эштоном в 1999 году на презентации для руководства Procter & Gamble.

Обычно Интернет вещей делят на промышленный и потребительский. К промышленному относят умный транспорт или подключенные автомобили, умный город, умные сети в энергетике, умные машины и целые фабрики, а к потребительскому – носимые подключенные устройства, умный дом и другие. Стоит отметить, что определения ИОТ (Интернет вещей) и М2М (Межмашинное взаимодействие) часто принимают за одно и то же. Однако М2М по сути своей – это технологии, отвечающие за обеспечение связи между устройствами. Они являются одной из многочисленных составных частей Интернета вещей. ИОТ же более широкое определение, которое помимо коммуникации объектов подразумевает вовлечение в это взаимодействие дополнительных контекстов. По этой причине многие специалисты считают, что в будущем термин можно будет обозначить, как «Интернет Всего».

В России первые внедрения межмашинного взаимодействия относятся к банковской отрасли, использовавшей радиосвязь в банкоматах. Значительный толчок сегменту М2М придал начавший формироваться с начала 2000 годов рынок платёжных терминалов и систем позиционирования на основе GPS/ГЛОНАСС.

Согласно статистике, на каждого жителя Земли сейчас приходится по три подключенных устройства. Чаще всего это смартфон, ноутбук и умная вещь: фитнес-трекер, smart-часы, подключенный телевизор или умная система безопасности. И конечно же, инвесторов привлекает данная отрасль вложений, не смотря на свою рискованность.

В итоге, мы можем прийти к выводу, что общение машин между собой дает огромные возможности для человека, улучшая его быт, упрощая жизнь людей с ограниченными возможностями. Если же рассматривать со стороны бизнеса, то и тут определенно выигрыш-

ная ситуация, так как данная сфера инноваций приносит огромные прибыли.

ОСОБЕННОСТИ СПЕЦИАЛИЗАЦИИ И ПЕРСПЕКТИВЫ РАЗВИТИЯ ЭКОНОМИКИ ЮЖНОГО ФЕДЕРАЛЬНОГО ОКРУГА

Зацепина Юлия Владимировна, Каширина Мария Дмитриевна

Научный руководитель Самойлова Карина Николаевна

РГЭУ (РИНХ), Ростовская область, г. Ростов-на-Дону

Южный Федеральный Округ представляет собой почти сложившуюся природно-хозяйственную систему, достаточно интегрированную в экономику РФ. Здесь сложились крупные агропромышленный и курортно-рекреационный комплексы. Не малое значение в экономике округа занимает пищевая промышленность. По производству сельскохозяйственной продукции ЮФО занимает первые места в РФ, а курортно-рекреационный комплекс разнообразен и интересен как для страны, так и для всего мира.

Актуальность темы научной работы обусловлена тем, что Южный Федеральный Округ имеет важное место в разделении труда страны и имеет множество природных ресурсов, в настоящее время активно преобразовывается и развивается. Регион является крупнейшим экспортером сельскохозяйственной продукции и тем самым привлекает интерес для изучения, оценки и прогнозирования дальнейшего развития.

В ЮФО развиваются нефтяная промышленность, которая является старейшей в регионе, газовая промышленность, а также остаются актуальными химическая промышленность, черная и цветная металлургия, сельскохозяйственное машиностроение и многое другое. Основное производство сконцентрировано в Ростовской области, Краснодарском крае и Волгоградской области. В регионе существуют все условия для развития промышленности, особенно агропромышленного комплекса и сельского хозяйства. Уже сейчас округ занимает передовые позиции в стране в некоторых отраслях агропромышленного комплекса, металлургии и пищевой промышленности.

В преддверии проведения чемпионата мира по футболу в 2018 году в РФ, развитию Ростовской области уделяется большое значение. На

развитие округа так же повлияли проведенные в 2014 году XXII Олимпийские зимние игры в Краснодарском крае. Это мероприятия спровоцировало повышение спортивного интереса у населения, обеспечение региона спортивными мощностями, развитие инфраструктуры города Сочи и Адлера и их курортного и туристического потенциала, образовались новые рабочие места.

В округе развита легкая промышленность, но сырье в основном поставляется из за рубежа. Так как регион занимает лидирующие позиции по поголовью скота, то у него есть серьезные перспективы, а главное-потенциал для развития кожевенной промышленности.

Еще одной перспективной отраслью является виноградарство. Уже на данном этапе регион известен заводами Крыма и Краснодара. Правительство РФ разработало программы по развитию виноградарства, которые позволят повысить урожайность винограда, расширить плантации и продвигать их в степные районы полуострова.

Анализ экономического положения в Южном федеральном округе на данный момент показывает, что ресурсы округа используются не в полной мере. В дальнейшем ЮФО должен сохранить свой уровень в общероссийском территориальном разделении труда. Он будет также выделяться многогранным сельским хозяйством, транспортным и энергетическим машиностроением, пищевой, химической и легкой промышленностью, мощным курортно-рекреационным комплексом. Большой потенциал для развития возможен при реализации государственной политики в сфере социально-экономического развития ЮФО таких механизмов, как создание техно- и индустриальных парков.

РИСК-ОРИЕНТИРОВАННЫЙ ВНУТРЕННИЙ АУДИТ: ИНСТРУМЕНТ ИДЕНТИФИКАЦИИ И НИВЕЛИРОВАНИЯ РИСКОВ КОРПОРАТИВНОГО МОШЕННИЧЕСТВА

Гончар Кристина Юрьевна

Научный руководитель Сметанко Александр Васильевич

*Институт экономики и управления ФГАОУ ВО «Крымский
федеральный университет имени В. И. Вернадского», Республика
Крым, г. Симферополь*

В настоящее время повсеместное внедрение риск-менеджмента в систему корпоративного управления организаций способствует усилению роли и значения внутреннего аудита, результаты которого позволяют сформировать не упрежденные рекомендации в части нивелирования рисков по основным бизнес-процессам с учетом принимаемых решений, формируемых под влиянием факторов внешней и внутренней среды. Это позволяет высшему руководству организации получать с определенной степенью уверенности и надежности гарантии того, что собственный капитал используется эффективно, а операции, осуществляемые с активами организации – понятны для инвесторов (акционеров) и не подвержены рода угрозам со стороны мошенников.

Для определения рисков корпоративного мошенничества предлагается использовать классификацию объектов мошенничества по активам и пассивам организации, ее бизнес-процессам, результатам деятельности, а также отчетности АО.

Для успешной реализации процесса идентификации признаков мошенничества в системе корпоративного управления определены методы и уточнены особенности их применения внутренними аудиторам, использование которых позволит идентифицировать мошенничество и исследовать причины его возникновения в системе корпоративного управления организации, учитывая факторы влияния внешней и внутренней среды на субъекты мошенничества.

С целью идентификации признаков мошенничества и управления рисками в системе корпоративного управления разработана модель определения элементов мошенничества и его идентификации, позволяющая установить причины возникновения мошенничества в организации и выделить дополнительные признаки корпоративного мошенничества и его видов.

Исходя из того, что внутренний аудит в системе корпоративной борьбы с мошенничеством занимает центральное место, определены следующие направления профилактики и противодействия мошенничеству:

- 1) установление фактов умышленного занижения показателей прибыли и увеличения расходов;
- 2) предупреждение и противодействие проведению сомнительных операций, которые могут привести к возникновению риска бан-

- кротства организации;
- 3) мошенничество с финансовой отчетностью;
 - 4) противодействие компьютерному мошенничеству (Интернет-мошенничеству) с ценными бумагами (акциями) общества и данными;
 - 5) определение фактов преднамеренной подделки руководством организации документов и манипулирования данными, внесенными в специализированные бухгалтерские программы;
 - 6) разработка мер, направленных на предупреждение и противодействие реализации мошеннических схем по незаконному присвоению мошенниками активов (капитала) организации через подкуп акционеров (инвесторов) и должностных лиц.

СТРАТЕГИЧЕСКАЯ ОЦЕНКА ЭКОНОМИЧЕСКОГО РАЗВИТИЯ ТАМБОВСКОЙ ОБЛАСТИ

Мосолкова Наталия Сергеевна

Научный руководитель Попова Вера Борисовна

ФГБОУ ВО Мичуринский ГАУ, Тамбовская область, г. Мичуринск

В современных условиях востребованными стали функции стратегического управления развитием экономики российских регионов, ключевой функций которого является стратегический анализ. Его целью является оценка основных результатов, тенденций и выявление проблем регионального экономического развития, решение которых должно обеспечить эффективное функционирование экономики региона в изменяющихся условиях внешней среды.

Универсальным приемом стратегического анализа, в том числе и для применения на региональном уровне, является SWOT-анализ. Модель SWOT-анализа предполагает разделение области исследования на внешнюю и внутреннюю среду региона. При этом рассматриваются благоприятные (сильные стороны, возможности) и неблагоприятные (слабые стороны, угрозы) аспекты. Проведение SWOT-анализа осуществлено поэтапным выполнением аналитических работ. На 1 этапе на основе сравнения основных социально-экономических характеристик области с общероссийским и среднерегionalным уровнями произведено изучение внутренней среды региона и выявление слабых

и сильных сторон. На 2 этапе посредством описательного анализа политических, экономических, социальных, технологических и природно-климатических факторов произведено исследование внешней среды региона и выявление возможностей и угроз его развития. На 3 этапе путем сопоставления потенциала и факторов внешней среды определены сценарии и перспективы развития экономики региона.

Основными перспективными направлениями развития экономики Тамбовской области, выявленными на основе SWOT-анализа, являются:

- ориентированность на инновационный сценарий развития, предполагающий формирование экономики знаний и развитие научного потенциала на основе созданной в области базовой инфраструктуры, включающей научно-исследовательские организации, технологическую платформу «Технология пищевой и перерабатывающей промышленности АПК – продукты здорового питания», бизнес-инкубаторы, центры трансфера технологий, Центр малых инновационных фирм и др.;

- позиционирование традиционной для региона агропромышленной сферы деятельности как точки роста; развитие сектора переработки сельскохозяйственной продукции, основанного на собственной сырьевой базе; обеспечение импортозамещения;

- диверсификация экономики в пользу индустриального сектора посредством увеличения объема и расширения направлений вложения инвестиций, государственной поддержки, внедрения новых региональных инструментов стимулирования деятельности в этой сфере;

- приоритетное развитие малого и среднего предпринимательства на основе долгосрочных мер государственного регулирования и системы государственной поддержки и направленное на формирование рациональных условий для развития бизнес-среды;

- создание эффективной экономической модели региона на базе сочетания традиционной «промышленной» политики, в рамках которой осуществляется поддержка конкретных предприятий или отраслей, с кластерной политикой, направленной на взаимодействие хозяйствующих субъектов, связанное с их географически близким расположением и реализацией совместных кооперационных проектов.

АДДИТИВНЫЕ ТЕХНОЛОГИИ КАК ИНСТРУМЕНТ УВЕЛИЧЕНИЯ ПРОДАЖ В ЭЛЕКТРОННОЙ КОММЕРЦИИ

Есауленко Анастасия Владимировна

Научный руководитель Рудская Елена Николаевна

*ФГБОУ ВПО Донской государственной технической университет,
Ростовская область, г. Ростов-на-Дону*

Аддитивные технологии сегодня одно из наиболее динамично развивающихся направлений «цифрового» производства. Они позволяют на порядок ускорить НИОКР и решение задач подготовки производства, а в ряде случаев уже активно применяются и для производства готовой продукции. В коммерции же данные технологии начали применять владельцы Интернет-магазинов одежды, обуви и аксессуаров для создания виртуальных online примерочных, которые были призваны решить проблемы Интернет-магазинов и увеличить их продажи

В России наиболее стремительный подъем по Интернет-продажам в минувшем году отмечался в категории «Одежда и обувь» за счет ошутимого прироста дешевых заказов в интернет-магазинах зарубежья

Наряду с ростом количества покупок одежды и обуви через интернет растет и количество возвратов данных товаров. Проанализировав особенности поведения покупателей в Интернет-магазинах, можно составить список основных причин, по которым они возвращают товар

Однако, благодаря непрерывному развитию высоких технологий, у Интернет-магазинов появилась возможность помочь клиенту сделать правильный выбор с помощью виртуальной примерочной, в которой на аватар клиента одевается виртуальная одежда

Технология одевания виртуальной одежды на манекен – это ментальная «сшивка» электронных лекал на манекене; именно она, главным образом, обеспечивает реалистичность примерки

Симулирование 12-ти типов различных швов и складок в виртуальной примерочной, а также большое количество фурнитуры позволяют воссоздать виртуальный образ практически любой вещи из гардероба

Процесс виртуальной сшивки одежды на Аватаре обеспечивает инновационная технология «Curve Editor». Она учитывает физические свойства тканей, швов и особенности кроя одежды. За счет этого можно просчитать, как одежда ляжет на человека

Создание виртуальной примерочной проходит в два основных этапа.

На первом идет оцифровка модели и товара с помощью системы 3д сканирования, которая включает в себя:

- 12 фотокамер, расположенных по дуге окружности под углом 15° друг к другу;
- платформа для размещения объекта измерения;
- специальный фон, расположенный по дуге окружности за объектом;
- система синхронизации работы оборудования, управляемая дистанционно;
- компьютер и монитор

На втором этапе происходит сам процесс одевания конструкции на манекен, который запускается при помощи соответствующей команды. На этом этапе в программе производится перерасчет данных о лекалах модели, и модель изображается в объеме

После завершения данного процесса на экран выводится конечный результат в виде изделия, одетого на манекен. Кроме этого, программа позволяет точно создать воплощение декоративных лекал в изделии (воротника, оборок и т.п.)

Программа «3D-моделирование» включает в себя уникальные режимы просмотра конструкции. С их помощью можно детально просмотреть изделие и произвести оценку баланса конструкции, то есть правильности расположения вертикальных боковых швов и плечевого шва относительно человеческого тела; измерить расстояние между изделием и телом человека (для проверки и уточнения величин припусков на свободное облегание в изделии); определить, оказывается ли одеждой давление на человека (в тех местах, где это давление есть, оно показывается программой в форме красных пятен)

Однако не каждая виртуальная примерочная способна принести реальные положительные результаты. Зачастую 2D виртуальные примерочные становятся не более чем развлечением для покупателя, т.к. они не позволяют подобрать одежду или обувь под параметры клиента. Зато виртуальные примерочные формата 3D являются полезным инструментом для Интернет-магазина, т.к. они увеличивают количество потенциальных покупателей, позволяют увеличить количество проданных ед. товара за счет того, что покупатели могут вводить параметры себя и других людей.

ИНТЕРНЕТ-МАГАЗИНЫ В РОССИИ И ПЕРСПЕКТИВЫ ИХ РАЗВИТИЯ В НОРИЛЬСКОМ ПРОМЫШЛЕННОМ РАЙОНЕ

Чернова Мадина Гаджимагомедовна

Научный руководитель Преображенская Олеся Владимировна

МАОУ Гимназия № 4, Красноярский край, г. Норильск

Развитие в современном мире электронной торговли и ее перспективное развитие не только в национальной, но и мировой экономике вызывают большой интерес. Норильский промышленный район характеризуется суровыми природно-климатическими условиями, удаленностью от основной транспортной сети и зоны сплошной хозяйственной деятельности, что ограничивает возможности жителей в приобретении необходимых им товаров и услуг. Развитие интернет-магазинов может стать одним из путей решения проблемы.

Цель: рассмотреть интернет-магазины в России и перспективы их развития в Норильском промышленном районе.

Практическая значимость работы в том, что результаты исследования могут быть использованы при изучении различных форм бизнеса, маркетинга на уроках обществознания, экономики, а также предпринимателями, желающими открыть интернет-магазин или расширить базу клиентов в Норильском промышленном районе.

Одной из важных составляющих электронной коммерции является электронная торговля, активно развивающаяся по всему миру. Эффективное взаимодействие достигается низкими издержками, связанными с поиском и обработкой информации, ведением переговоров и подписанием контрактов. Улучшается географическая доступность, а также сам процесс купли-продажи и заключения сделок. Самым распространённым инструментом электронной торговли становятся интернет-магазины. Первый такой магазин появился в России ещё в 1996 г. В настоящее время данная форма электронной торговли активно развивается. Интернет – реклама намного дешевле рекламы в традиционных СМИ. С помощью информационно-коммуникационных технологий, можно выстроить взаимосвязь с потребителями, анализировать их ответы и создавать эффективные способы взаимодействия.

В отличие от крупных городов России, где покупателей больше заботит скорость доставки, удобство и низкие цены, в Норильске, в пер-

вую очередь ценят доступность товара и проявляют больше терпения в ожидании его доставки, поскольку ассортимент интернет-магазина намного больше ассортимента обычных магазинов, расположенных на территории района, что обусловлено удалённостью основных транспортных узлов и суровыми климатическими условиями. Если в других регионах России онлайн чаще покупают товары для досуга, детей и животных, то в Норильском промышленном районе одежду, аксессуары, технику. Конкурентным преимуществом здесь будет также ассортимент и доступность товара, низкие цены, предоставление более качественных, быстрых и дешевых услуг доставки. Среди наиболее популярных интернет-магазинов можно выделить AliExpress, Ozon, Wildberries.

Интересным и перспективным направлением в регионе считаю совмещение обслуживания клиентов в Интернете с обслуживанием их через обычные магазины или пункты примерки, использование опыта в веб-маркетинге мировых лидеров онлайн-торговли. Необходимо также устранить ряд препятствий, связанных с вопросами платежей, укреплением доверия и безопасности, доставки.

Как показал опрос, около 90% респондентов пользовались хотя бы один раз услугами интернет-магазинов, а это значит, что у рынка электронной торговли в Норильском промышленном районе есть хорошие перспективы развития.

СОЦИАЛЬНО-ЭКОНОМИЧЕСКИЙ ПРОЕКТ РАЗВИТИЯ КОММЕРЧЕСКОЙ ДЕЯТЕЛЬНОСТИ ПРЕДПРИЯТИЯ ХЛЕБОБУЛОЧНОЙ ПРОМЫШЛЕННОСТИ

Молчанова Алина Олеговна, Коломиец Кристина Леонидовна

Научный руководитель Савенкова Ирина Викторовна

*ФГАОУ ВО «Белгородский государственный национальный
исследовательский университет», Белгородская область, г. Белгород*

Эффективность коммерческой деятельности современного предприятия, в условиях интенсивной конкуренции, обеспечивает устойчивое его развитие. Коммерческую деятельность уже нельзя сводить только к реализационным или торгово-закупочным операциям. С изменением законов рынка в процессе коммерческой деятельности

предприятиям необходимо изучать спрос населения и рынок сбыта товаров, определять потребность в них, диверсифицировать деятельность: вести не только оптовую и розничную торговлю, но и заниматься производством продукции и рекламно-информационным сопровождением. Наряду с этим, огромное значение имеет процесс по формированию ассортиментной политики организации и ее оптимизации, непрерывно ориентируясь на потребности населения.

Хлебобулочная промышленность России – одна из стратегических отраслей экономики, призванная обеспечить устойчивое снабжение населения необходимыми качественными продуктами питания. Предприятия хлебобулочной промышленности не только производят хлеб и хлебобулочные изделия, но и занимаются его реализацией, как по собственным торговым сетям, так и в различные коммерческие и бюджетные учреждения, а, следовательно, организация коммерческой деятельности – это непосредственная часть их функционирования.

Хлеб был и остается одним из основных продуктов питания населения нашей страны. Ежедневное повсеместное потребление хлеба позволяет считать его одним из важнейших продуктов питания. Потребляя хлеб и хлебобулочные изделия, человек удовлетворяет свои энергетические суточные потребности на 40–50 %, потребности в белке на 30–40 %, в витаминах группы В на 50–60 % и витамина Е до 80 %. По оценкам Госкомстата России около 70 млн. людей свои потребности в пище удовлетворяют на 80 % хлебом. Помимо этого важного факта, необходимо сказать о том, что в современном мире очень плохая экология, много генномодифицированных продуктов, что негативно сказывается на здоровье населения. В результате, во всем мире высокими темпами растет уровень заболеваемых, в числе которых люди с индивидуальной непереносимостью определенных сортов хлеба. В связи с этим, авторами был разработан проект развития коммерческой деятельности предприятия хлебобулочной промышленности, основанный на расширении ассортимента хлебозавода г. Белгорода ОАО «Колос» лечебной хлебовыпечкой.

Целью социально-экономического проекта развития коммерческой деятельности предприятия хлебобулочной промышленности является предложение направления совершенствования коммерческой деятельности ОАО «Колос» путем расширения ассортимента продукции лечебной хлебовыпечкой. Его реализация предполагает получение

социально-экономического эффекта. В части социального эффекта ожидается улучшение здоровья населения Белгородской области. В части экономического – увеличение объемов производства и получение дополнительной прибыли от реализации лечебной хлебовыпечки. Именно предполагаемым социально-экономическим эффектом от внедрения проекта и определяется его практическая значимость

Для реализации поставленной цели авторами был проведен широкий круг исследований:

- изучена сущность коммерческой деятельности современного предприятия в целом и конкретно ОАО «Колос», в рамках которого предлагается внедрение проекта по развитию коммерческой деятельности;
- проанализирован рынок хлебобулочной промышленности на территории РФ и Белгородской области в том числе;
- определена целевая аудитория проекта и тенденции ее развития за последние четыре года;
- произведен анализ основных конкурентов ОАО «Колос» и ассортимента их продукции;
- разработан комплекс мероприятий по внедрению в производство ОАО «Колос» лечебной хлебовыпечки;
- предложены варианты рецептов лечебной хлебовыпечки;
- определен состав и структура затрат на производство лечебной хлебовыпечки, произведен их расчет;
- разработан комплекс маркетинговых мероприятий по продвижению внедряемой в производство лечебной хлебной продукции, определены и рассчитаны затраты на его исполнение;
- рассмотрены вопросы по источникам и методам финансирования проекта;
- произведена оценка эффективности предлагаемого проекта.
- В ходе исследования была использована общая методология системного анализа, методы научного познания (анализ и синтез, индукция и дедукция), методы логического анализа, методы маркетинговых исследований, методы экономического, финансового и инвестиционного анализа.

Расчет эффективности проекта показал, что предлагаемый социально-экономический проект развития коммерческой деятельности ОАО «Колос» – предприятия хлебобулочной промышленности явля-

ется целесообразным, так как индекс его рентабельности составляет 79,37 руб., то есть на 1 рубль вложенных средств по проекту приходится 79 рублей 37 копеек прибыли. Срок окупаемости проекта равен 2 годам. Следовательно, реализация проекта позволит дальнейшему развитию коммерческой деятельности ОАО «Колос», расширению коммерческих связей и клиентской базы, увеличению и формированию приверженности потребителей к продукции предприятия, оздоровлению населения Белгородской области.

II Всероссийская конференция обучающихся
«ВЕЛЕНИЕ ВРЕМЕНИ»



ВЕЛЕНИЕ
· ВРЕМЕНИ ·

ЮРИСПРУДЕНЦИЯ

Москва, 2017

ОТВЕТСТВЕННОСТЬ ЗА СОВЕРШЕНИЕ ПРАВОНАРУШЕНИЙ В ПРАВЕ СОЦИАЛЬНОГО ОБЕСПЕЧЕНИЯ

Оганесян Тигран Самвелович

Научный руководитель Ермилова Анжелика Сергеевна

*Липецкий институт кооперации (филиал) БУКЭП,
Липецкая область, город Липецк*

Различные блага по системе социального обеспечения получают миллионы граждан и право каждого из них должно быть эффективно защищено. В условиях, когда нормы о юридической ответственности в отрасли, регулирующей указанные общественные отношения, отсутствуют, нарушения прав граждан приобретают не только массовый, но и хронический характер.

Основными нарушениями являются: необоснованный отказ в предоставлении соответствующих благ, предоставление их не в полном объеме или с нарушением установленных сроков.

Конституционный Суд РФ в своих актах неоднократно указывал, что для поддержания доверия граждан к закону и действиям государства, в том числе при изменении действующего регулирования, законодатель обязан соблюдать конституционные принципы справедливости, равенства, соразмерности, а также стабильности и гарантированности социальных прав и не может осуществлять такое регулирование, которое посягало бы на само существо этих прав и приводило бы к утрате их реального содержания.

В то же время в последние годы российское общество переживает изменения во всех областях своей деятельности. Не является исключением и сфера социального обеспечения. Законодатель принимает правовые нормы, прекращающие предоставление одних видов социального обеспечения и устанавливающие новые их виды. Изменяются не только основания и размеры, в которых предоставляются те или иные блага по системе социального обеспечения, но и сами принципы их предоставления. При этом закрепленное в Конституции РФ право человека на социальное обеспечение должно оставаться неизменным.

Особую тревогу вызывает тот факт, что в деятельности как нормотворческих, так и правоприменительных органов в сфере социального обеспечения нарушения социальных прав граждан принимает массо-

вый характер, что свидетельствует о недостаточной эффективности существующих гарантий конституционных прав граждан. Это приводит к тому, что указанные права оказываются не гарантированными и, будучи нарушенными, не восстанавливаются, поскольку в праве социального обеспечения отсутствуют нормы, предусматривающие ответственность за нарушение прав граждан.

Сфера социального обеспечения включает в себя разнородные отношения: финансовые, управленческие и распределительные. Все они регулируются различными отраслями права. В рамках распределительных отношений граждане реализуют свое право на многообразные виды социального обеспечения.

В работе исследуются проблемы юридической ответственности сторон указанных отношений в аспекте каждого института данной отрасли.

ДАРЕНИЕ КАК ОСОБЫЙ ИНСТИТУТ РИМСКОГО ПРАВА

Коновалов Дмитрий Денисович

Научный руководитель Давидян Гаяне Михайловна

МГУ имени М. В. Ломоносова, город Москва

Изучив источники римского частного права, можно утверждать, что первым нормативно-правовым актом, регулирующим дарение, являются Законы XII таблиц, которые в течение столетий оставались основным источником римского частного права.

Развитие общества и наличие определенных экономических, политических и социальных причин способствовали изменению сущности дарения в разные периоды. В связи с этим в данной работе определены три этапа эволюции римского дарения:

Ранний период развития института дарения (с 551 г. до н. э. – 204 г. до н. э.), на котором дарение регулировалось Законами XII таблиц и являлось фиктивной куплей-продажей, осуществляемой через процедуру манципации;

Классический период развития института дарения (с 204 г. до н. э. по 529 г.), на котором дарение регулировалось *Lex Cincia de donis et muneribus* 204 года до н. э. и признавалось самостоятельным институтом (оно рассматривалось римскими юристами как вешно-правовое

действие дарителя в пользу одаряемого) и характеризовалось ограничением свободы дарения;

Постклассический период развития института дарения (после 529 г.), на котором дарение регулировалось Институциями и Дигестами Юстиниана и приобрело черты консенсуального договора. В Дигестах дарение определяется как пакт, получивший исковую защиту.

С этого времени дарение существовало как акт безвозмездного предоставления вещи одаряемому.

В работе также описаны и особые виды дарения в римском частном праве: *donatio ante nuptias* и *donatio mortis causa*.

Можно сделать вывод, что римские классические юристы отчетливо разграничивали институты дарения и ссуды (контракты и пакты). В этом еще раз убеждает фрагмент юриста Модестина: «Тот, кто в целях дарения обещал деньги... из соображений справедливости не должен (платить) проценты за задержку уплаты денег, потому что дарение не причисляется к разновидностям договоров из доброй веры».

В римском частном праве термин *donatio* употреблялся в различных значениях. В широком смысле под дарением понималось всякое безвозмездное предоставление какой-либо имущественной выгоды другому лицу. Под такое общее определение подпадали как собственно договор дарения, так и завещательный отказ, определявшийся римским юристом Модестином как «дарение, оставленное по завещанию. В узком смысле к *donatio* относился только соответствующий договор, в том числе его особая разновидность – дарение на случай смерти. Выражение *donatio* римские юристы употреблял иногда и для обозначения благодеяния, не доставляющего имущественной выгоды (т.е. осуществление дружеского имущественного действия в пользу лица без передачи вещи в собственность, например, отпущение раба на свободу).

Поэтому, рассмотрев основные черты дарения как института римского права (безвозмездного действия по поводу передачи вещи в собственность), можно утверждать о существовании в Древнем Риме наличного дарения, когда даритель безвозмездно передает другой стороне (одаряемому) вещь в собственность. Наличное дарение как договорное правоотношение не порождало обязательно-правовых отношений, т.к. должник не имел права требования передачи дара (в связи с этим дарение и признавалось пактом). Для преодоления

этой коллизии предпринимаются попытки использовать идею так называемого вешного договора, которая так и не получила серьезного обоснования.

Можно констатировать, что дарение в римском праве представляло собой безвозмездную передачу вещи в обладание одаряемого, у которого возникало право собственности на эту вещь.

ПРОБЛЕМА ПРИМЕНЕНИЯ НОРМ МЕЖДУНАРОДНОГО ПРАВА НА СОВРЕМЕННОМ ЭТАПЕ РАЗВИТИЯ МИРОВОГО СООБЩЕСТВА

Голубева Полина Андреевна, Евсеева Анастасия Юрьевна

Научный руководитель Жихарева Юлия Викторовна

*МАОУ Гимназия № 104 «Классическая гимназия»,
Свердловская область, г. Екатеринбург*

Международное право является необходимым элементом современного мирового устройства, его основополагающим принципом и в то же время инструментом для создания, поддержки и регулирования жизни мирового сообщества. Международное право – право международного сообщества – «*jus gentium communis*». Защита этих интересов – одна из главных задач всего сообщества. Это и является основной функцией и проблемой международного права на современном этапе. Интересы международного сообщества, их эффективная реализация – задают направление развития человечества в целом. Актуальность этой проблемы очевидна в быстро меняющемся современном мире, особенно, при разнице условий и исторических обстоятельств развития экономических, политических, социокультурных факторов субъектов международных отношений. Только в условиях единого международного сообщества человечеству удастся сохранить себя. Одним из условий этого является высокий уровень международно-правового регулирования. Процесс глобализации, происходящий сегодня, объективен и при всей своей противоречивости, необходим.

Являясь гражданами великой страны, проявляя гражданскую позицию, мы в полной мере осознаем, что от нашего право понимания и уровня правовой культуры молодежи в целом, зависит направление общественного развития и качество жизни в будущем. Рассматривая

данную проблему, мы, безусловно, критичны к себе, но считаем, что эти вопросы требуют глубокого изучения, наравне с основами правовой системы государства, начиная со старшей школы.

Целью нашего проекта является исследование эффективности применения норм международного права в условиях современного общественного развития и геополитической реальности. Задачи исследования: 1) изучить предпосылки возникновения и основные этапы становления международного права; 2) изучить нормативно-правовые акты, содержащие основные принципы современного международного права; 3) рассмотреть и проанализировать примеры нарушения норм международного права во взаимосвязи с неравномерным геополитическим, экономическим и культурным положением государств в начале 21 века; 4) основываясь на результатах проделанной работы, составить тематические задания (по типу заданий ЕГЭ по обществознанию) для учащихся, изучающих данную тему углубленно.

Объектом исследования выступают нормы международного права. Предметом – применение данных норм в современных условиях. Гипотеза: Роль международного права в регулировании международных отношений возрастает по мере усложнения и ускорения темпов развития современного международного сообщества. При этом, в настоящее время, применения международных правовых норм все более затрудняется из-за недостаточно сознательного отношения и ответственности субъектов, а так же отсутствия реального механизма «принуждения» к его исполнению. Методы исследования на теоретическом уровне – исторический, изучение, анализ, обобщение, формализация; на эмпирическом уровне – собеседование, сравнение.

Эффективность системы международного права в целом и отдельных его отраслей и институтов предопределяется полнотой, всесторонностью и добросовестностью выполнения норм международного права участниками международных отношений, в первую очередь, государствами. Приведенный в работе сравнительный анализ нарушений норм международного права 20-начала 21 века доказывает неэффективность такого механизма применения данных норм в современном мире, требует кардинально новых решений, начиная с законотворческого уровня, усилий и доброй воли всего мирового сообщества.

XXXIX Всероссийская конференция обучающихся
**«ОБРЕТЁННОЕ ПОКОЛЕНИЕ –
НАУКА, ТВОРЧЕСТВО, ДУХОВНОСТЬ»**

XXXIX Всероссийская конференция обучающихся
«ЮНОСТЬ, НАУКА, КУЛЬТУРА»

II Всероссийская конференция обучающихся
«ВЕЛЕНИЕ ВРЕМЕНИ»



АВТОРЫ

Москва, 2017

Абазовик Екатерина Викторовна	131	Богданов Александр Сергеевич	199
Абраменко Людмила Ивановна	266	Бойцова Алена Дмитриевна	127
Абросимова Маргарита Григорьевна	153	Болатова Милена Назирхановна	86
Агеева Юлия Александровна	196	Бондаренко Дарина Михайловна	91
Адамов Егор Юрьевич	373	Бондарь Антон Николаевич	309
Азябина Дарья Александровна	318	Бугров Владислав Львович	240
Акимова Алина Игоревна	394	Бурлакова Екатерина Станиславовна	121
Алборова Алина Александровна	123	Буробина Арина Ростиславовна	114
Алейник Яна Алексеевна	364	Васильева Татьяна Борисовна	381
Алимина Ингрид Артуровна,	282	Видяпина Светлана Анатольевна	109
Алтухова Ирина Александровна	482	Вилкова Анастасия Эдуардовна	380
Альтерман Анна Дмитриевна	143	Висягина Софья Андреевна	400
Амангулова Разият		Висягина Софья Андреевна	218
Салавдиновна	86, 115	Витковская Анна Николаевна	326
Андгуладзе Нодари Зурабович	106	Волкова Александра Константиновна	351
Андреева Марина Анатольевна	415	Волкова Александра Романовна	137
Аникийев Александр Николаевич	245	Волкова Алла Вячеславовна	218
Анцибор Петр Владиславович	246	Волкова Виктория Александровна	404
Апханова Алина Александровна	222	Волков Алексей Сергеевич	66
Арсентьева Влада Павловна	157	Волобуева Инна	209
Арсибиева Камила		Воробьева Аксинья Александровна	366
Вахырсолтановна	90, 322	Воронина Елена Александровна	265
Артамонова Диана Артуровна	381	Воронкина Анна Алексеевна	98
Арутюнян Марьяна Гегамовна	339	Габдулхакова Диляра Рустемовна	155
Асеева Юлия Витальевна	146	Габуева Александра Александровна	370
Ахмадуллина Эльвина Робертовна	259	Гаврилов Алексей Алексеевич	63
Ахмедова Зульфият		Гаглоева Дарьяна Черменовна	185
Магомедгаджиевна	230	Гаджиева Сона Сардаровна	432
Бакшеев Андрей Сергеевич	412	Галиева Ольга Васильевна	444
Балакаев Виктор Дмитриевич	478	Галимбекова Фатима Сабигияровна	261
Бар Наталья Сергеевна	200	Галяутдинова Ирина Николаевна	82
Барышникова Анна Александровна	354	Гардабудских Надежда Степановна	205
Бахметова Юлия Анатольевна	176	Гизетдинова Зульфия Рашитовна	225
Бахуташвили Татьяна		Гимадова Насима Хайрулловна	259
Викторовна	230, 232, 234	Гладков Иван Сергеевич	428
Бедевко Илина Андреевна,	152	Глухова Валерия Николаевна	464
Белова Юлия Вячеславовна	111	Гобаева Ира Ахсартаговна	202
Белоногов Денис Андреевич	408	Гобозова Мариям Витальевна	186
Белоногов Оксана Валерьевна	133, 181	Гогицаева Ольга Урузбековна	202, 203
Берёзко Владислав Александрович	387	Голдовский Виталий Сергеевич	304
Беткер Эрнетта Павловна,	65	Головина Анастасия Максимовна	266
Боброва Елена Егоровна	117	Головинский Кирилл Сергеевич	84
Бобылева Лариса Александровна		Голубева Алена Дмитриевна	285
185, 186, 188, 189, 191, 192		Голубева Полина Андреевна	505
Богданова Наталия Валентиновна	58, 59	Гомзякова Мария Сергеевна	468

Гончаренко Ирина Владимировна	104	Ефимова Екатерина Ильинична	131
Гончар Кристина Юрьевна	490	Жернакова Кристина Андреевна	360
Горбачев Антон Валерьевич	408	Жиленков Валерий Михайлович	267
Горбунова Снежана Валерьевна	247	Житихин Никита Анатольевич	406
Горбунов Петр Михайлович	247	Жукова Екатерина Вадимовна	335
Горелова Светлана		Заболотская Анна Игоревна	419
Ивановна	79, 252, 253	Заволжская Татьяна Степановна	84
Горячева Марьяна Александровна	129	Зайдель Лидия Александровна	265
Гостичева Тамара		Зайцева Елена Вячеславовна	276, 438
Михайловна	114, 147, 148	Замотохина Юлия Андреевна	384
Гринин Евгений Сергеевич	56	Зацепина Юлия Владимировна,	489
Граховльская Юлия Викторовна	320	Зверева Галина Витальевна	102, 104
Граховльская Юлия Викторовна	96	Зеленских Любовь Дмитриевна	472
Гресь Ирина Викторовна	123	Золтенина Александра	
Григорьева Наталия Александровна	99	Александровна	389
Григорьев Игорь Владимирович	401	Зубова Светлана Сергеевна	96
Громов Дмитрий Сергеевич	391	Зыбин Дмитрий	356
Грубина Анна Александровна	223	Иванова Анастасия Викторовна	225
Гурьева Ксения Николаевна	487	Иванова Светлана Викторовна	135
Гусев Александр Александрович	255	Иванова Юлия Владимировна	142, 359
Гуцев Данил Андреевич	79	Ивонтьева Ирина Александровна	214
Давлетова Алёна Максатовна	346	Измайлова Елизавета Андреевна	145
Давыдова Людмила Александровна	102	Иликеева Юлия Айдаровна	226
Давыдова Эльвира Веняминовна	241	Ишкина Елена Леонидовна	145, 146
Дедовец Дарья Алексеевна	336	Каземиров Артём Владимирович	161
Дейкова Анастасия Борисовна	130	Каменских Владислав Александрович	486
Демидова Элина Эдуардовна	126	Кандидатова Ольга Ивановна	90
Демьянович Ирина Валерьевна	77	Каннькин Станислав Владимирович	106
Денисова Елена Александровна	129	Кантаков Илья Максимович	252
Дерягина Дарья Дмитриевна	82	Караваева Светлана Сергеевна	59
Добробабина Альвина Романовна	120	Карданова Ляна Мухабовна	332
Домбровская Екатерина		Караева Дженни Андреевна	152
Александровна	234	Карева Анастасия Николаевна	92
Доронин Максим Андреевич	156	Карпова Александра Андреевна	67
Драгунова Вера Викторовна	110	Карпова Вероника	
Дубровина Анастасия Юрьевна	278	Викторовна	67, 69, 74, 75
Дулянинова Виктория Алексеевна	435	Касаева Мадина Робертовна	191
Дуреева Олеся Евгеньевна	176	Катвалян Вачаган Арамаисович	48
Евсеева Анастасия Юрьевна	505	Катков Владимир Андреевич	404
Елисеева Елизавета Антоновна	314	Каширина Мария Дмитриевна	489
Еремина Полина Максимовна	410	Киняпина Анна Александровна	421
Ермакова Екатерина Александровна	444	Киселева Ангелина Александровна	333
Ермаченко Татьяна Александровна	473	Князева Екатерина Сергеевна	48
Ермолов Кирилл Иванович	344	Кобызева Светлана Владимировна	143
Есауленко Анастасия Владимировна	494	Ковалёва Ольга Владимировна	357

Козаева Жанна Альбертовна	188	Левашко Вадим Олегович	71, 73
Козерод Альбина Михайловна	383	Лега Светлана Николаевна	44
Козлова Кристина Ивановна	422	Лекомцева Екатерина Дмитриевна	179
Козлова Мария Владимировна	133	Лемешко Екатерина Андреевна	383
Козлов Николай Дмитриевич	99	Лепёшкин Кирилл Сергеевич	454
Кокотова Валерия Олеговна	200	Лихачева Екатерина Сергеевна	181
Коломиец Кристина Леонидовна	497	Лужбина Наталья Владимировна	126
Колосова Ирина Владимировна	153	Лукьянова Серафима Антоновна	367
Комарова Марина Юрьевна	62	Лутченко Екатерина Владимировна	270
Комарова Мария Владимировна	135	Лушников Никита Дмитриевич	226
Конева Диана Васильевна	69	Лях Елена Евгеньевна	78
Коновалов Дмитрий Денисович	503	Максимченко Полина Павловна,	77
Контратова Маргарита Алексеевна	423	Манакова Зинаида Евстафьевна	264
Копанева Ирина Андреевна	416	Мангараков Александр Дмитриевич	160
Корвякова Полина Викторовна	113	Мартыненко Анастасия Юрьевна	283
Кордаш Роман Александрович,	197	Маслова Влада Константиновна	140
Королева Елизавета Александровна	365	Матюхин Иван Владимирович	418
Космачева Надежда Михайловна	283	Мельников Юрий Федорович	161
Котельникова Елизавета Валерьевна	436	Мешанская Елена Викторовна	71
Кочеткова Марина Сергеевна	81	Миронова Светлана Валентиновна	177
Кочкарова Марина Расуловна	207, 211	Миронова Светлана Васильевна	147
Кравченко Диана Андреевна	397	Мирошниченко Виктория Сергеевна	232
Красильникова Наталья Валентиновна	140	Михайлов Сергей Борисович	160
Красильников Борис Алексеевич	205	Мишина Марина Михайловна	85
Красноярова Марина Викторовна	229	Молодцов Дмитрий Юрьевич	258
Крестинин Владислав Михайлович	441	Молчанова Алина Олеговна	497
Крупеникова Елена Юрьевна	258	Мосолкова Наталия Сергеевна	492
Крылова Елена Николаевна	222	Мурзин Герман Анатольевич	412
Кубарев Акира Андрианович	85	Мухина Зинара Зиевна	62
Кублицкая Ольга Викторовна	135	Назина Ольга Владимировна	121
Кудаева Вера Васильевна	113	Никифорова Екатерина Сергеевна	227, 395
Кузнецова Дарья Алексеевна	78	Никифоров Анатолий Леонидович	70
Кузнецова Татьяна Викторовна	271	Николаенко Виктория Александровна	337
Кузнецов Владимир Павлович	164	Новикова Елена Павловна	285
Кузьмина Виктория Сергеевна	135	Новиков Алексей Андреевич	160
Куницина Ирина Анатольевна	199, 201	Новосад Светлана Евгеньевна	216
Купер Полина Константиновна	350	Ногерова Марьям Татуевна	207
Куприна Анастасия Андреевна	49	Носкова Нина Алексеевна	149
Куприна Маргарита Викторовна	49	Оганесян Тигран Самвелович	502
Куринова Ангелина Сергеевна	371	Ольшанская Наталья Сергеевна	52, 166
Куров Антон Владимирович	376	Осинцев Александр Александрович	328
Куртукова Мария Владимировна	353	Осипкин Иван Андреевич	404
Лебедева Надежда Игоревна	70	Осипова Ольга Борисовна	267
Лебедева Татьяна Евгеньевна	130		

Осипов Юрий Анатольевич	73	Серовая Анастасия Николаевна	44
Павлова Мария Андреевна	63	Сивцова Елена Сергеевна	56
Пастухова Мария Сергеевна	373	Сидоренко Людмила Николаевна	107
Пахмутов Кирилл Андреевич	271	Сидорчик Вероника Сергеевна	315
Пашкова Анна Вадимовна	425	Силонова Татьяна Евгеньевна	272
Пенькова Ольга Анатольевна	219	Сирафимова Ольга Олеговна	470
Першина Татьяна Олеговна	98, 197	Сирафимова Ольга Олеговна	183
Пескишева Екатерина Александровна	386	Ситникова Оксана Владимировна	179
Петрова Елена Валериевна	135, 137	Скопинцева Валерия Сергеевна	424
Петрова Ольга Викторовна	74	Смирнова Дарья Николаевна,	448
Пирвердян Ирина	209	Смирнова Ольга Михайловна	196
Плишкин Александр Дмитриевич	93	Смирнова Светлана Денисовна	166
Побережник Марина Владимировна	42	Смолина Ольга Павловна	169
Погорелова Анастасия Игоревна	158	Созаева Фаризат Мухталимовна	211
Показаченко Андрей Сергеевич	117	Солдатов Артур Сергеевич	449
Полистова Анастасия Алексеевна	75	Степушина Ольга Васильевна	223
Полосин Вадим Сергеевич	255	Суднев Павел Сергеевич	310
Попов Александр Анатольевич	253	Теплых Мария Владимировна	107
Попова Надежда Сергеевна	214	Терехина Алена Викторовна	472
Потапова Ольга Геннадиевна	243	Терехина Наталья Юрьевна	182
Путинцева Анна Юрьевна	393	Терехов Андрей Юрьевич	245
Пшенов Александр Сергеевич	343	Тимонина Маргарита Юрьевна	164
Радаева Алина Сергеевна	433	Токарева Мария Алексеевна	92
Радевич Любовь Ивановна	91	Токбанов Заир Салимжанович	469
Ретинская Юлия Александровна	164, 168	Топал Ольга Михайловна	172
Решетникова Ольга Васильевна	216	Травкин Сергей Николаевич	65, 66
Русакова Ольга Александровна	177	Трифиллов Дмитрий Олегович	408
Рюкбейль Дмитрий Александрович	310	Трифонова Мария Алексеевна	182
Рядовская Оксана Дмитриевна	272	Тункина Ирина Владимировна	165
Сабуров Евгений Александрович	52	Тупикова Дарья Олеговна	149
Сагателян Анна Араратовна	451	Турбова Елизавета Михайловна	308
Салиева Рамиля Ахмедовна	115	Удалова Елена	170
Самарина Виктория Андреевна	157	Умяров Азат Русланович	274
Самойлова Татьяна Владимировна	164	Уразметова Наталья Александровна	274
Самолина Софья Георгиевна	441	Усачева Вера Ивановна	155, 156
Самонова Елена Викторовна	95	Устименко Олег Олегович	170
Сапронова Ирина Владимировна	168	Фадеева Наталья Петровна	111
Саранчина Екатерина Игоревна	165	Федина Татьяна Дмитриевна	172
Сафонова Инна Викторовна	109	Фомин Александр Алексеевич	101
Свиридонова Анна Сергеевна	168	Фомина Ольга Евгеньевна	227
Селезнева Светлана Владимировна	278	Хабалаева Алина Эдуардовна	192
Семенова Екатерина Олеговна	316	Хадыев Ильфат Ильдарович	261
Сергеева Оксана Васильевна	142	Хазова Марина Андреевна	429
		Харитоновна Ольга Сергеевна	246
		Хасанов Ренат Рамилевич	439

Хасиева Алина Витальевна	203
Хвичия Натэлла Звиадиевна	189
Хритина Дарья	95
Цыганкова Дарья	342
Чагин Александр Евгеньевич	201
Чайка Егор Евгеньевич	414
Чакина Екатерина Александровна	473
Чалков Андрей Александрович	240
Чекалов Сергей Викторович	241
Чекмазов Сергей Викторович	148
Чекмарев Олег Петрович	282
Чернова Мадина Гаджимагомедовна	496
Чернова Мария Николаевна	264
Чернушкин Александр Александрович	273
Чугарина Юлия Юрьевна	84
Чуйко Мария Евгеньевна	364
Шаброва Елена Сергеевна	273
Шадеко Василий Петрович	127
Шамай Наталья Викторовна,	219
Шарафутдинова Дияна Равилевна	411
Шацкий Андрей Алексеевич	139
Шаяхметов Ильшат Ильфатович	243
Швещова Марина Жановна	270
Шереметьева Светлана Николаевна	42
Шестаков Денис Русланович	110
Шишкина Дарья Максимовна	469
Штыкова Вероника Валерьевна	58
Шербина Елена Николаевна	183
Шетинина Алена Сергеевна	101
Шукина Елизавета Валерьевна	229
Юминова Татьяна Алексеевна	373
Юркова Ольга Алексеевна	169
Якунина Елена Евгеньевна	93
Якунин Илья Романович	390
Яреновская Ольга Владимировна	452
Ярошенко Марина Вильевна	81
Яруллина Эльвина Абриковна	430
Яруллина Эльвина Абриковна	443
Ярцева Татьяна Александровна	158
Яшина Александра Владимировна	321